

2.574-012.0

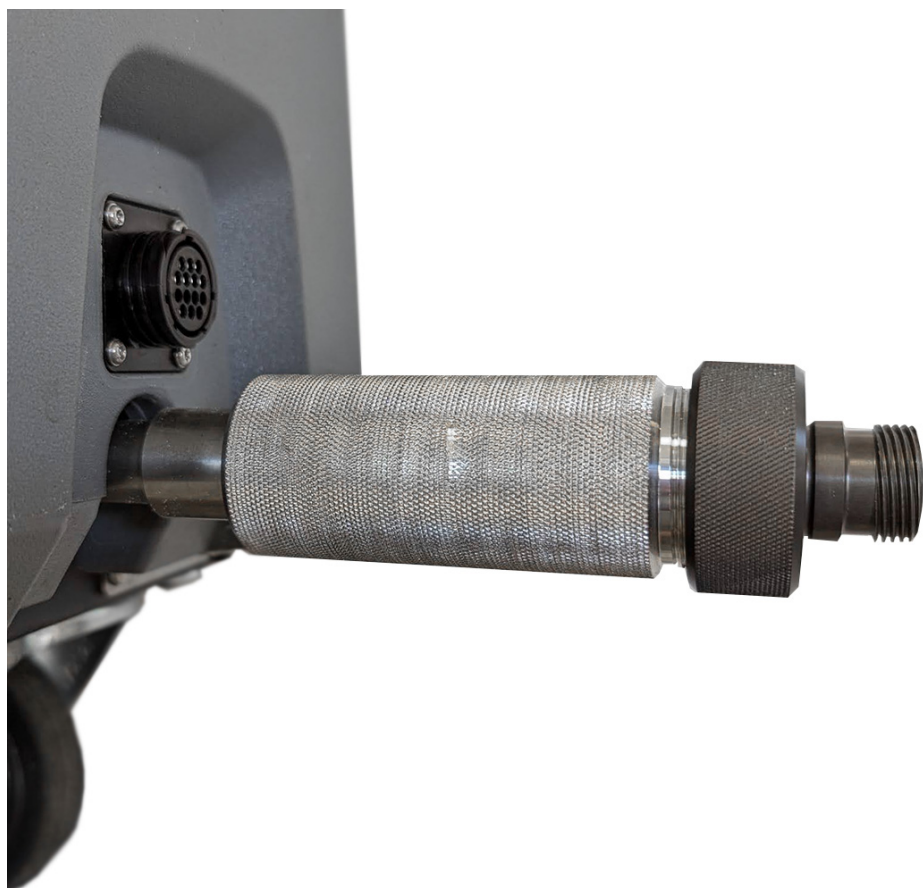

Deutsch	2
English	4
Français	7
Italiano	9
Español	12
Português	14
Nederlands	17
Türkçe	19
Svenska	22
Suomi	24
Norsk	27
Dansk	29
Eesti	32
Latviešu	34
Lietuviškai	37
Polski	39
Magyar	42
Čeština	44
Slovenčina	47
Slovenščina	49
Românește	52
Hrvatski	54
Srpski	57
Ελληνικά	59
Русский	62
Українська	64
Български	67
中文	69
العربية	72



Read Online



Beschreibung

⚠ VORSICHT

Sachschäden durch fehlerhafte Montage

Lassen Sie die Montage nur von einer dafür qualifizierten Fachkraft durchführen.

Hinweis

Beachten Sie auch unbedingt die Betriebsanleitung und die Sicherheitshinweise des Geräts, in das der Anbausatz eingebaut wird.

Bestimmungsgemäße Verwendung

Der Anbausatz Scrambler zerkleinert Trockeneispellets, um damit empfindliche und weiche Oberflächen zu strahlen.

Die Pellets werden beim Durchströmen der im Scrambler eingebauten Lochgitter zerkleinert.

Die Größe der zerkleinerten Pellets kann durch unterschiedliches Einlegen der Lochgitter eingestellt werden.

Der Scrambler wird zwischen Gerät und den Trockeneisschlauch eingeschraubt und funktioniert rein mechanisch.

Der Scrambler eignet sich zum Einbau in folgende Geräte:

- IB L2P

Beschreibung des Umbausatzes

Hinweis

Bei der Demontage / Montage unbedingt die Hinweise in dieser Anleitung und in der Betriebsanleitung des Geräts beachten.

Hinweis

Der Anbausatz wird vormontiert geliefert. Soll die eingestellte Standardgröße für Pellets (1x1 mm) beibehalten werden, Scrambler wie geliefert am Gerät montieren (siehe Kapitel "Scrambler am Gerät montieren")

Der Anbausatz enthält folgende Bauteile:

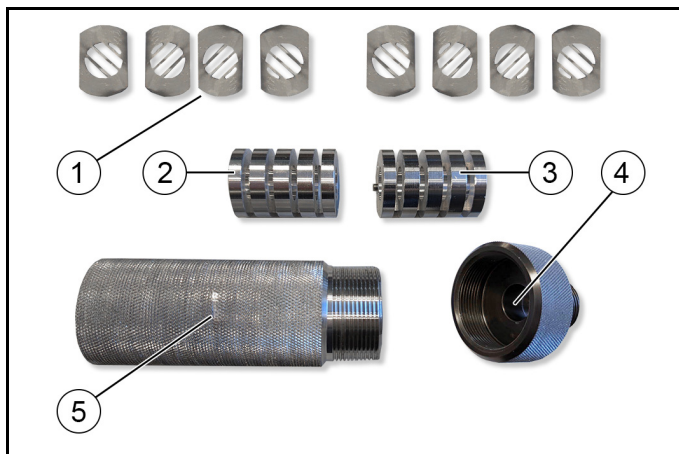

- ① Lochgitter (8 Stück)
- ② Aufnahmhülse für Lochgitter (ohne Gewindestift)
- ③ Aufnahmhülse für Lochgitter (mit Gewindestift)
- ④ Gehäusedeck
- ⑤ Gehäuse

Zubehör und Ersatzteile

Nur Original-Zubehör und Original-Ersatzteile verwenden, sie bieten die Gewähr für einen sicheren und störungsfreien Betrieb des Geräts.

Informationen über Zubehör und Ersatzteile finden Sie unter www.kaercher.com.

Scrambler am Gerät montieren

1. Trockeneisschlauch vom Gerät trennen.
2. Elektrische Verbindung trennen

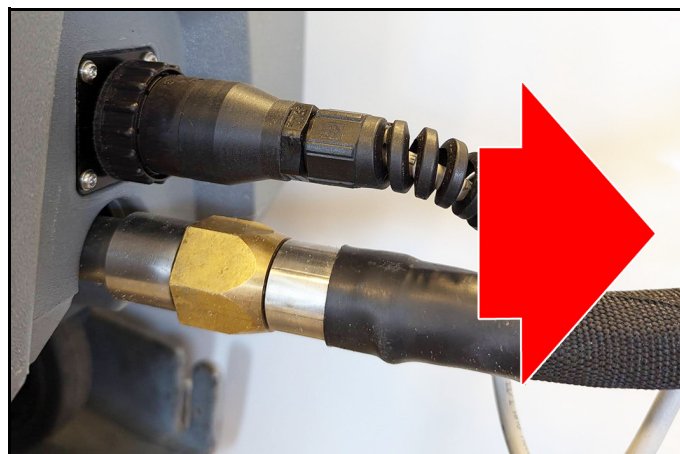

3. Scrambler handfest auf den Anschluss des Trockeneisschlauchs schrauben.

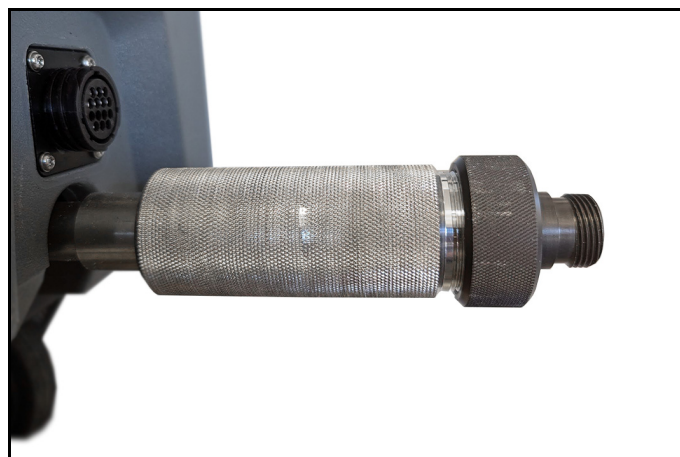

4. Trockeneisschlauch auf den Scrambler schrauben.
5. Elektrische Verbindung herstellen.

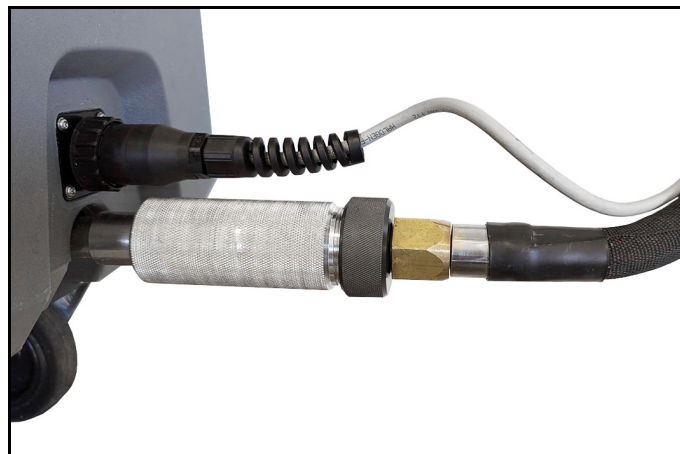

6. Gerät in Betrieb nehmen und prüfen ob die Pelletgröße richtig gewählt wurde.

Die Montage ist damit abgeschlossen. Falls die Pelletgröße für den geplanten Einsatz nicht geeignet ist, Größe wie folgt einstellen.

Einstellen der Pelletgröße

⚠ VORSICHT

Verletzungsgefahr durch kalte Oberflächen

Kalte Geräteteile können zu Verbrennungen der Haut führen
Vor dem Ausbau des Scrambler, Gerät ausreichend erwärmen lassen

1. Scrambler ausbauen.
2. Gehäusedeckel abschrauben.



3. Beide Aufnahmehülsen für die Lochgitter aus dem Gehäuse nehmen.

4. Lochgitter herausnehmen und neu anordnen.

Hinweis

Die Anordnung der Lochgitter bestimmt die Pelletgröße. Folgende Kombinationen sind möglich:

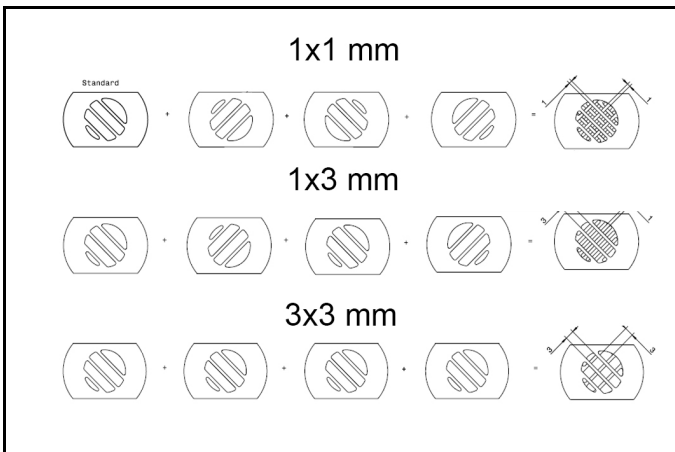

5. Lochgitter in der gewünschten Reihenfolge in die Aufnahmehülsen stecken.

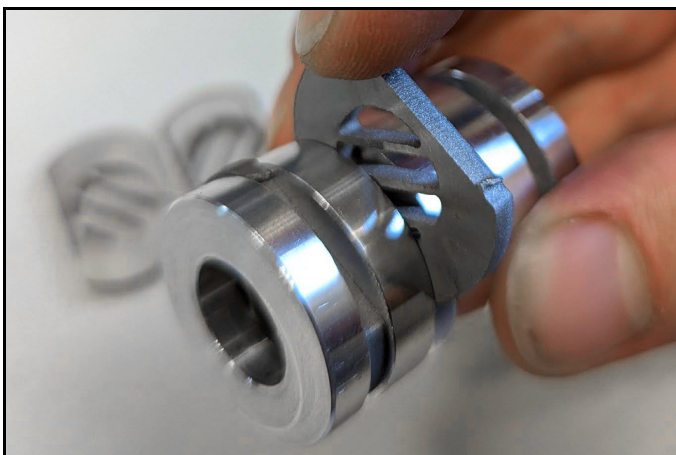

6. Beim Einlegen darauf achten, das die Lochgitter an der Rundung bündig mit der Aufnahmehülse sind.

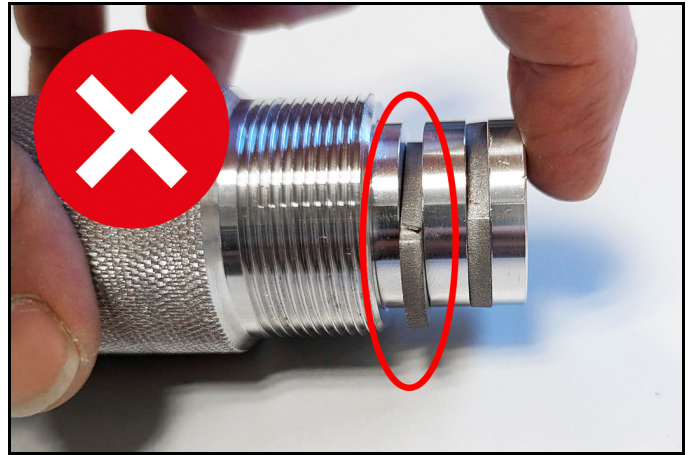

Hinweis

Es müssen immer alle 8 Lochgitter eingelegt werden um Fehlfunktionen zu vermeiden.

7. Wenn alle Lochgitter eingelegt sind, Aufnahmehülsen in das Gehäuse stecken.

Hinweis

Die Aufnahmehülsen sind mit einer Montagehilfe ausgestattet.

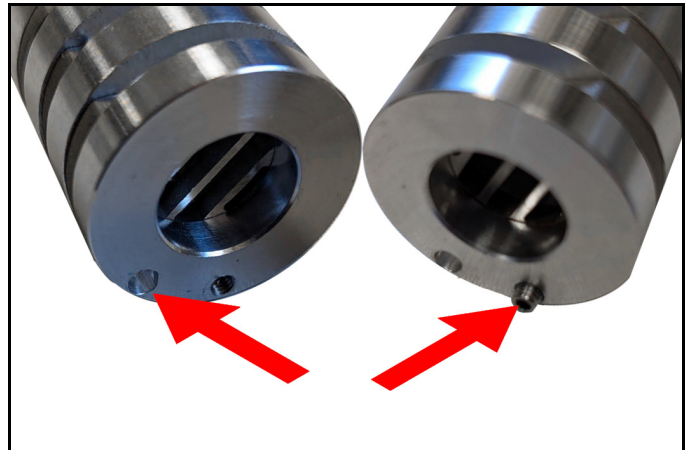

Die zwei Aufnahmehülsen sind zueinander um 45° verdreht. Um dies sicherzustellen, hat eine Aufnahmehülse einen eingeklebten Gewindestift und die Andere eine Bohrung. Wenn beides ineinander gesteckt wird, haben die Hülsen die richtige Ausrichtung zueinander.

8. Zuerst die Aufnahmehülse mit der Bohrung in das Gehäuse einführen.

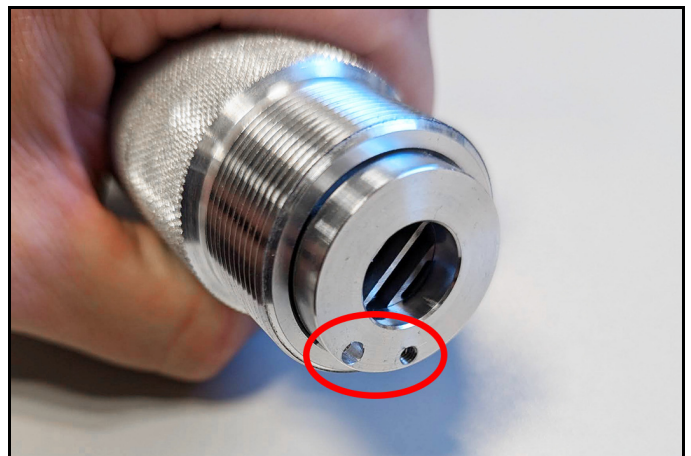

9. Danach die andere Aufnahmhülse in das Gehäuse einführen. Dabei den Gewindestift in die Bohrung stecken.

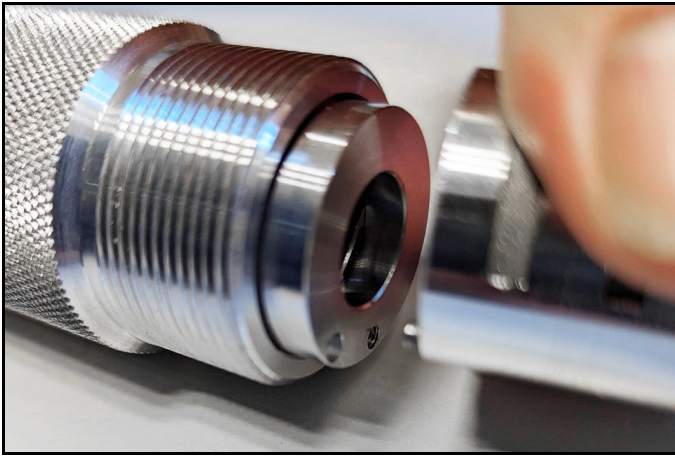

Hinweis

Sind die Aufnahmhülsen richtig montiert, ist die Fläche der Hülse plan mit dem Gehäuse- rand.

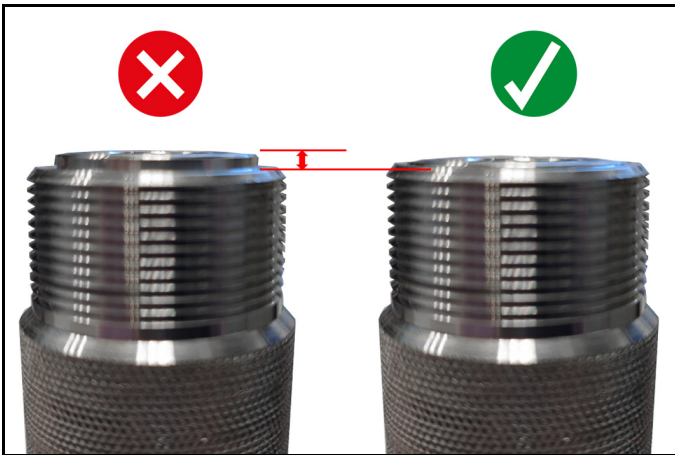

10. Wenn die Aufnahmhülsen richtig eingelegt sind, Gehäuse- deckel wieder aufschrauben.
 11. Scrambler am Gerät montieren (siehe Kapitel "Scrambler am Gerät montieren")

Description

CAUTION

Material damage through incorrect installation

Allow only qualified staff to perform the installation.

Note

Be sure also to observe the operating instructions and safety instructions of the unit in which the attachment kit is installed.

Intended use

The Scrambler attachment kit crushes dry ice pellets to blast sensitive and soft surfaces.

The pellets are crushed as they flow through the perforated grids installed in the Scrambler.

The size of the crushed pellets can be adjusted by inserting the perforated grids differently.

The Scrambler is screwed in between the device and the dry ice hose and works purely mechanically.

The Scrambler is suitable for installation in the following devices:

- IB L2P

Description of the conversion kit

Note

During removal/installation, be sure to follow the information in this manual and in the operating instructions of the device.

Note

The attachment kit is supplied pre-assembled. If the default size set for pellets (1x1 mm) is to be retained, fit the Scrambler to the device as supplied (see chapter "Installing the Scrambler on the device").

The attachment kit contains the following components:

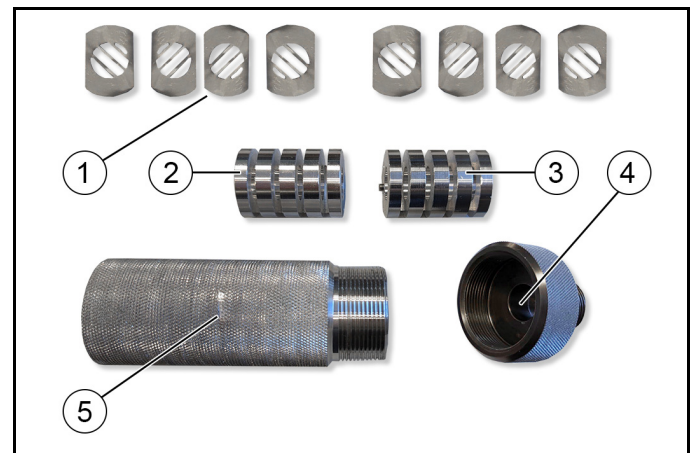

- ① Perforated grid (8 pieces)
- ② Mounting sleeve for perforated grid (without grub screw)
- ③ Mounting sleeve for perforated grid (with grub screw)
- ④ Casing cover
- ⑤ Casing

Accessories and spare parts

Only use original accessories and original spare parts. They ensure that the appliance will run fault-free and safely.

Information on accessories and spare parts can be found at www.kaercher.com.

Installing the Scrambler on the device

1. Disconnect the dry ice hose from the device.
2. Disconnect the electrical connection.

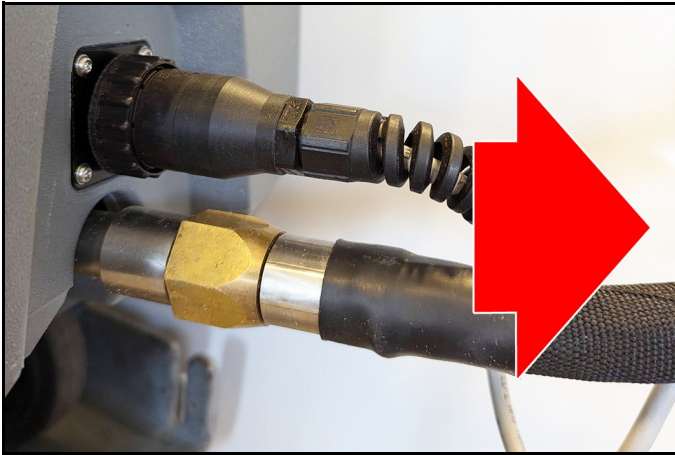

3. Screw the Scrambler onto the connection of the dry ice hose and hand-tighten.

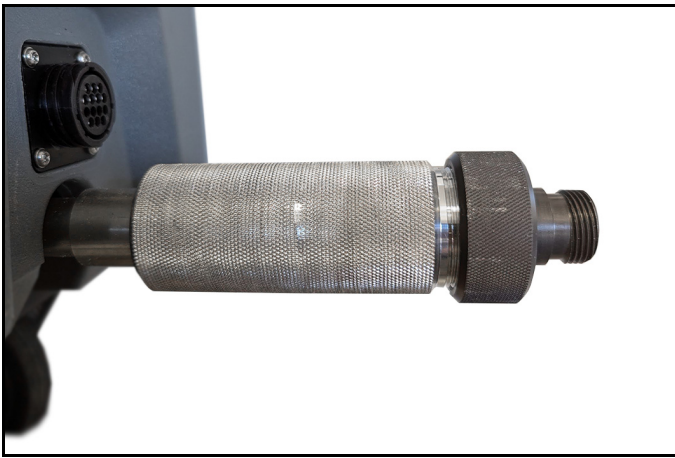

4. Screw the dry ice hose onto the Scrambler.
5. Establish the electrical connection.

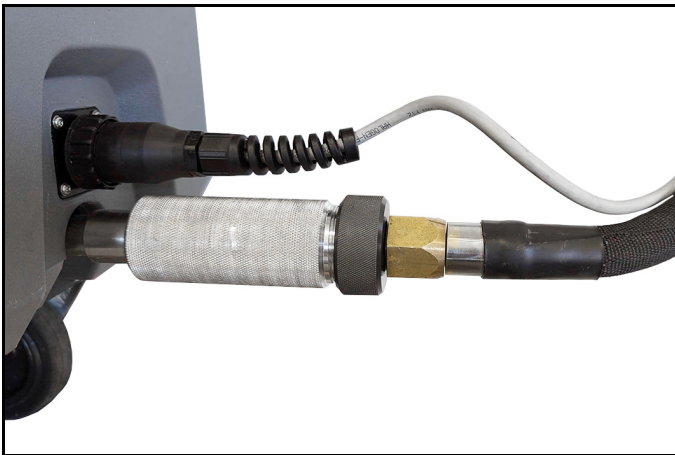

6. Start up the device and check whether the pellet size has been selected correctly.

The installation is now complete. If the pellet size is not suitable for the planned use, set the size as follows.

Setting the pellet size

⚠ CAUTION

Risk of injury due to cold surfaces

Cold device parts can cause skin burns

Before removing the Scrambler, allow the device to warm up sufficiently

1. Remove the Scrambler.
2. Unscrew the casing cover.



3. Remove both mounting sleeves for the perforated grids from the casing.
4. Take out the perforated grids and rearrange them.

Note

The arrangement of the perforated grids determines the pellet size. The following combinations are possible:

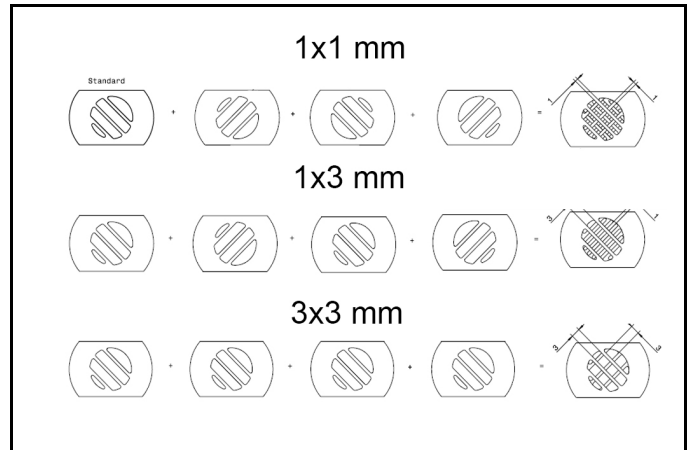

5. Insert the perforated grids into the mounting sleeves in the desired order.

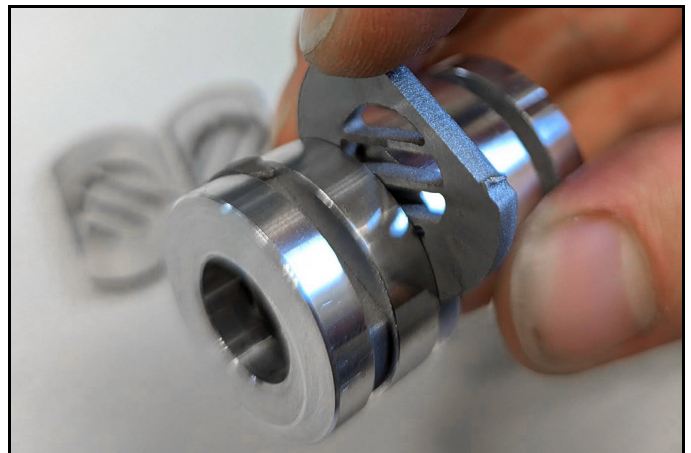

6. When inserting, make sure that the perforated grids are flush with the mounting sleeve at the round area.

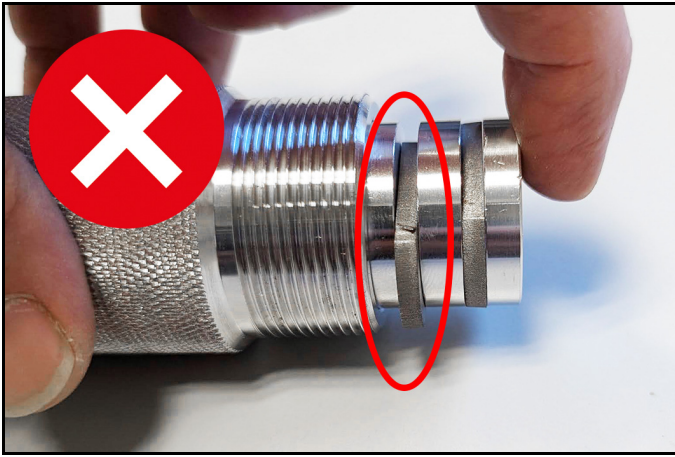

Note
All 8 perforated grids must always be inserted to avoid malfunctions.

7. Once all the perforated grids have been inserted, insert the mounting sleeves into the casing.

Note
The mounting sleeves are equipped with an assembly aid.

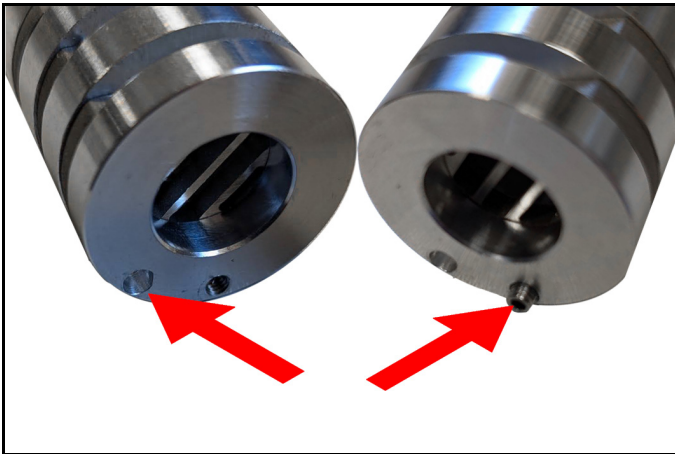

The two mounting sleeves are rotated by 45° in relation to each other. To ensure this, one mounting sleeve has a glued-in grub screw and the other has a drilled hole. When these are inserted into one another, the sleeves are correctly aligned.

8. First insert the mounting sleeve with the hole into the casing.



9. Then insert the other mounting sleeve into the casing. When doing so, insert the grub screw into the hole.

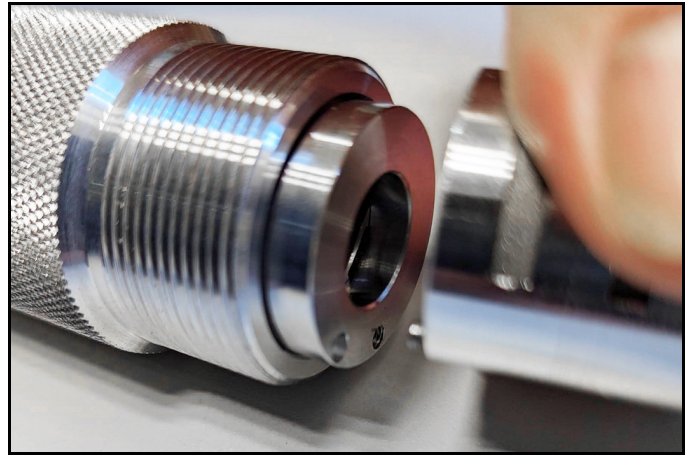

Note
If the mounting sleeves are installed correctly, the surface of the sleeve is flat with the edge of the casing.

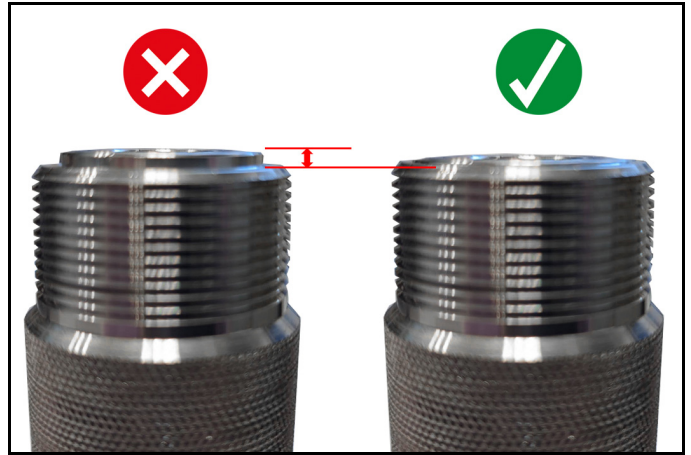

10. Once the mounting sleeves are correctly inserted, screw the casing cover back on.

11. Install the Scrambler on the device (see chapter "Installing the Scrambler on the device")

Description

⚠ PRÉCAUTION

Dégâts matériels dus à un montage mal effectué

Confier le montage à un spécialiste qualifié pour ce faire.

Remarque

Respectez impérativement le mode d'emploi et les consignes de sécurité de l'appareil dans lequel le kit de montage est installé.

Utilisation conforme

Le kit de montage Scrambler permet de broyer des pellets de glace sèche afin de grenailer des surfaces sensibles et douces. Les granulés sont broyés lorsqu'ils passent à travers les grilles perforées intégrées au Scrambler.

La taille des pellets peut être réglée en insérant différemment les grilles perforées.

Le Scrambler est vissé entre l'appareil et le tuyau de glace sèche et fonctionne de manière purement mécanique.

Le Scrambler convient au montage dans les appareils suivants :

- IB L2P

Description du kit de transformation

Remarque

Lors du démontage / montage, respecter impérativement les instructions de ce manuel et de la notice d'utilisation de l'appareil.

Remarque

Le kit de montage est livré prémonté. Si la taille standard réglée pour les pellets (1x1 mm) doit être conservée, monter le Scrambler sur l'appareil comme il a été livré (voir chapitre « Monter le Scrambler sur l'appareil »).

Le kit de montage contient les éléments suivants :

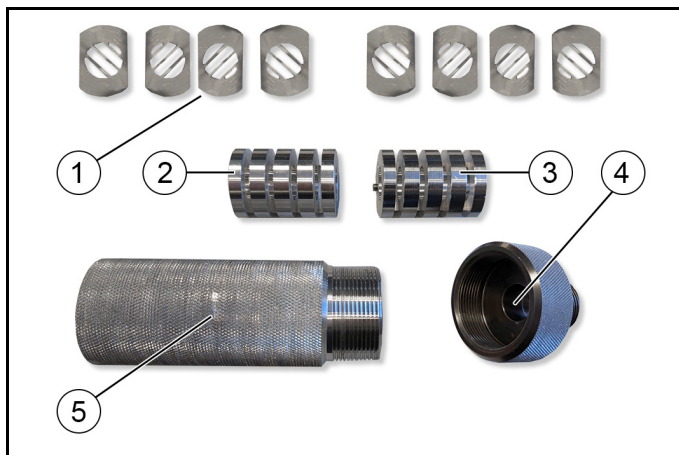

- ① Grille perforée (8 pièces)
- ② Douille de réception pour grille perforée (sans tige filetée)
- ③ Douille de réception pour grille perforée (avec tige filetée)
- ④ Couvercle du boîtier
- ⑤ Boîtier

Accessoires et pièces de rechange

Utiliser exclusivement des accessoires et pièces de rechange originaux. Ceux-ci garantissent le fonctionnement sûr et sans défaut de votre appareil.

Des informations sur les accessoires et pièces de rechange sont disponibles sur le site Internet www.kaercher.com.

Monter le Scrambler sur l'appareil

1. Débrancher le flexible glace sèche de l'appareil.
2. Débrancher la connexion électrique.

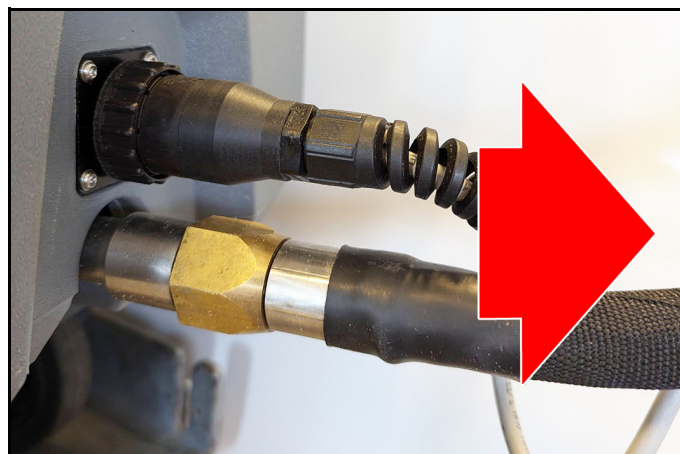

3. Visser le Scrambler à la main sur le raccord du tuyau de glace sèche.

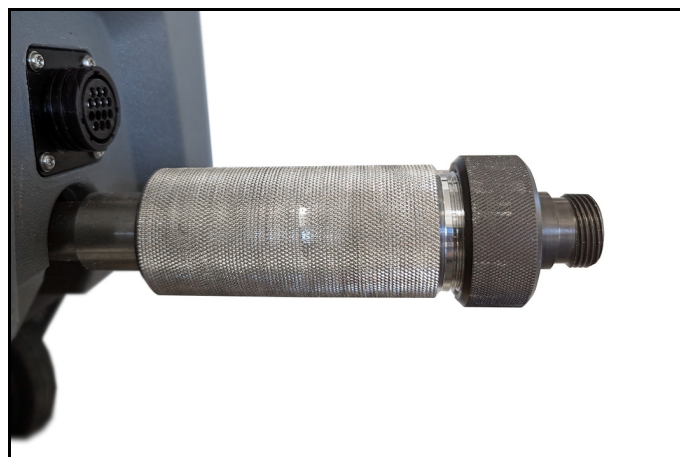

4. Visser le tuyau de glace sèche sur le Scrambler.
5. Établir de la connexion électrique.

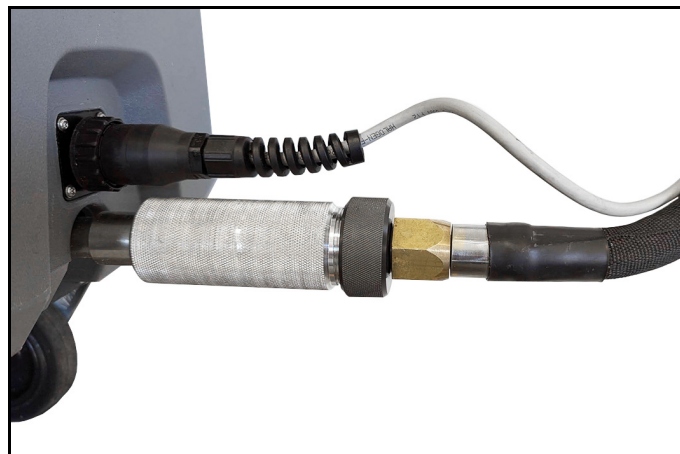

6. Mettre l'appareil en service et vérifier si la taille des pellets a été correctement choisie.

Le montage est ainsi terminé. Si la taille des pellets n'est pas adaptée à l'utilisation prévue, régler la taille comme suit.

Réglage de la taille des pellets

⚠ PRÉCAUTION

Risque de blessures sur les surfaces froides

Les pièces froides de l'appareil peuvent provoquer des brûlures de la peau

Avant de démonter le Scrambler, laisser l'appareil se réchauffer suffisamment

1. Démonter le Scrambler.
2. Dévisser le capot.

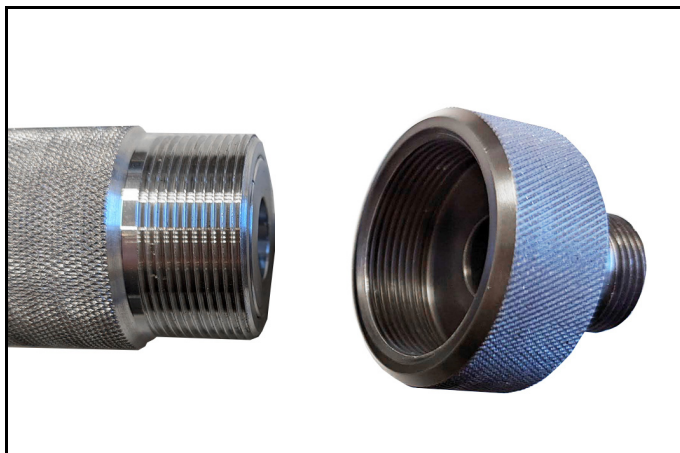

3. Retirer les deux douilles de réception pour les grilles perforées du boîtier.

4. Retirer la grille perforée et la réorganiser.

Remarque

La disposition des grilles perforées détermine la taille des pellets. Les combinaisons suivantes sont possibles :

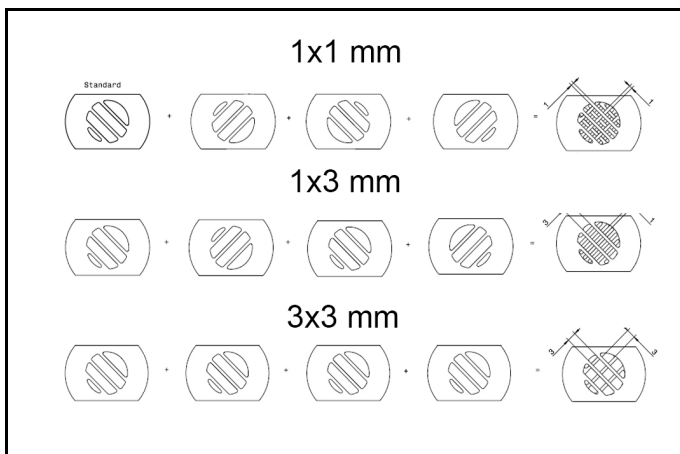

5. Insérer les grilles perforées dans les douilles de réception dans l'ordre souhaité.

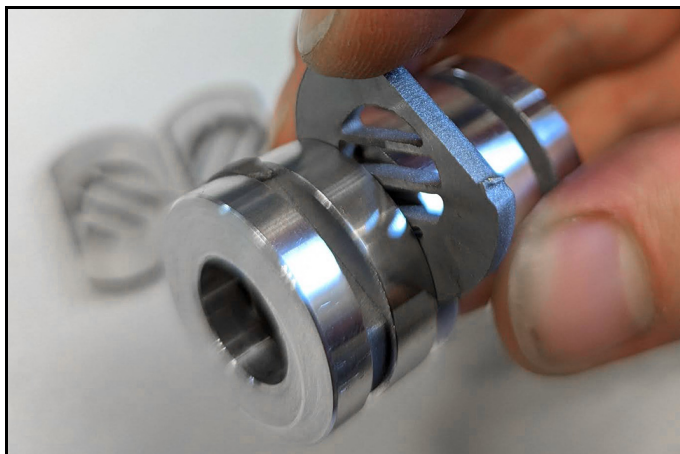

6. Lors de la mise en place, veiller à ce que les grilles perforées soient à fleur de la douille de réception au niveau de l'arrondi.

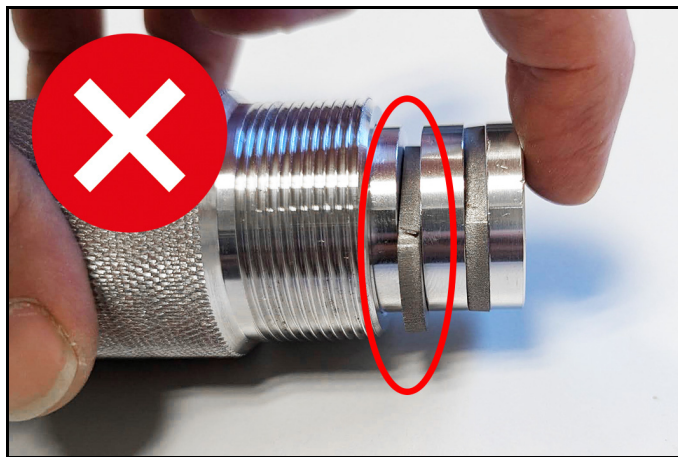

Remarque

Il faut toujours insérer les 8 grilles perforées pour éviter tout dysfonctionnement.

7. Lorsque toutes les grilles perforées sont en place, insérer les douilles de réception dans le boîtier.

Remarque

Les douilles de réception sont équipées d'une aide au montage.

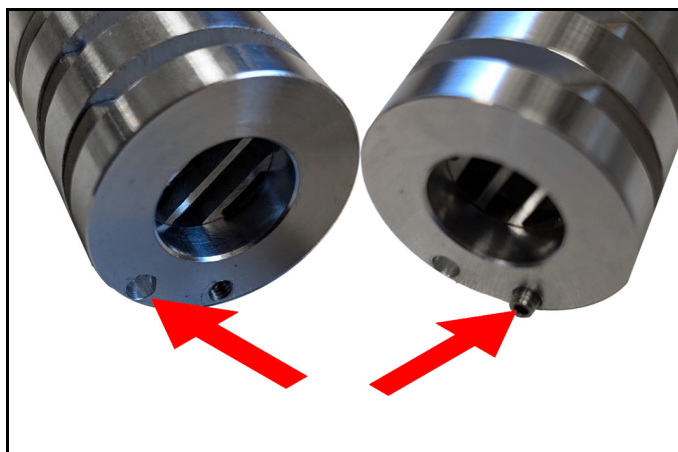

Les deux douilles de réception sont tournées de 45° l'une par rapport à l'autre. Pour s'en assurer, l'une des douilles de réception est munie d'une vis sans tête collée et l'autre d'un trou. Lorsque les deux sont emboîtés l'un dans l'autre, les douilles ont la bonne orientation l'une par rapport à l'autre.

8. Introduire d'abord la douille de réception avec l'alésage dans le boîtier.



9. Introduire ensuite l'autre douille de réception dans le boîtier.
Ce faisant, insérer la tige filetée dans le trou.

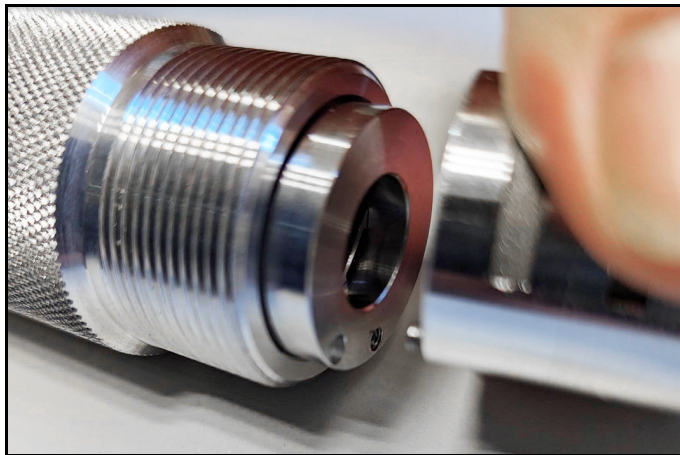

Remarque

Si les douilles de réception sont correctement montées, la surface de la douille est plane avec le bord du boîtier.

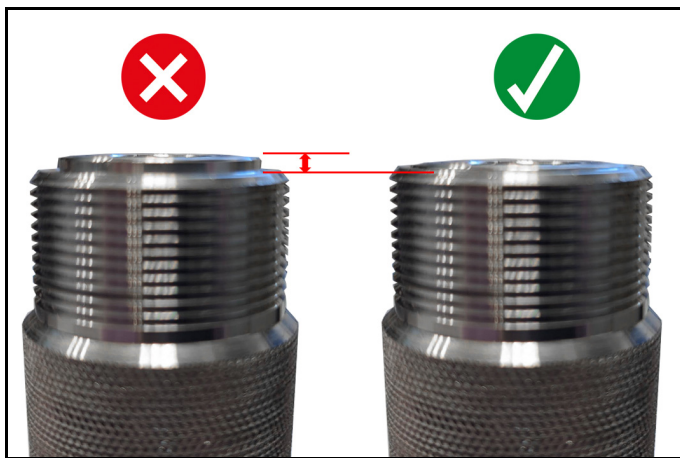

10. Si les douilles de réception sont correctement insérées, revisser le capot.
11. Monter le Scrambler sur l'appareil (voir chapitre « Monter le Scrambler sur l'appareil »)

Descrizione

⚠ PRUDENZA

Danni materiali causati dal montaggio errato

Far eseguire il montaggio solo da un tecnico qualificato.

Nota

È inoltre necessario osservare le istruzioni per l'uso e le norme di sicurezza dell'apparecchio in cui è installato il kit di montaggio.

Impiego conforme alla destinazione

Il kit di accessori Scrambler frantuma i pellet di ghiaccio secco per abbattere le superfici sensibili e morbide.

I pellet vengono frantumati mentre passano attraverso le griglie perforate installate nello scrambler.

La dimensione dei pellet frantumati può essere regolata inserendo le griglie perforate in posizioni diverse.

Lo scrambler è avvitato tra l'apparecchio e il tubo del ghiaccio secco e funziona in modo puramente meccanico.

Lo scrambler è adatto all'installazione nei seguenti dispositivi:

- IB L2P

Descrizione del kit di conversione

Nota

Per lo smontaggio e l'installazione è indispensabile attenersi alle istruzioni contenute nel presente manuale e nelle istruzioni per l'uso dell'apparecchio.

Nota

Il kit di montaggio viene fornito preassemblato. Se si desidera mantenere la dimensione standard impostata per i pellet (1x1 mm), montare lo scrambler sull'apparecchio come fornito (vedere il capitolo "Montaggio dello scrambler sull'apparecchio").

Il kit di montaggio contiene i seguenti componenti:

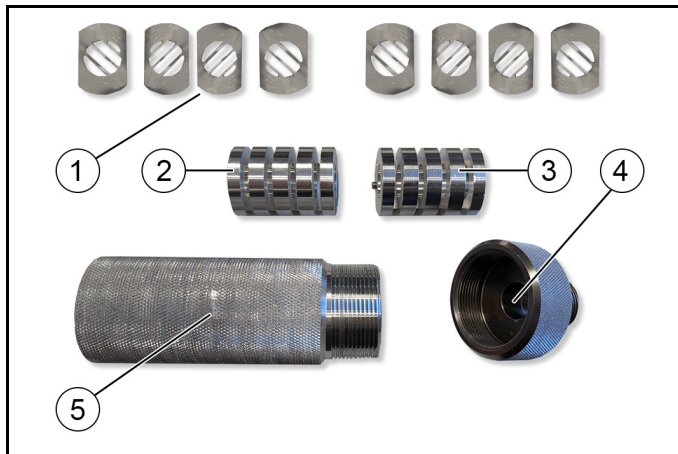

- ① Griglia forata (8 pezzi)
- ② Manicotto di montaggio per griglia forata (senza vite di fissaggio)
- ③ Manicotto di montaggio per griglia forata (con vite di fissaggio)
- ④ Coperchio dell'alloggiamento
- ⑤ Corpo

Accessori e ricambi

Utilizzando solamente accessori e ricambi originali, si garantisce un funzionamento sicuro e privo di disturbi dell'apparecchio.

Si possono trovare informazioni riguardo ad accessori e ricambi su www.kaercher.com.

Montaggio dello scrambler sul dispositivo

1. Scollegare il tubo flessibile del ghiaccio secco dall'apparecchio.
2. Scollegare il collegamento elettrico

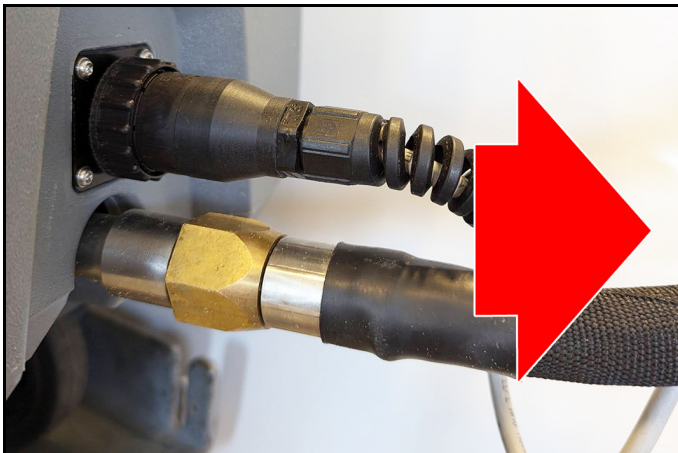

3. Avvitare a mano lo scrambler sul raccordo del tubo del ghiaccio secco.

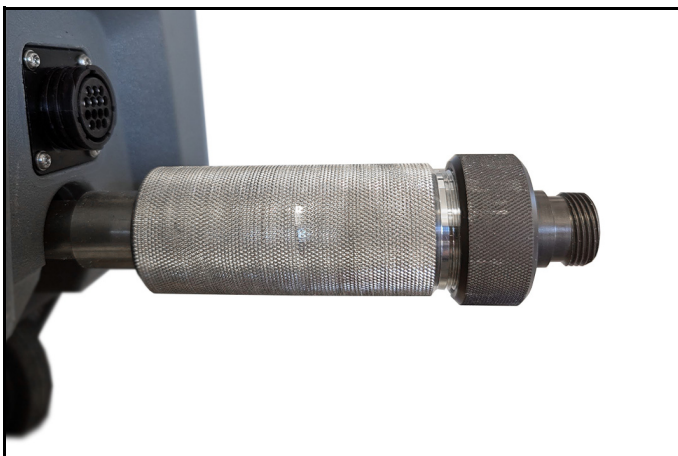

4. Avvitare il tubo del ghiaccio secco sullo scrambler.
5. Realizzare i collegamenti elettrici



6. Avviare l'apparecchio e verificare che la dimensione del pellet sia stata selezionata correttamente.

L'installazione è ora completa. Se la dimensione del pellet non è adatta all'uso previsto, impostare la dimensione come segue.

Impostazione della dimensione del pellet

⚠ PRUDENZA

Pericolo di lesioni causate da superfici fredde.

Le parti fredde dell'apparecchio possono causare ustioni alla pelle

Prima di rimuovere lo scrambler, lasciare che il dispositivo si riscaldi a sufficienza.

1. Rimuovere lo scrambler.
2. Svitare il coperchio della scatola superiore.



3. Rimuovere entrambi i manicotti di fissaggio della griglia forata dall'alloggiamento.
4. Rimuovere la griglia forata e risistamarla.

Nota

La disposizione delle griglie forate determina la dimensione del pellet. Sono possibili le seguenti combinazioni:

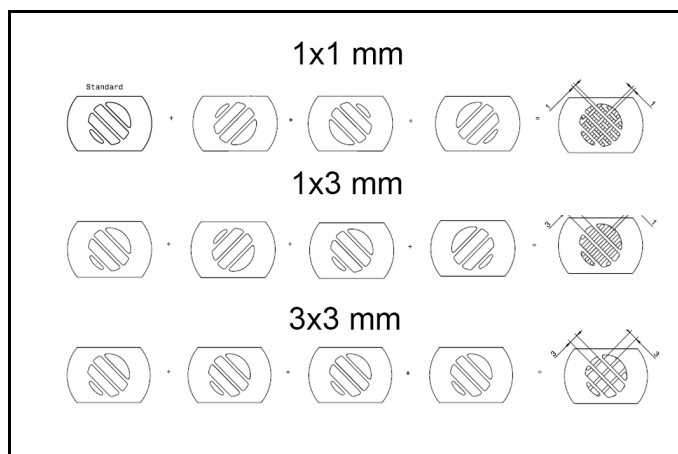

5. Inserire la griglia forata nei manicotti di montaggio nell'ordine desiderato.

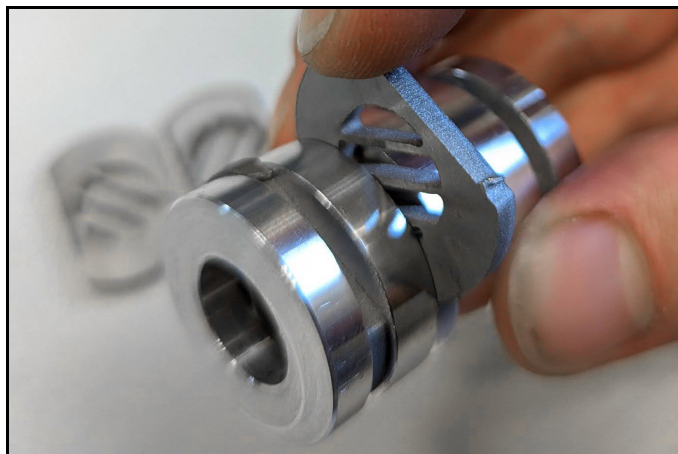

6. Durante l'inserimento, assicurarsi che la griglia forata sia a filo con il manicotto di montaggio in corrispondenza dell'arrottonamento.

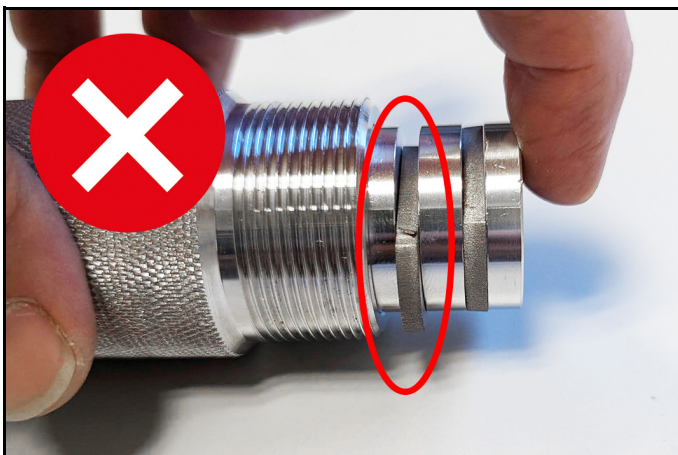

Nota

Tutte le 8 griglie forate devono essere sempre inserite per evitare malfunzionamenti.

7. Una volta inserite tutte le griglie forate, inserire i manicotti di montaggio nell'alloggiamento.

Nota

I manicotti di montaggio sono dotati di un ausilio di montaggio.

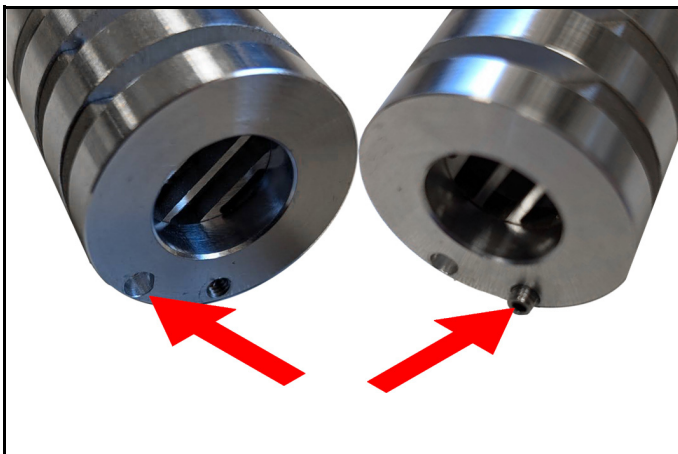

I due manicotti di montaggio sono ruotati di 45° l'uno rispetto all'altro. Per garantire ciò, un manicotto di montaggio è dotato di un grano incollato e l'altro di un foro. Quando entrambi sono inseriti l'uno nell'altro, i manicotti sono correttamente allineati.

8. Inserire prima il manicotto di montaggio con il foro nell'alloggiamento.



9. Inserire quindi l'altro manicotto di montaggio nell'alloggiamento. Inserire il grano nel foro.

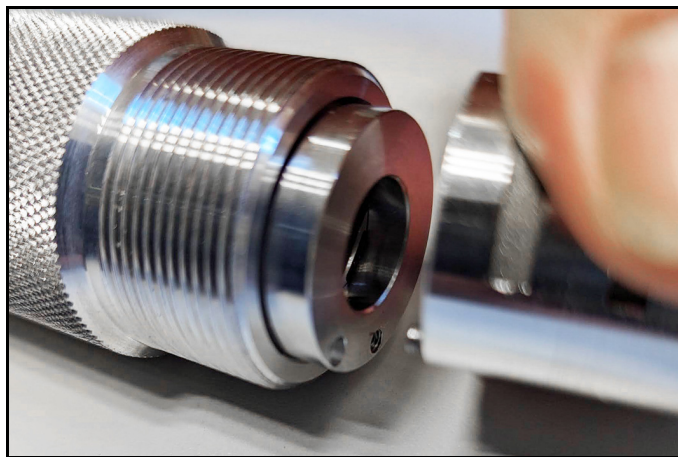

Nota

Se i manicotti di montaggio sono montati correttamente, la superficie del manicotto è piatta rispetto al bordo dell'alloggiamento.

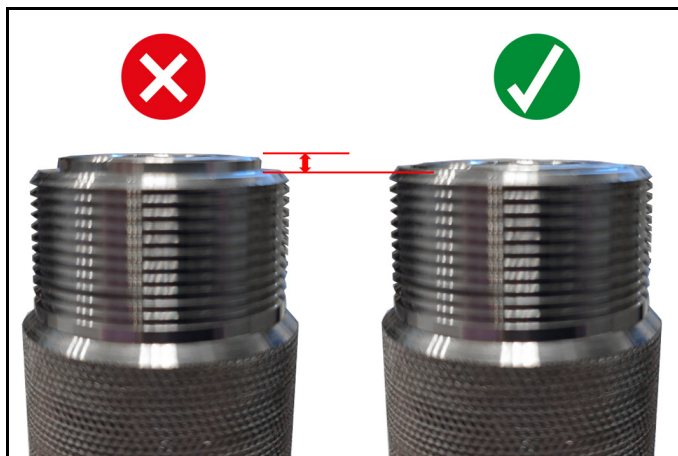

10. Una volta inseriti correttamente i manicotti di montaggio, riavvitare il coperchio dell'alloggiamento.

11. Montare lo scrambler sul dispositivo (vedi capitolo "Montaggio dello scrambler sul dispositivo")

Descripción

⚠ PRECAUCIÓN

Daños materiales por un montaje defectuoso

El montaje debe realizarlo únicamente el personal especialista formado para ello.

Nota

Tener es obligatorio también en cuenta el manual de instrucciones y las instrucciones de seguridad del equipo en que está instalado el juego de montaje.

Uso previsto

El juego de montaje del Scrambler tritura pélets de hielo seco para limpiar superficies delicadas y blandas.

Los gránulos se Trituran a medida que fluyen a través de las rejillas perforadas instaladas en el Scrambler.

El tamaño de los pélets triturados puede ajustarse insertando las rejillas perforadas en distintas posiciones.

El codificador se enrosca entre el equipo y la manguera de hielo seco, y funciona de forma puramente mecánica.

El codificador es adecuado para su instalación en los siguientes equipos:

- IB L2P

Descripción del equipo de conversión

Nota

Durante el desmontaje/montaje, asegurarse de seguir los avisos de estas instrucciones y del manual de funcionamiento del equipo.

Nota

El juego de montaje se suministra premontado. Si desea mantener el tamaño estándar ajustado para los pélets (1 x 1 mm), monte el codificador en el equipo tal y como se suministra (consulte el capítulo "Montaje del codificador en el equipo").

El juego de montaje contiene los siguientes componentes:

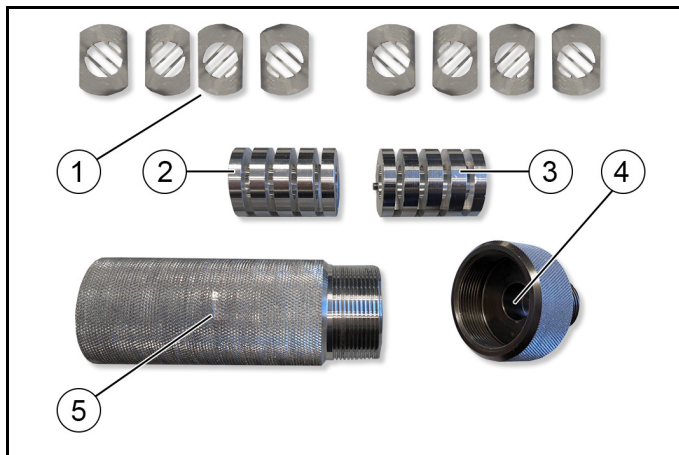

- ① Rejilla perforada (8 piezas)
- ② Manguito de montaje para rejilla perforada (sin tornillo prisionero)
- ③ Manguito de montaje para rejilla perforada (con tornillo prisionero)
- ④ Tapa de la carcasa
- ⑤ Carcasa

Accesorios y repuestos

Utilice únicamente accesorios y repuestos originales, estos garantizan un servicio seguro y fiable del equipo.

Encontrará información sobre los accesorios y repuestos en www.kaercher.com.

Monte el Scrambler en el equipo

1. Desconecte la manguera de hielo seco del equipo.
2. Desconecte la conexión eléctrica.

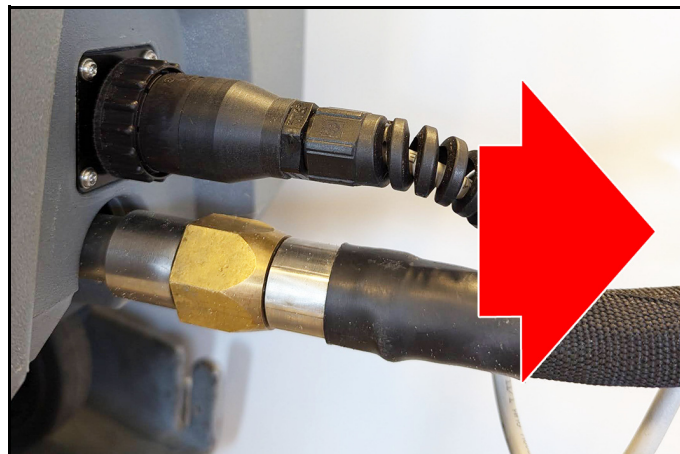

3. Atornille el codificador a mano en la conexión de la manguera de hielo seco.

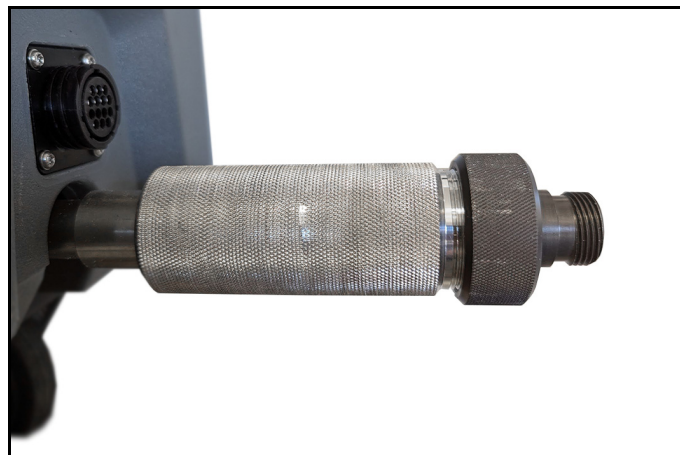

4. Enrosque la manguera de hielo seco en el Scrambler.
5. Establezca la conexión eléctrica.

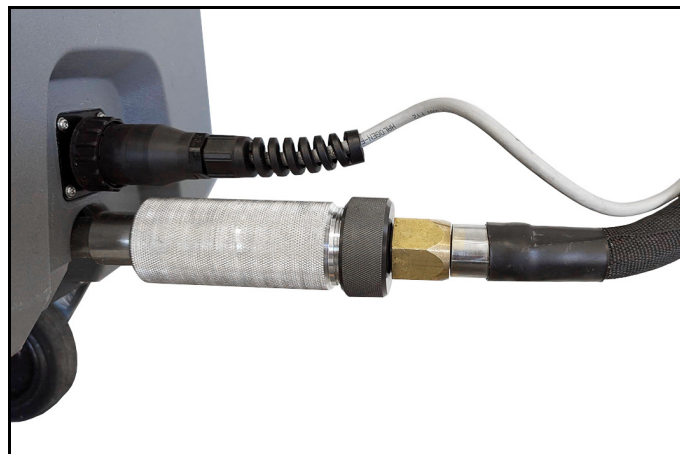

6. Ponga en marcha el equipo y compruebe si se ha seleccionado correctamente el tamaño del pélet.

El montaje ha finalizado. Si el tamaño de los pélets no es adecuado para el uso previsto, ajústelo como se indica a continuación.

Ajuste del tamaño del pélet

⚠ PRECAUCIÓN

Peligro de lesiones por superficies calientes

Los componentes fríos del equipo pueden provocar quemaduras en la piel

Antes de retirar el codificador, deje que el equipo se enfríe lo suficiente

1. Quite el codificador.
2. Retire la tapa de la carcasa.



3. Retire los dos manguitos de sujeción de la rejilla perforada de la carcasa.

4. Retire la rejilla perforada y vuelva a colocarla.

Nota

La disposición de las rejillas perforadas determina el tamaño del pélet. Son posibles las siguientes combinaciones:

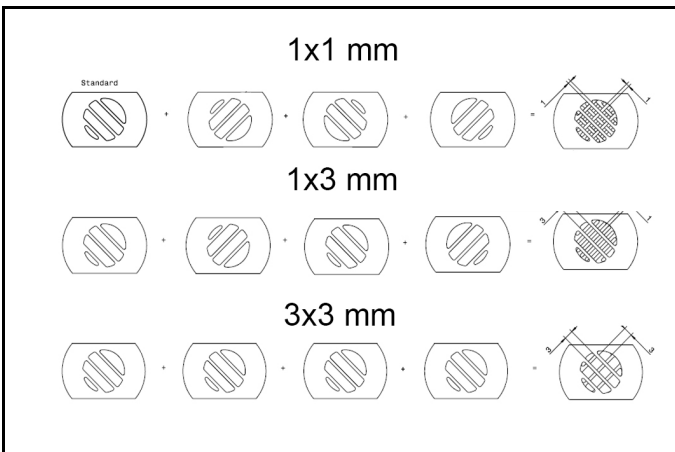

5. Inserte la rejilla perforada en los manguitos de montaje en el orden deseado.

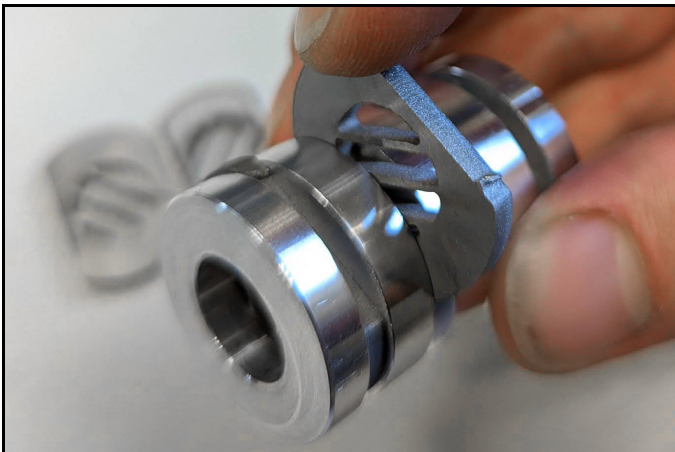

6. Al insertarla, asegúrese de que la rejilla perforada quede enrasada con el manguito de montaje en la curvatura.

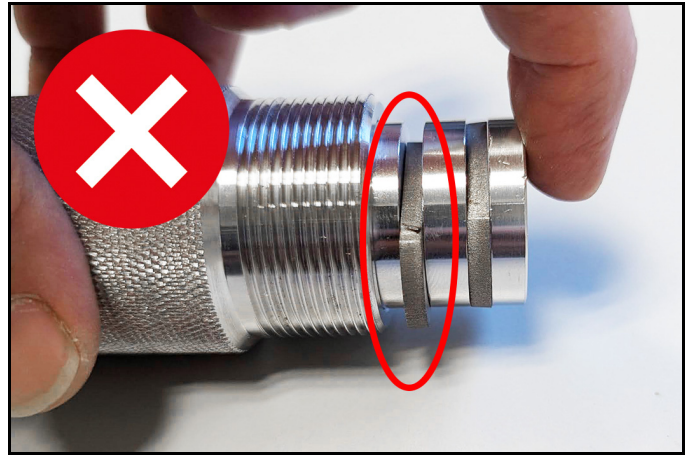

Nota

Las 8 rejillas perforadas deben estar siempre insertadas para evitar fallos de funcionamiento.

7. Una vez insertadas todas las rejillas perforadas, introduzca los manguitos de montaje en la carcasa.

Nota

Los manguitos de montaje están equipados con una ayuda de montaje.

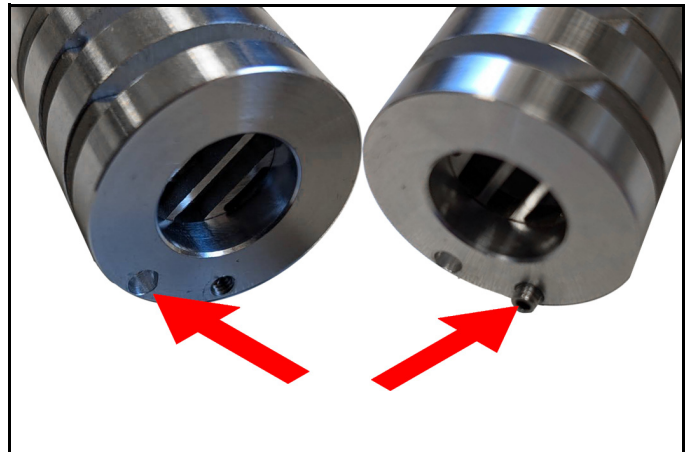

Los dos manguitos de montaje se giran 45° entre sí. Para garantizarlo, un manguito de montaje tiene un tornillo prisionero encochado y el otro, un orificio. Cuando ambos se insertan entre sí, los manguitos quedan correctamente alineados.

8. En primer lugar, inserte el manguito de montaje con el orificio en la carcasa.



9. A continuación, inserte el otro manguito de montaje en la carcasa. Inserte el tornillo prisionero en el orificio.

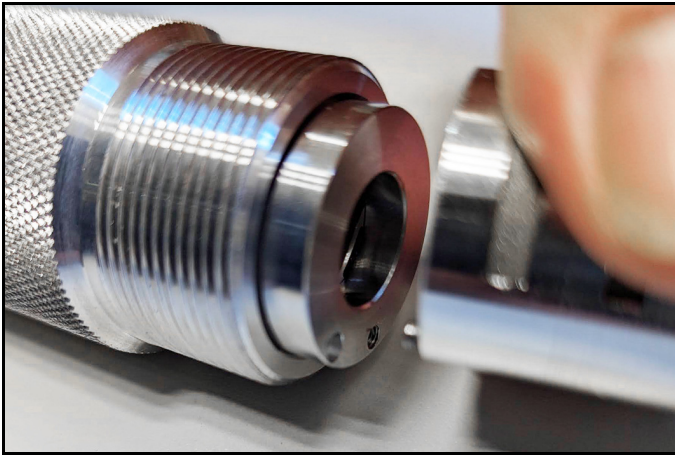

Nota

Si los manguitos de montaje están correctamente colocados, la superficie del manguito queda plana con el borde de la carcasa.

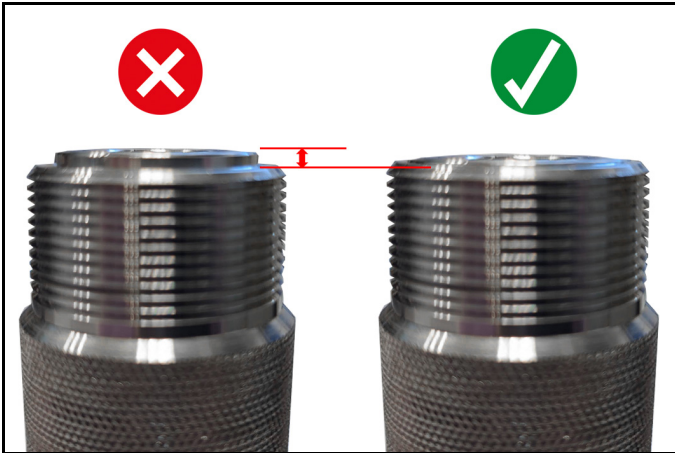

10. Cuando los manguitos de montaje estén correctamente insertados, vuelva a atornillar la tapa de la carcasa.

11. Monte el Scrambler en el equipo (véase el capítulo "Montaje del Scrambler en el equipo").

Descrição

⚠ CUIDADO

Danos materiais devido a montagem incorrecta

A montagem deve ser realizada apenas por um técnico qualificado.

Aviso

Além disso, é necessário respeitar o manual de instruções e os avisos de segurança do aparelho no qual o kit de montagem está instalado.

Utilização prevista

O kit de montagem Scrambler tritura pellets de gelo seco para limpar com superfícies sensíveis e macias com jato de gelo.

Os pellets são triturados à medida que passam pelas grelhas perfuradas instaladas no Scrambler.

O tamanho dos pellets triturados pode ser ajustado inserindo as grelhas perfuradas em diferentes posições.

O Scrambler é aparafusado entre o aparelho e a mangueira de gelo seco e funciona de forma puramente mecânica.

O Scrambler é adequado para ser instalado nos seguintes aparelhos:

- IB L2P

Descrição do kit de conversão

Aviso

Para a desmontagem/instalação, é indispensável seguir as indicações deste manual e do manual de instruções do aparelho.

Aviso

O kit de montagem é fornecido pré-montado. Se se pretender manter o tamanho padrão definido para os pellets (1x1 mm), montar o Scrambler no aparelho tal como é fornecido (ver capítulo "Montar o Scrambler no aparelho")

O kit de montagem contém os seguintes componentes:

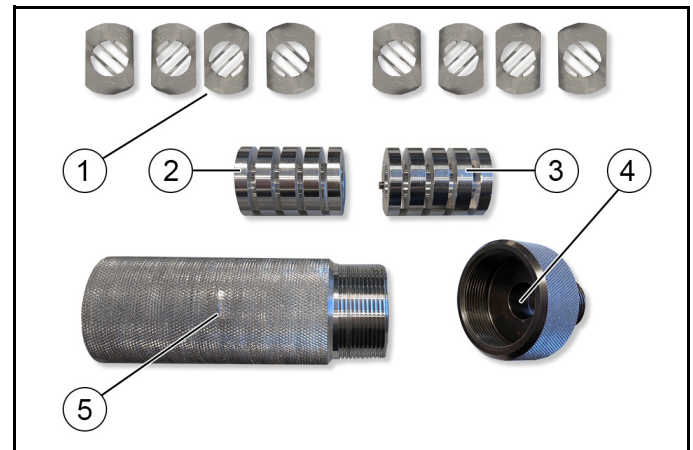

① Grelhas perfuradas (8 unidades)

② Manga de montagem para grelhas perfuradas (sem pino rosado)

③ Manga de montagem para grelhas perfuradas (com pino rosado)

④ Tapa da caixa

⑤ Carcaça

Acessórios e peças sobressalentes

Ao utilizar apenas acessórios originais e peças sobressalentes originais, garante uma utilização segura e o bom funcionamento do aparelho.

Informações acerca de acessórios e peças sobressalentes disponíveis em www.kaercher.com.

Montar o Scrambler no aparelho

1. Separar a mangueira de gelo seco do aparelho.
2. Desligar a ligação elétrica

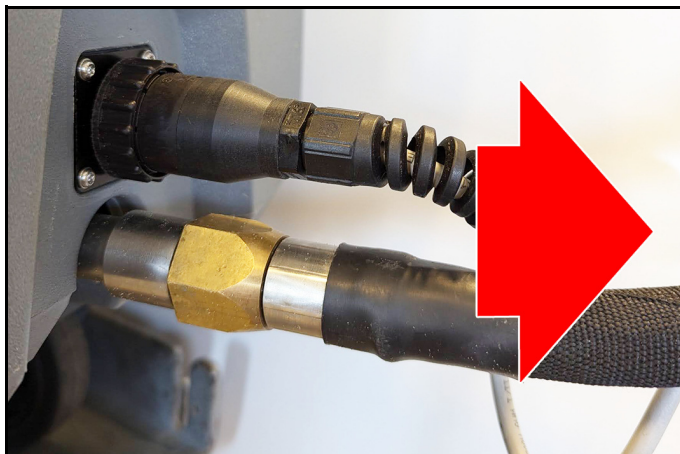

3. Enrosque o Scrambler à mão na ligação da mangueira de gelo seco.

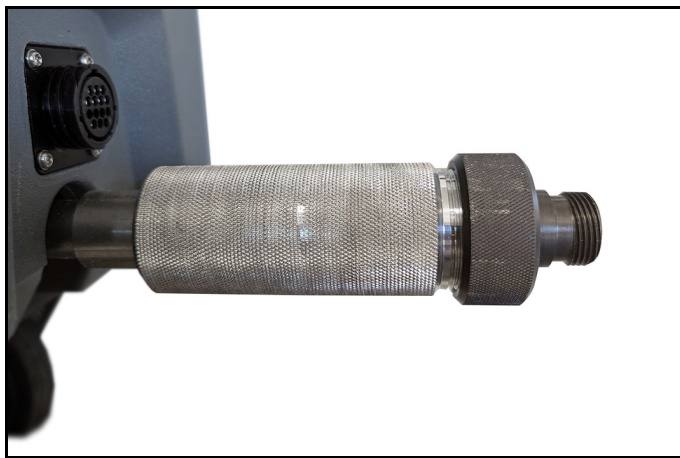

4. Enroskar a mangueira de gelo seco no Scrambler.
5. Estabelecer a ligação elétrica.

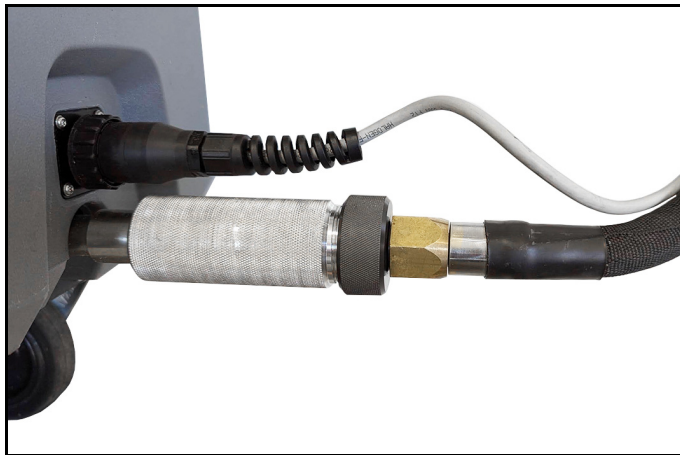

6. Colocar o aparelho em funcionamento e verificar se o tamanho dos pellets foi selecionado corretamente.
- A montagem está agora concluída. Se o tamanho dos pellets não for adequado para a utilização planeada, defina o tamanho da seguinte forma.

Ajustar o tamanho dos pellets

⚠ CUIDADO

Perigo de ferimentos devido a superfícies frias

As partes frias do aparelho podem causar queimaduras na pele. Antes de retirar o Scrambler, deixar o aparelho aquecer o suficiente.

1. Desmontar o Scrambler.
2. Desaparafusar a tampa da carcaça.



3. Retirar da carcaça as duas mangas de montagem das grelhas perfuradas.
4. Retirar as grelhas perfuradas e reordená-las.

Aviso

A disposição das grelhas perfuradas determina o tamanho dos pellets. São possíveis as seguintes combinações:

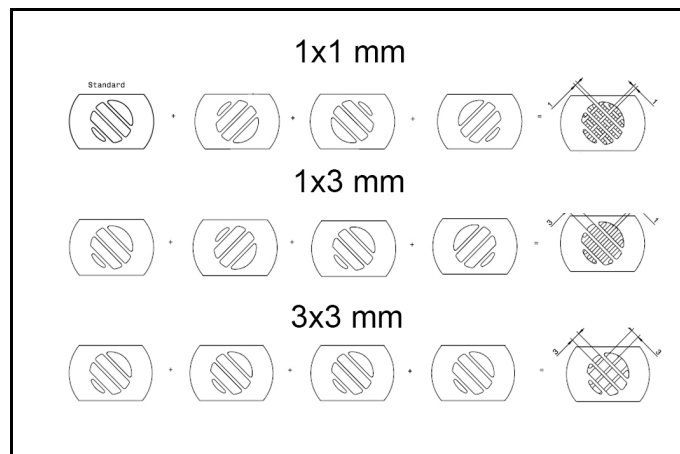

5. Introduzir as grelhas perfuradas nas mangas de montagem pela ordem pretendida.

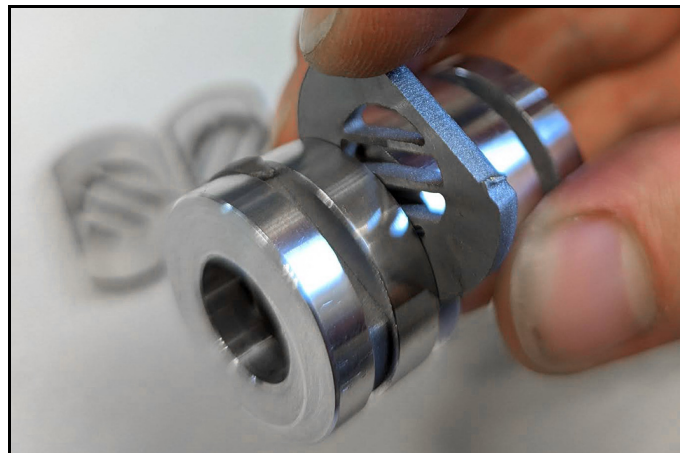

6. Ao inserir, certificar-se de que as grelhas perfuradas ficam à face com a manga de montagem na parte arredondada.

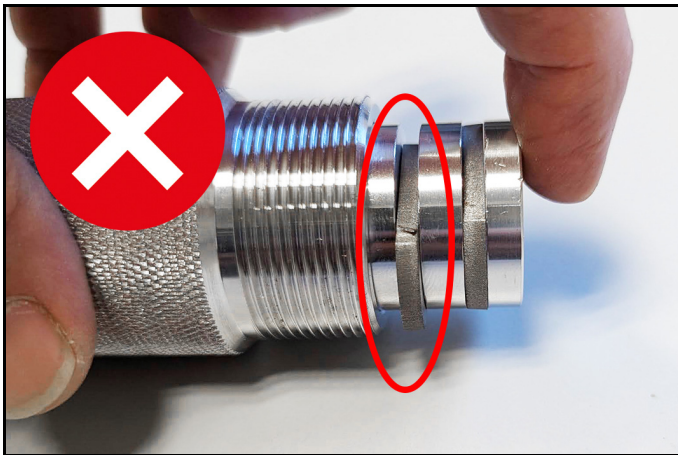

Aviso
As 8 grelhas perfuradas devem estar sempre inseridas para evitar falhas de funcionamento.

7. Uma vez inseridas todas as grelhas perfuradas, inserir as mangas de montagem na carcaça.

Aviso
As mangas de montagem estão equipadas com um auxiliar de montagem.

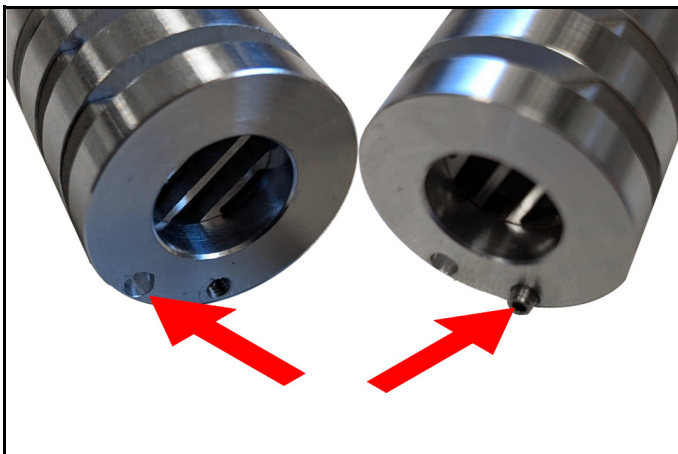

As duas mangas de montagem estão rodadas 45° em relação ao outro. Para o efeito, uma manga de montagem tem um parafuso de fixação colado e a outra tem um orifício perfurado. Quando ambos estão inseridos um no outro, as mangas estão corretamente alinhadas.

8. Introduzir primeiro a manga de montagem com o orifício na carcaça.



9. De seguida, inserir a outra manga de montagem na carcaça. Introduzir o pino roscado no orifício.

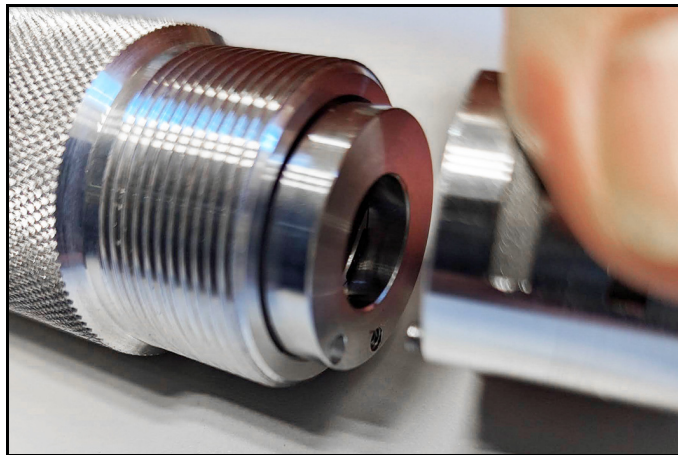

Aviso
Se as mangas de montagem estiverem corretamente montadas, a superfície da manga fica plana em relação ao bordo da carcaça.

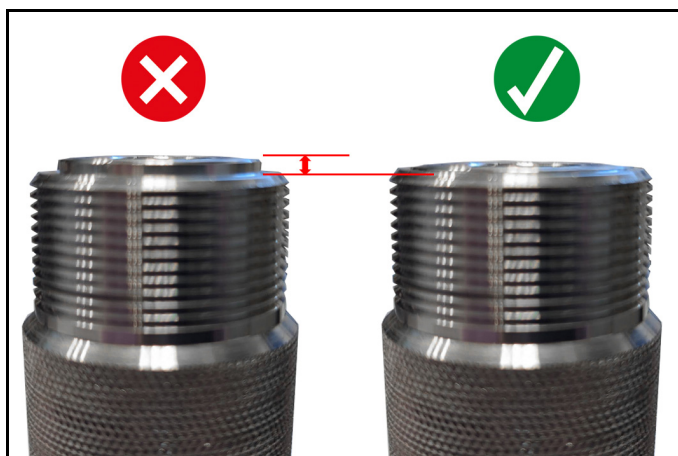

10. Quando as mangas de montagem estiverem corretamente inseridas, voltar a aparafusar a tampa da carcaça.

11. Montar o Scrambler no aparelho (ver capítulo "Montar o Scrambler no aparelho")

Beschrijving

⚠ VOORZICHTIG

Materiële schade door onjuiste montage

Laat de montage alleen door een hiervoor gekwalificeerde expert uitvoeren.

Instructie

Neem ook absoluut de gebruiksaanwijzing en veiligheidsvoorschriften in acht van het apparaat waarin de aanbouwset wordt geïnstalleerd.

Reglementair gebruik

De aanbouwset Scrambler verpulvert droogijspellets om gevoelige en zachte oppervlakken te bestralen.

De pellets worden verpulverd terwijl ze door de geperforeerde roosters in de scrambler stromen.

De grootte van de verpulverde korrels kan worden aangepast door de geperforeerde roosters in verschillende posities te plaatsen.

De scrambler wordt tussen het apparaat en de droogijsslang geschroefd en werkt zuiver mechanisch.

De scrambler is geschikt voor montage in de volgende apparaten:

- IB L2P

Beschrijving van de ombouwset

Instructie

Bij het demonteren/monteren is het essentieel om de instructies in deze handleiding en in de gebruiksaanwijzing van het apparaat na te leven.

Instructie

De aanbouwset wordt voormonteed geleverd. Als de ingestelde standaardgrootte voor pellets (1x1 mm) moet worden behouden, monteer dan de scrambler op het toestel zoals geleverd (zie hoofdstuk "De scrambler op het toestel monteren").

De aanbouwset bevat de volgende onderdelen:

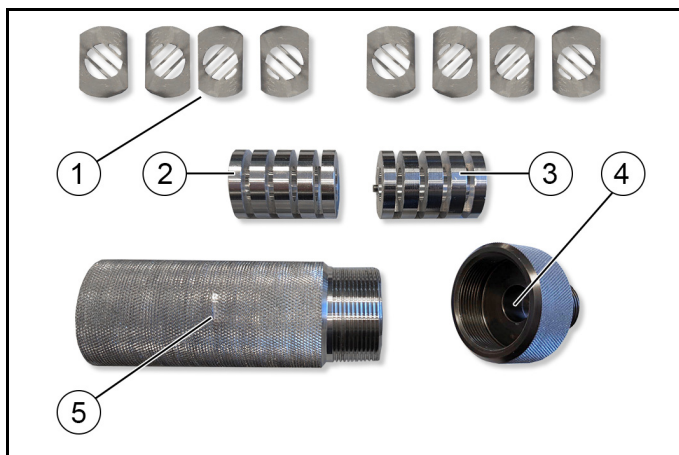

- ① Geperforeerd rooster (8 stuks)
- ② Invoerhuls voor geperforeerd rooster (zonder draadstang)
- ③ Invoerhuls voor geperforeerd rooster (met draadstang)
- ④ Deksel behuizing
- ⑤ Behuizing

Toebehoren en reserveonderdelen

Gebruik alleen origineel toebehoren en originele reserveonderdelen. Deze garanderen een veilige en storingsvrije werking van het apparaat.

Informatie over toebehoren en reserveonderdelen vindt u onder www.kaercher.com.

De scrambler op het apparaat monteren

1. De droogijsslang van het apparaat afkoppelen.
2. De elektrische verbinding afkoppelen.

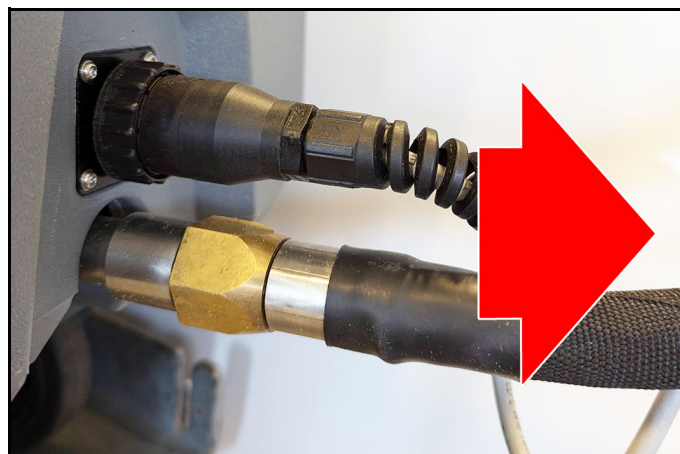

3. De scrambler handvast op de aansluiting van de droogijsslang schroeven.

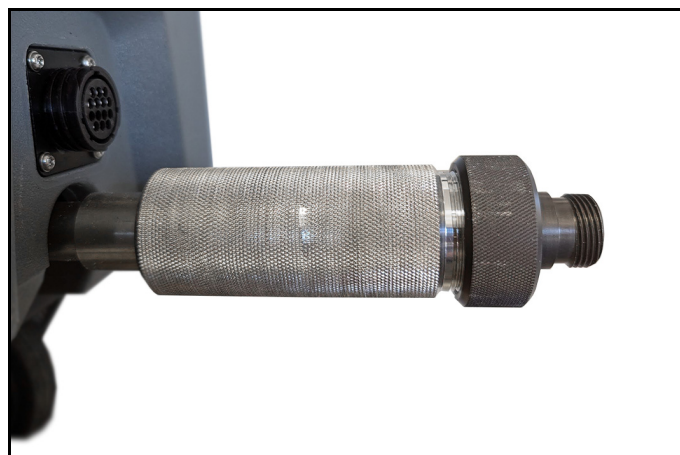

4. De droogijsslang op de scrambler schroeven.
5. Elektrische verbinding realiseren.

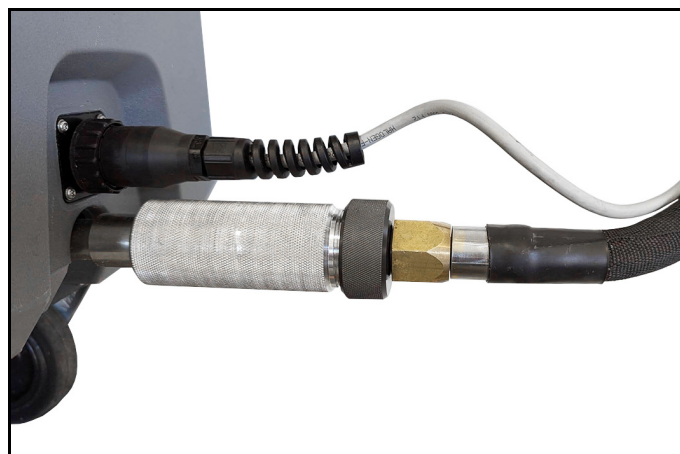

6. Het apparaat in gebruik nemen en controleren of de pelletgrootte correct werd geselecteerd.
- De montage is daarmee voltooid. Als de pelletgrootte niet geschikt is voor het geplande gebruik, stel de grootte dan als volgt in.

De pelletgrootte instellen

⚠ VOORZICHTIG

Risico op letsels door koude oppervlakken

Koude onderdelen van apparaten kunnen brandwonden veroorzaken

Laat het apparaat voldoende opwarmen voordat u de scrambler verwijderd.

1. De scrambler demonteren.
2. Deksel behuizing eraf schroeven.

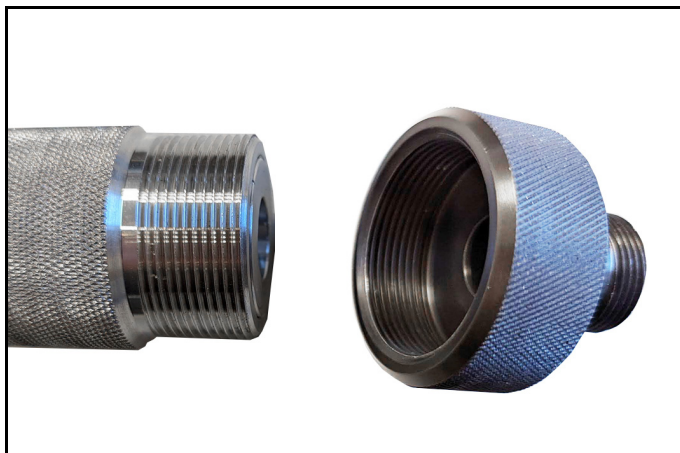

3. Beide invoerhulzen voor het geperforeerde rooster uit de behuizing nemen.

4. Het geperforeerde rooster uitnemen en het opnieuw plaatsen.

Instructie

De plaatsing van de geperforeerde roosters bepaalt de pelletgrootte. De volgende combinaties zijn mogelijk:

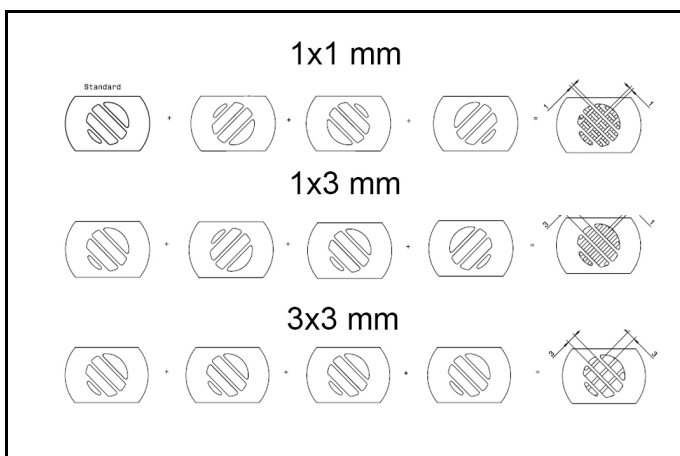

5. Het geperforeerde rooster in de gewenste volgorde in de invoerhulzen steken.

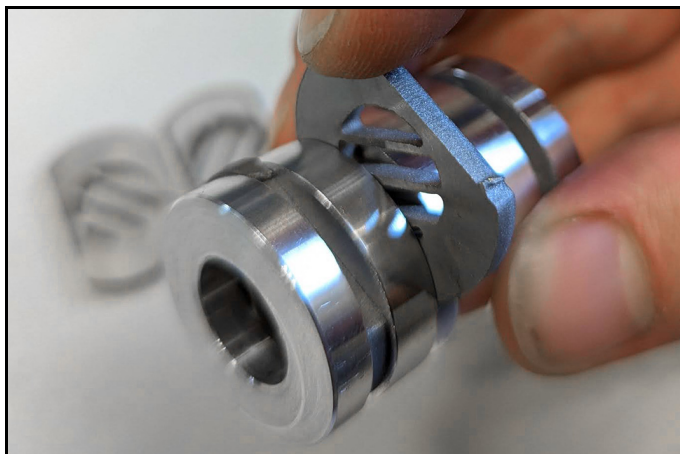

6. Zorg er bij het plaatsen voor dat het geperforeerde rooster bij de afronding gelijk ligt met de invoerhuls.

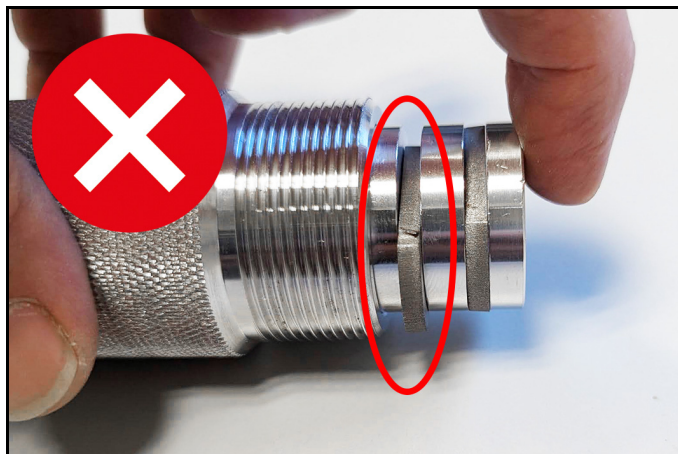

Instructie

Alle 8 geperforeerde roosters moeten altijd geplaatst zijn om storingen te voorkomen.

7. Zodra alle geperforeerde roosters zijn geplaatst, plaatst u de invoerhulzen in de behuizing.

Instructie

De invoerhulzen zijn uitgerust met een montagehulp.

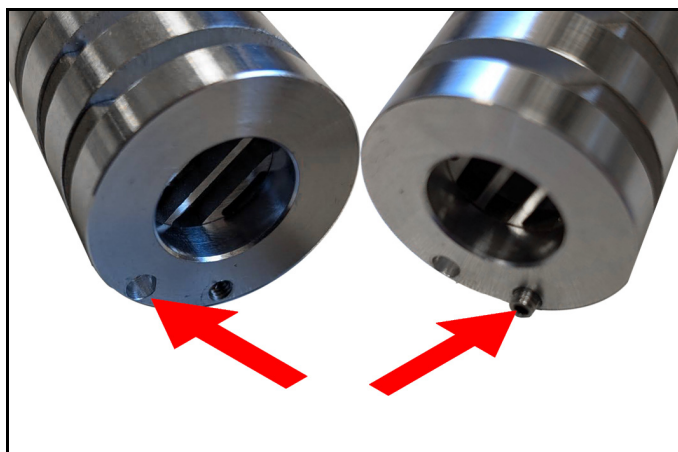

De twee invoerhulzen zijn over 45° gedraaid ten opzichte van elkaar. Om dit te garanderen heeft de ene invoerhuls een ingelijmde draadstang en de andere een gat. Wanneer beide in elkaar passen, zijn de hulzen correct uitgelijnd.

8. Steek eerst de invoerhuls met het gat in de behuizing.



9. Plaats vervolgens de andere invoerhuls in de behuizing. Steek daarbij de draadstang in het gat.

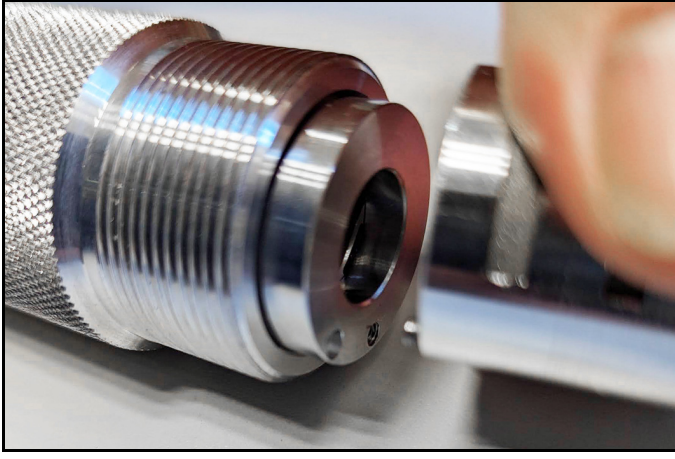

Instructie

Als de invoerhulzen correct gemonteerd zijn, ligt het oppervlak van de huls in hetzelfde vlak met de rand van de behuizing.

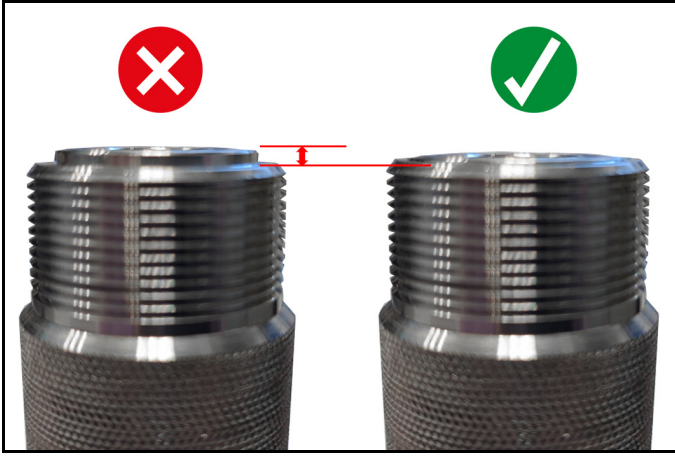

10. Wanneer de invoerhulzen correct geplaatst zijn, schroeft u het deksel van de behuizing weer vast.

11. De scrambler op het apparaat monteren (zie hoofdstuk "De scrambler op het apparaat monteren")

Açıklama

⚠ TEDBİR

Hatalı montaj nedeniyle maddi hasar

Montaj yalnızca yetkili bir uzman tarafından yapılmalıdır.

Not

Montaj setinin takıldığı cihazın kullanım kılavuzuna ve güvenlik uyarılarına mutlaka uyun.

Amacına uygun kullanım

Scrambler montaj seti, hassas ve yumuşak yüzeyleri temizlemek için kuru buz peletlerini parçalar.

Peletler, Scrambler'in içine takılı delikli ızgaraların içinden geçen parçalarıdır.

Parçalanan peletlerin büyüklüğü, delikli ızgaraların farklı şekilde takılması ile ayarlanabilir.

Scrambler, cihaz ile kuru buz hortumu arasına vidalanır ve tamamen mekanik olarak çalışır.

Scrambler aşağıdaki cihazlara montaj için uygundur:

- IB L2P

Dönüşüm kitinin açıklaması

Not

Sökme / montaj işleminde, bu kılavuzdaki ve cihazın kullanım kılavuzundaki uyarıları mutlaka dikkate alın.

Not

Montaj seti hazır monte edilmiş şekilde teslim edilir. Peletler için ayarlanan standart büyüklüğün (1x1 mm) korunması gerekiyorsa, Scrambler aynı teslim edildiği gibi cihaza monte edilmelidir (bkz. "Scrambler'in cihaza montajı" bölümü)

Montaj seti aşağıdaki bileşenleri içerir:

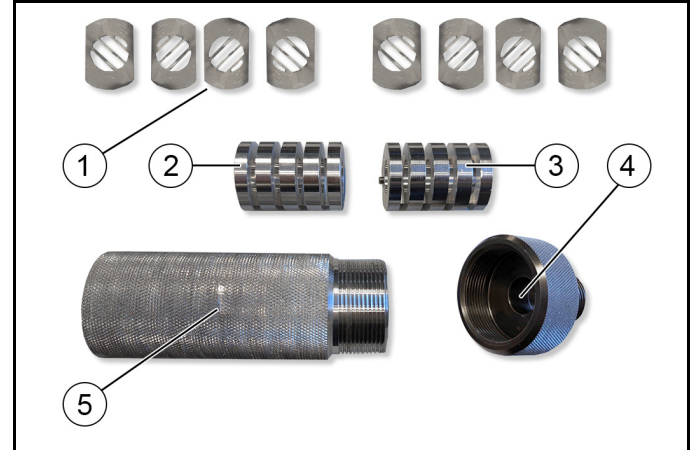

- ① Delikli ızgara (8 adet)
- ② Delikli ızgara için montaj burcu (vida dişli pim hariç)
- ③ Delikli ızgara için montaj burcu (vida dişli pim ile)
- ④ Gövde kapağı
- ⑤ Gövde

Aksesuarlar ve yedek parçalar

Sadece orijinal aksesuarlar ve orijinal yedek parçalar kullanın. Bu parçalar cihazın güvenli ve arızasız çalışmasını sağlar.

Aksesuar ve yedek parçalara ilişkin bilgiler için adres: www.kaercher.com.

Scrambler'in cihaza montajı

1. Kuru buz hortumunu cihazdan ayırın.
2. Elektrik bağlantısını ayırın.

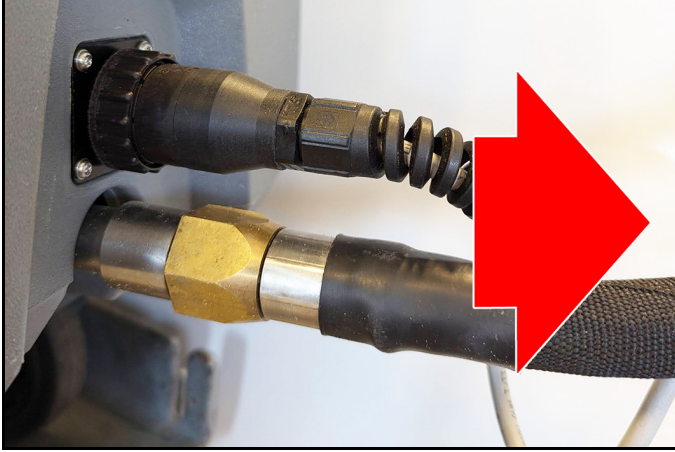

3. Scrambler'i kuru buz hortumunun bağlantısına el kuvveti ile vidalayın.

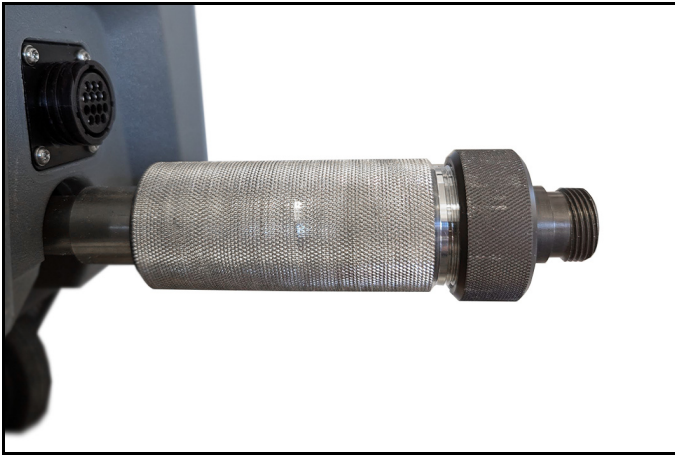

4. Kuru buz hortumunu Scrambler'a vidalayın.
5. Elektrik bağlantısını kurun.



6. Cihazı çalıştırın ve pelet büyüklüğünün doğru seçilip seçilmediğini kontrol edin.

Montaj böylece tamamlanmıştır. Pelet büyüklüğü planlanan kullanım için uygun değilse büyüklüğü aşağıdaki gibi ayarlayın.

Pelet büyüklüğünün ayarlanması

⚠ TEDBİR

Soğuk yüzeyler nedeniyle yaralanma tehlikesi

Cihazın soğuk parçaları ciltte yanıklara neden olabilir

Scrambler'i sökmeden önce cihazın yeterince ısınmasını bekleyin

1. Scrambler'i sökün.
2. Gövde kapağını sökün.



3. Delikli ızgaraların her iki montaj burcunun gövdeden çıkarın.
4. Delikli ızgarayı çıkarın ve yeniden düzenleyin.

Not

Delikli ızgaraların düzeni pelet büyüklüğünü belirler. Aşağıdaki kombinasyonlar mümkündür:

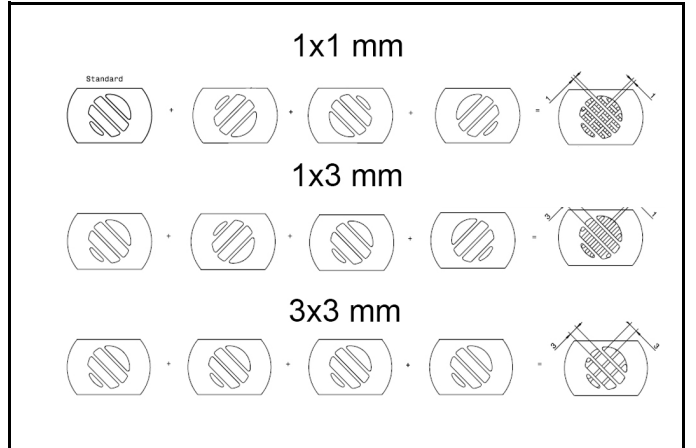

5. Delikli ızgaraları istenen sırayla montaj burçlarının içine takın.

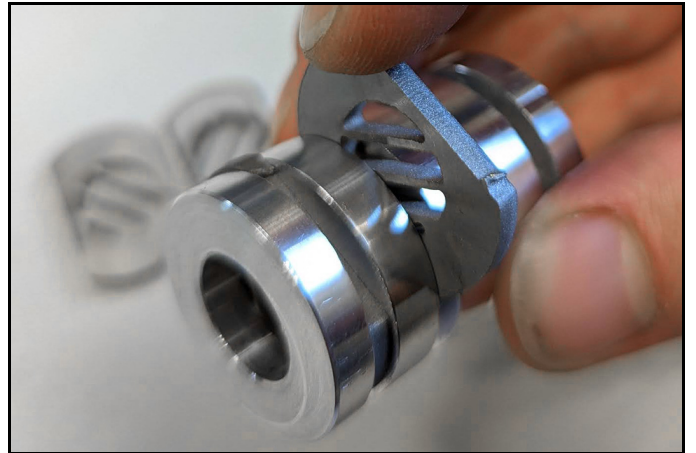

6. Delikli ızgaraları takarken, delikli ızgaraların yuvarlak kısmının montaj burcu aynı hizada olduğundan emin olun.

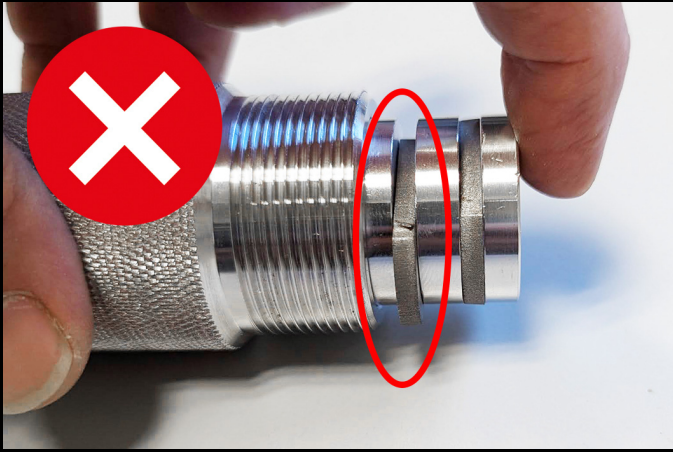

Not
Hatalı fonksiyonlardan kaçınmak için tüm 8 delikli ızgaranın takılması şarttır.

7. Tüm delikli ızgaralar yerleştirildiğinde, montaj burçlarının gövdenin içine takın.

Not
Montaj burçları bir montaj yardımı ile donatılmıştır.

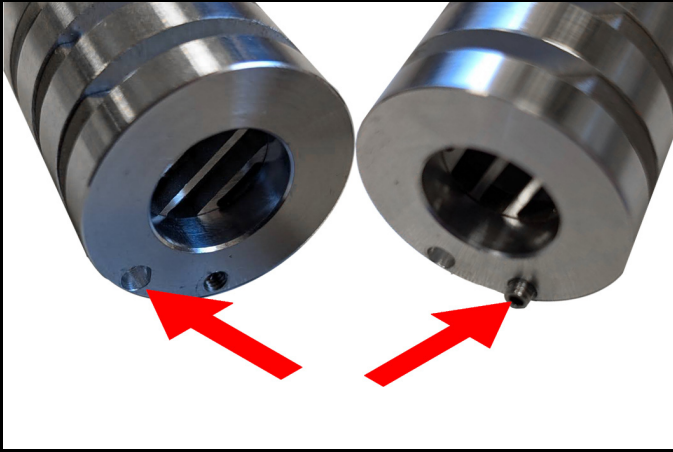

İki montaj burcu birbirine 45° dönüktür. Bunun sağlanması için montaj burçlarının birinde yapıştırılmış bir vida dişli pim ve diğesinde ise bir delik bulunur. Her ikisi de birbirine takıldığında burçlar birbirlerine doğru hizadadır.

8. Önce delikli montaj burcunu gövdeye yerleştirin.



9. Daha sonra diğer montaj burcunu gövdeye yerleştirin. Vida dişli pimi deliğe geçirin.

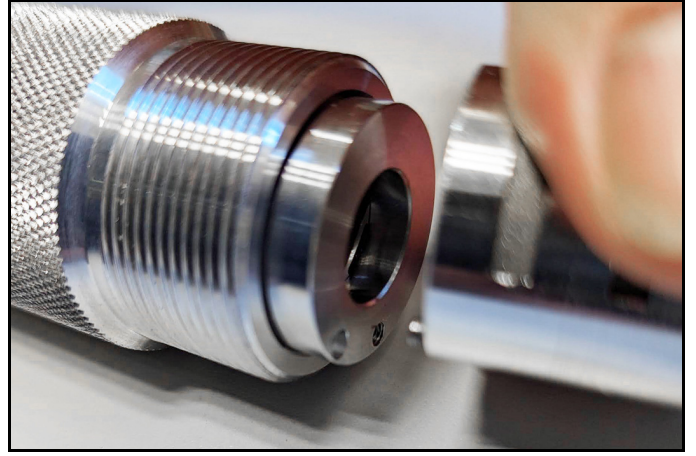

Not
Montaj burçları doğru şekilde takıldıysa, burcun yüzeyi gövdenin kenarıyla aynı hizadadır.

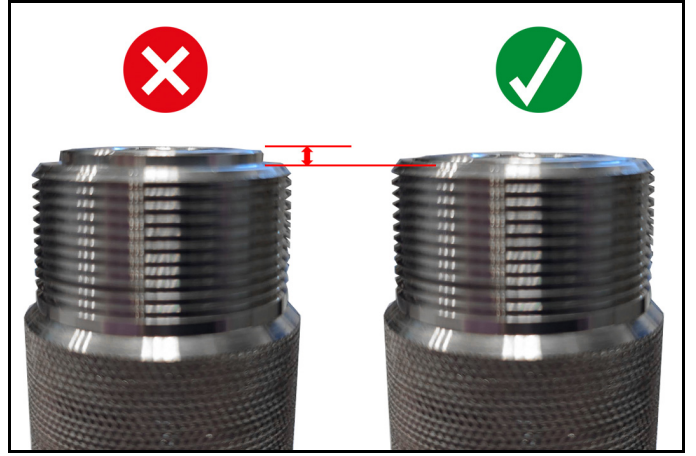

10. Montaj burçları doğru şekilde takıldıysa gövde kapağını tekrar vidalayın.

11. Scrambler'i cihaza monte edin (bkz. "Scrambler'in cihaza montajı" bölümü)

Beskrivning

⚠ FÖRSIKTIGHET

Materiella skador till följd av felaktig montering

Monteringen får endast genomföras av kvalificerade personer.

Hänvisning

Det är också viktigt att följa bruksanvisningen och säkerhetsanvisningarna för maskinen där påbyggnadssatsen monteras.

Avsedd användning

Påbyggnadssatsen scrambler krossar torrspellet för att blåstra känsliga och mjuka ytor.

Pelletsen krossas när de flödar genom hålgallren som är inbyggda i scramblern.

Storleken på de krossade pelletsen kan justeras genom att lägga in hålgallren på olika sätt.

Scramblern skruvas in mellan maskinen och torrisslangen och fungerar rent mekaniskt.

Scramblern är lämplig för montering i följande maskiner:

- IB L2P

Beskrivning av ombyggnadssatsen

Hänvisning

Vid demontering/montering är det viktigt att följa informationen i denna anvisning och i maskinens bruksanvisning.

Hänvisning

Påbyggnadssatsen levereras förmonterad. Om den inställda standardstorleken för pellets (1x1 mm) ska bibehållas, montera scramblern på maskinen som den levereras (se kapitel "Montera scramblern på maskinen")

Påbyggnadssatsen innehåller följande komponenter:

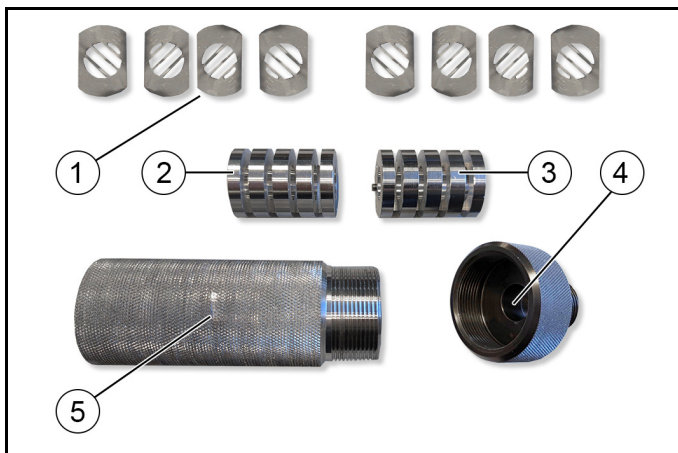

- ① Hålgaller (8 stycken)
- ② Fästhylsa för hålgaller (utan gängstift)
- ③ Fästhylsa för hålgaller (med gängstift)
- ④ Kåplock
- ⑤ Kåpa

Tillbehör och reservdelar

Använd endast originaltillbehör och originalreservdelar, så att en säker och störningsfri drift av maskinen är garanterad.

Information om tillbehör och reservdelar finns på www.kaercher.com.

Montera scramblern på maskinen

1. Lossa torrisslangen från maskinen.
2. Koppla från den elektriska anslutningen

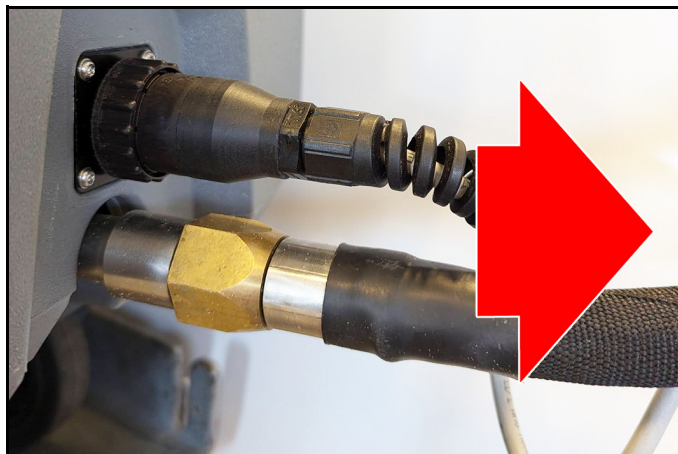

3. Skruva fast scramblern för hand på torrisslangens anslutning.

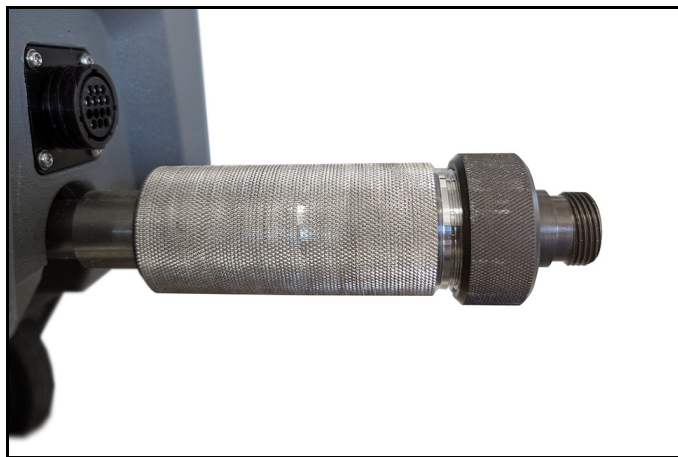

4. Skruva fast torrisslangen på scramblern.
5. Upprätta elektrisk anslutning.

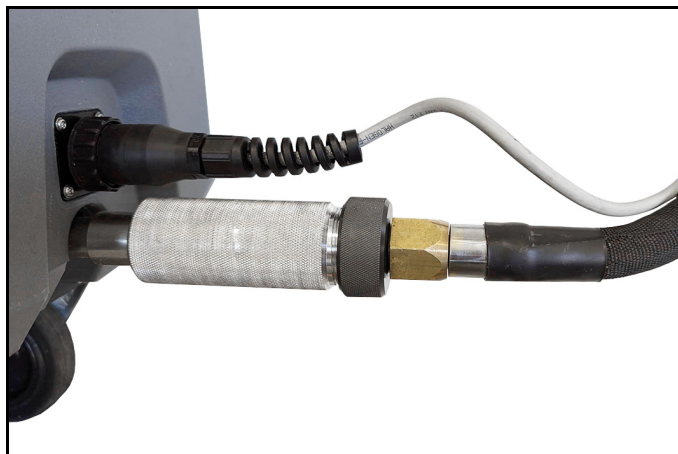

6. Ta maskinen i drift och kontrollera om rätt pelletsstorlek har valts.

Monteringen är därmed klar. Om pelletsstorleken inte är lämplig för den planerade användningen, ställ in storleken enligt följande.

Ställa in pelletsstorlek

⚠ FÖRSIKTIGHET

Risk för brännskador på grund av kalla ytor

Kalla maskindelar kan leda till brännskador på huden

Innan scramblern demonteras, låt maskinen värmas upp tillräckligt

1. Demontera scramblern.
2. Skruva av kåplocket.



3. Ta ut båda fästhylsorna för hålgallren från kåpan.
4. Ta ut och placera om hålgallret.

Hänvisning

Hålgallrets placering avgör pelletsstorleken. Följande kombinationer är möjliga:

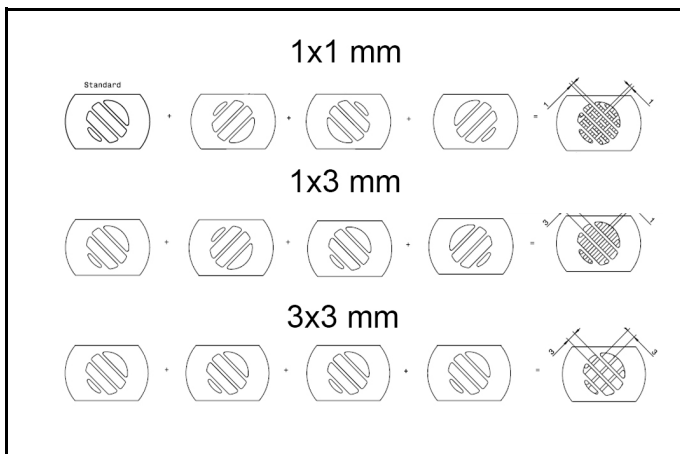

5. Stick in hålgallret i fästhylsorna i önskad ordningsföljd.

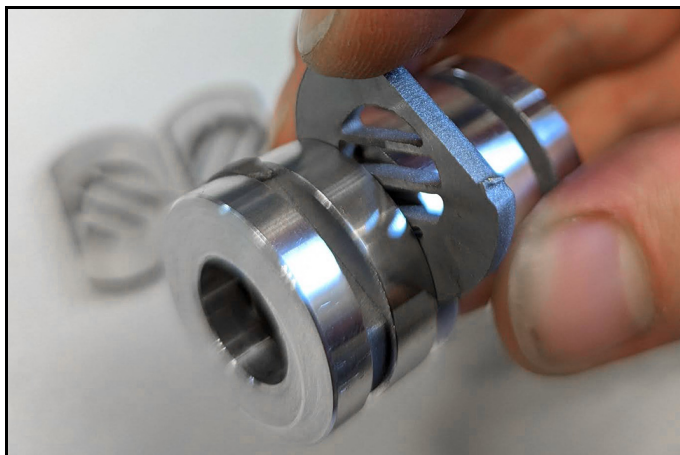

6. När hålgallren läggs i, se till att avrundningen är i jämnhöjd med fästhylsan.

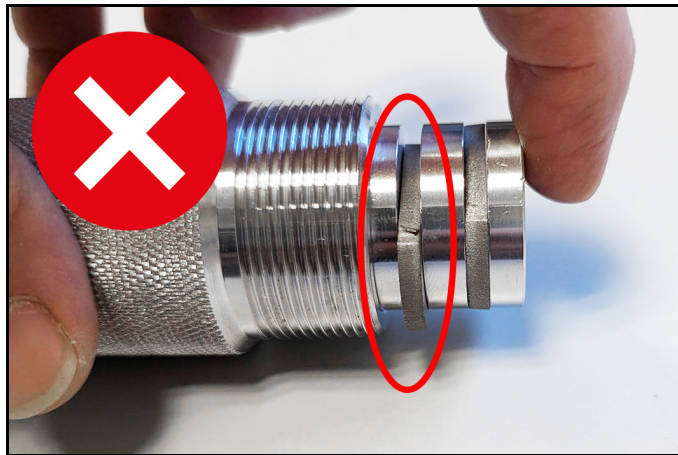

Hänvisning

Alla 8 hålgaller måste alltid läggas in för att undvika felfunktioner.

7. När alla hålgaller är inlagda, sätt in fästhylsor i höljet.

Hänvisning

Fästhylsorna är utrustade med en monteringshjälp.

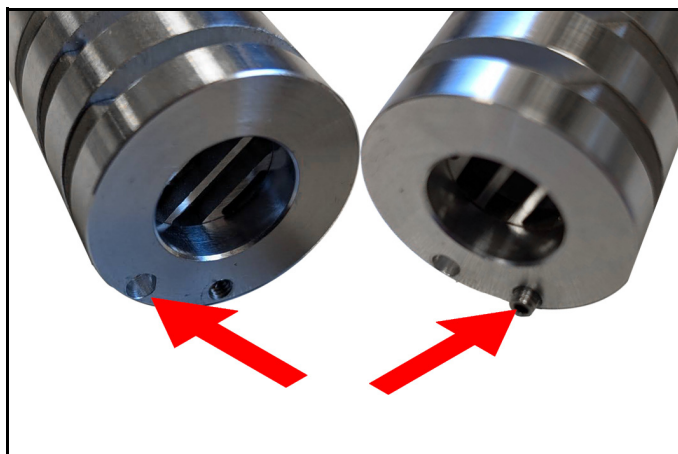

De två fästhylsorna är vridna 45° i förhållande till varandra. För att säkerställa detta har en fästhylsa ett fastlimmat gängstift och den andra har ett borrhål. Om båda sticks in i varandra har hylsorna rätt riktning mot varandra.

8. För först in fästhylsan med borrhålet i kåpan.



9. För sedan in den andra fästhylsan i kåpan. För in gängstiftet i hålet.

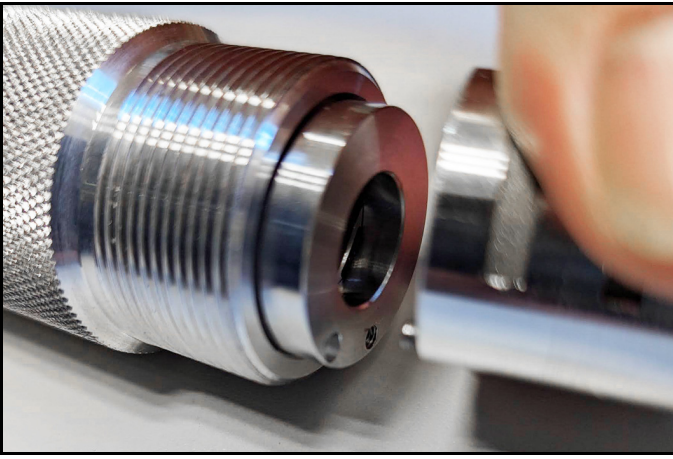

Hänvisning

Om fästhylsorna är korrekt monterade är hylsans yta i nivå med kanten på kåpan.

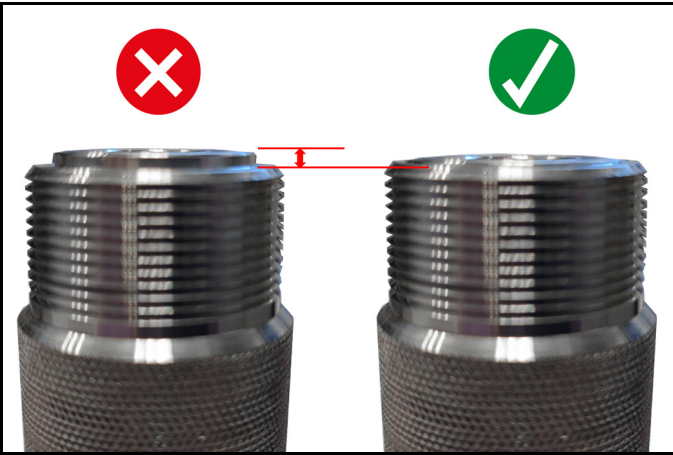

10. När fästhylsorna är korrekt ilagda, skruva på kåplocket igen.
11. Montera scramblern på maskinen (se kapitlet "Montera scramblern på maskinen")

Kuvaus

△ VARO

Väärästä asennuksesta johtuvat esinevahingot

Vain pätevä ammattilainen saa suorittaa asennuksen.

Huomautus

Ota myös ehdottomasti huomioon sen laitteen käyttöohje ja turvallisuusohjeet, johon liitäntäsarja asennetaan.

Määräystenmukainen käyttö

Scrambler-liitäntäsarja murskaa kuivajääpelletit, jotta voidaan suihkuttaa herkkiä ja pehmeitä pintoja.

Pelletit murskautuvat, kun ne virtaavat murskaimeen asennetun reikäritilän läpi.

Murskattujen pellettien kokoa voidaan säätää asettamalla reikäritilät eri asentoihin.

Scrambler kierretään laitteen ja kuivajääletkun väliin, ja se toimii pelkästään mekaanisesti.

Scrambler soveltuu asennettavaksi seuraaviin laitteisiin:

- IB L2P

Lisärakennesarjan kuvaus

Huomautus

Purkamisessa/asennuksessa on ehdottomasti noudatettava tämän ohjeen ja laitteen käyttöohjeen tietoja.

Huomautus

Liitäntäsarja toimitetaan esiasennettuna. Jos pellettien säädetty vakiokoko (1x1 mm) halutaan säilyttää, Scrambler asennetaan laitteeseen toimitetun mukaisesti (katso luku "Scrambler-liitäntäsarja asennus laitteeseen")

Liitäntäsarja sisältää seuraavat rakenneosat:

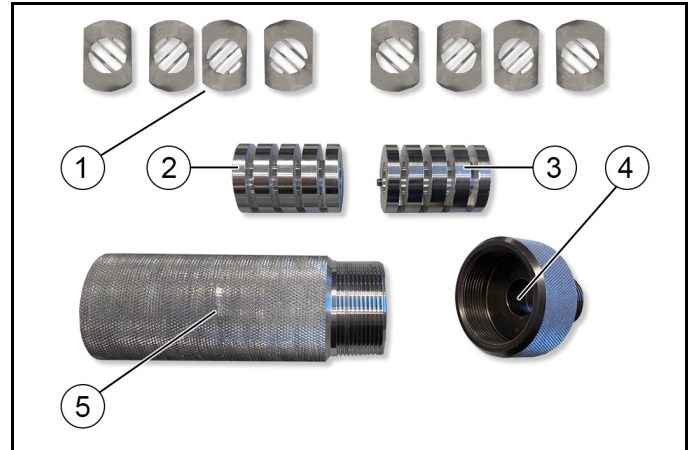

① Reikäritilä (8 kpl)

② Kiinnitysholkki reikäritilää varten (ilman kierretappia)

③ Kiinnitysholkki reikäritilää varten (kierretapin kanssa)

④ Kotelon kansi

⑤ Kotelo

Lisävarusteet ja varaosat

Käytä vain alkuperäisiä lisävarusteita ja alkuperäisiä varaosia, sillä ne varmistavat laitteen turvallisen ja häiriöttömän käytön.

Tietoja lisävarusteista ja varaosista löytyy osoitteesta www.karher.com.

Scrambler-liitäntäsarjan asennus laitteeseen

1. Irrota kuivajääletku laitteesta.
2. Irrota sähköliitäntä.

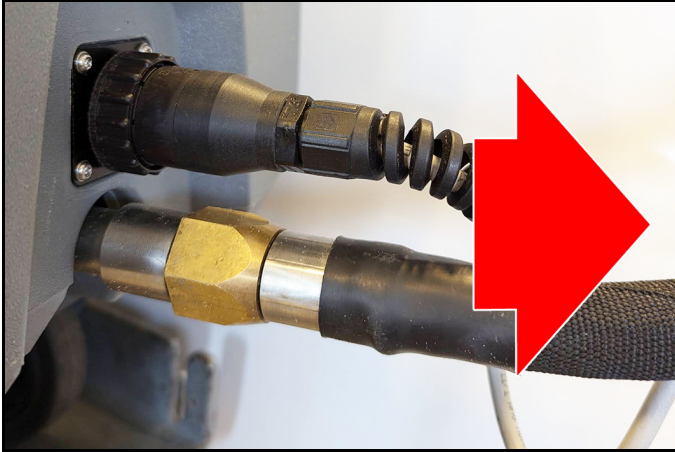

3. Kierrä Scrambler käsin tiukasti kiinni kuivajääletkun liitäntään.

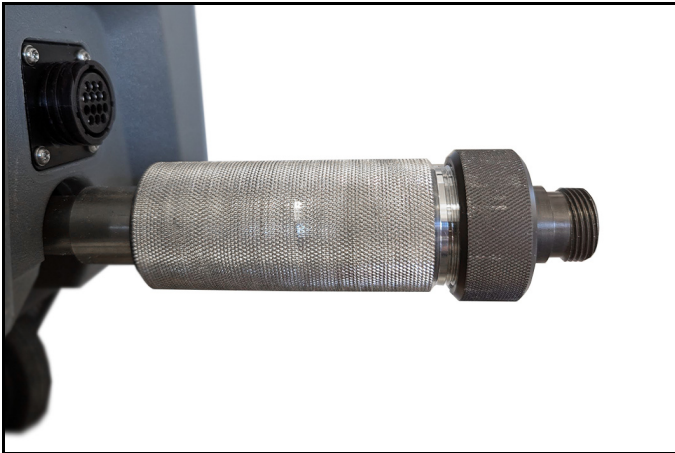

4. Kierrä kuivajääletku Scrambler-liitäntäsarjaan.
5. Yhdistä sähköliitäntä.

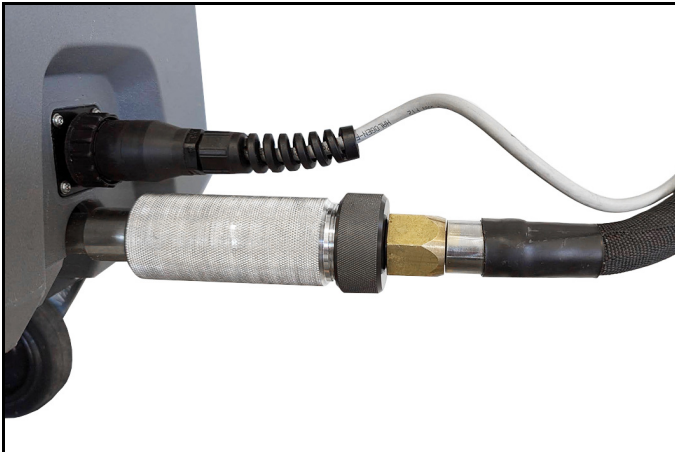

6. Ota laite käyttöön ja tarkasta, onko pellettikoko oikein valittu. Asennus on sillä suoritettu loppuun. Jos pellettikoko ei sovellu suunniteltuun käyttötarkoitukseen, säädä koko seuraavasti.

Pellettikoon säätäminen

△ VARO

Loukkaantumisvaara kylmien pintojen vuoksi

Kylmät laiteosat voivat aiheuttaa ihon paleltumisvammoja Anna laitteen lämmetä riittävästi, ennen kuin irrotat Scrambler-liitäntäsarjan.

1. Irrota Scrambler.
2. Kierrä kotelon kansi irti.



3. Irrota molemmat reikäritilän kiinnitysholkit kotelosta.
4. Poista reikäritilä ja järjestä se uudelleen.

Huomautus

Reikäritilöiden järjestys määrää pellettikoon. Seuraavat yhdistelmät ovat mahdollisia:

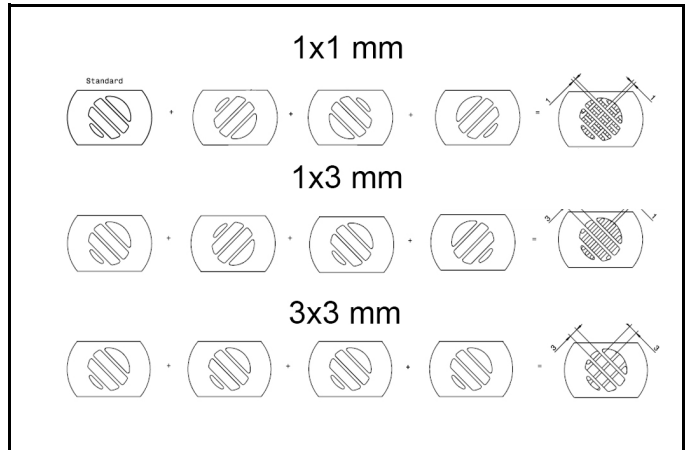

5. Aseta reikäritilä kiinnitysholkkiin halutussa järjestyksessä.

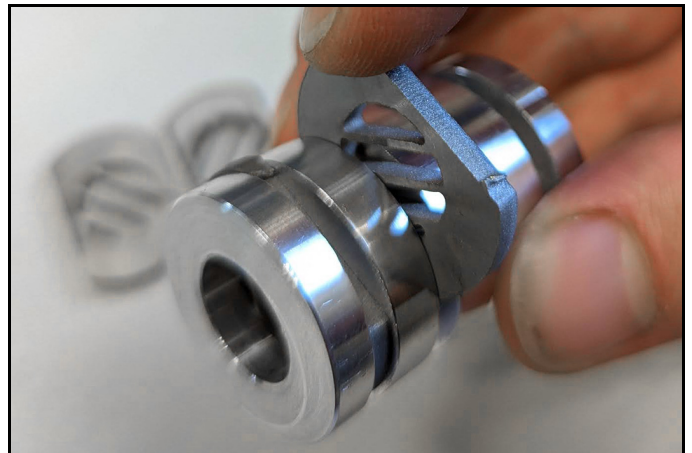

6. Varmista asettaessasi, että reikäritilä on pyöristyksen kohdalla reunat tasan kiinnitysholkin kanssa.

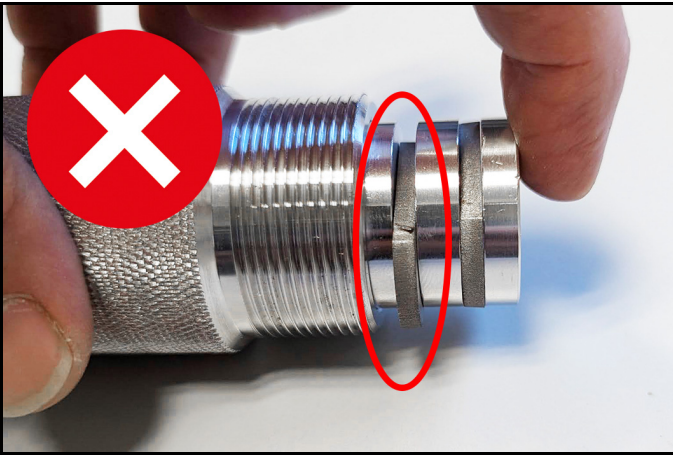

Huomautus

Kaikki 8 reikäritilää on aina asetettava paikoilleen toimintavikojen välttämiseksi.

7. Kun kaikki reikäritilät on asetettu, työnnä kiinnitysholkit koteloon.

Huomautus

Kiinnitysholkit on varustettu asennusapuvälineellä.

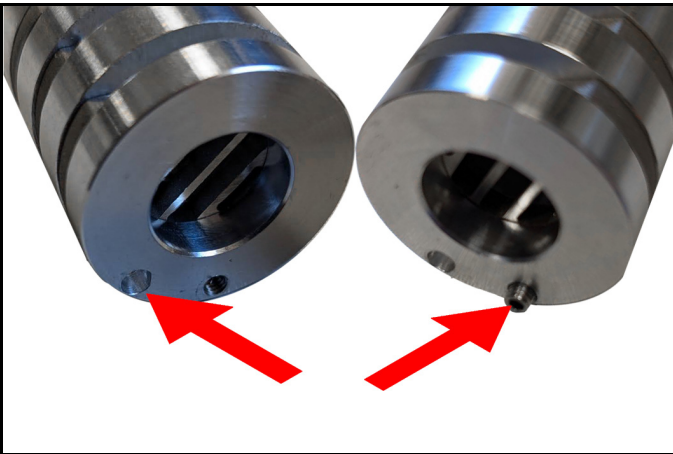

Kaksi kiinnitysholkkia on käännetty 45° toisiinsa nähden. Tämän varmistamiseksi on toisessa kiinnitysholkissa liimattu kierretappi ja toisessa porattu aukko. Kun molemmat työnnetään toisiinsa, holkeilla on oikea kohdistus toisiinsa.

8. Vie ensin reiällä varustettu kiinnitysholkki koteloon.



9. Vie sitten toinen kiinnitysholkki koteloon. Aseta tässä kierretappi reikään.

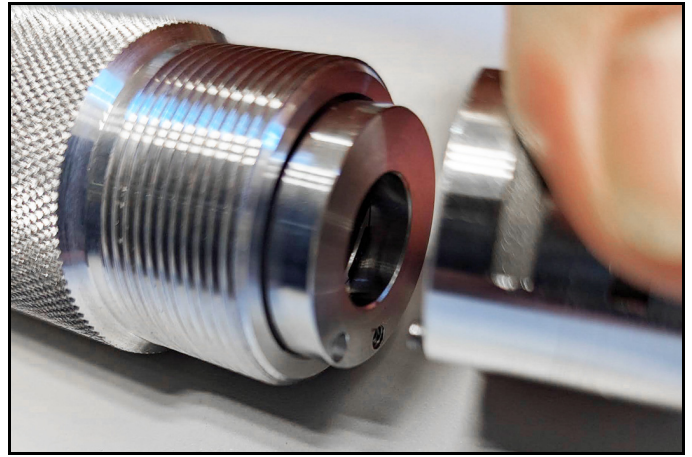

Huomautus

Jos asennusholkit on asetettu oikein, holkin pinta on samalla tasolla kotelon reunan kanssa.

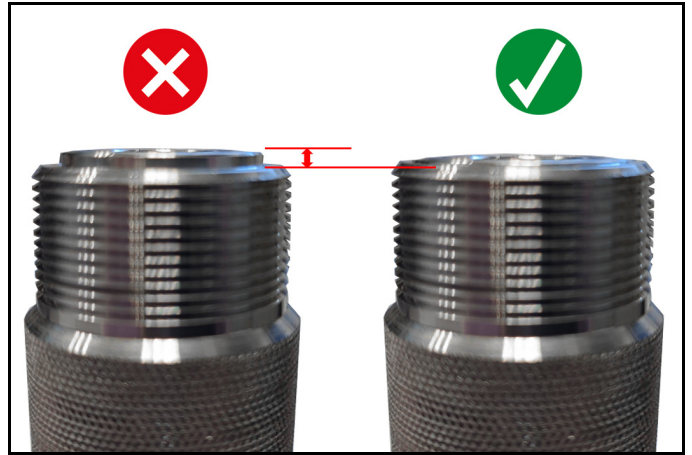

10. Kun kiinnitysholkit on asetettu oikein, ruuvaa kotelon kansi takaisin kiinni.

11. Scrambler-osan asentaminen laitteeseen (katso luku "Scrambler-liitäntäsarjan asentaminen laitteeseen").

Beskrivelse

⚠ FORSIKTIG

Materielle skader forårsaket av feilaktig montering

Monteringen skal utføres av kvalifisert personale.

Merknad

Det er også viktig å følge bruksanvisningen og sikkerhetsinstruksjonene for apparatet som utstyret monteres i.

Riktig bruk

Scrambler-utstyret knuser tørrispellet for å stråle følsomme og myke overflater.

Pelletene knuses når de strømmer gjennom de perforerte gitterne som er montert i Scrambler.

Størrelsen på de knuste pelletene kan stilles inn ved å legge inn de perforerte gitterne på forskjellige måter.

Scrambleren er skrudd inn mellom apparatet og tørrisslangen og fungerer helt mekanisk.

Scrambleren er egnet for montering i følgende apparater:

- IB L2P

Beskrivelse av ombyggingsettet

Merknad

Ved demontering/montering er det svært viktig at henvisningene i denne håndboken og i bruksanvisningen for apparatet, følges.

Merknad

Utstyrsettet leveres forhåndsmontert. Hvis den innstilte standardstørrelsen for pellets (1x1 mm) skal opprettholdes, monterer du Scrambler på apparatet som levert (se kapitlet "Montering av Scrambler på apparatet")

Utstyrsettet inneholder følgende komponenter:

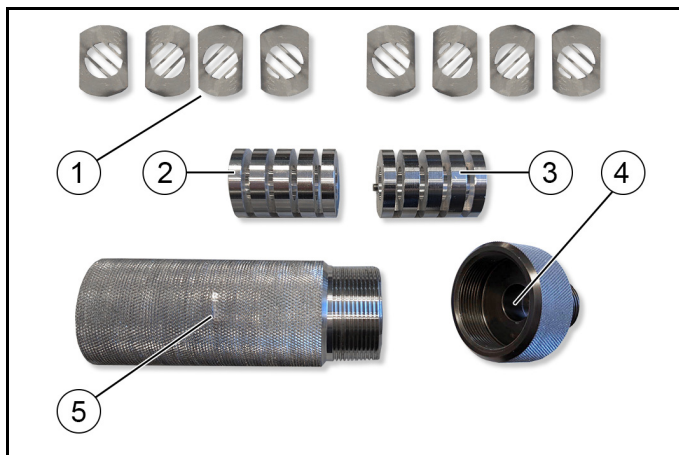

- ① Perforerte gittere (8 stk.)
- ② Mottakshylse for perforert gitter (uten gjengetapp)
- ③ Mottakshylse for perforert gitter (med gjengetapp)
- ④ Husdeksel
- ⑤ Hus

Tilbehør og reservedeler

Bruk bare originalt tilbehør og originale reservedeler; de garanterer for en sikker og problemfri drift av apparatet.

Informasjon om tilbehør og reservedeler finner du på www.kaercher.com.

Monter Scrambler på apparatet

1. Koble tørrisslangen fra apparatet.
2. Koble fra den elektriske forbindelsen

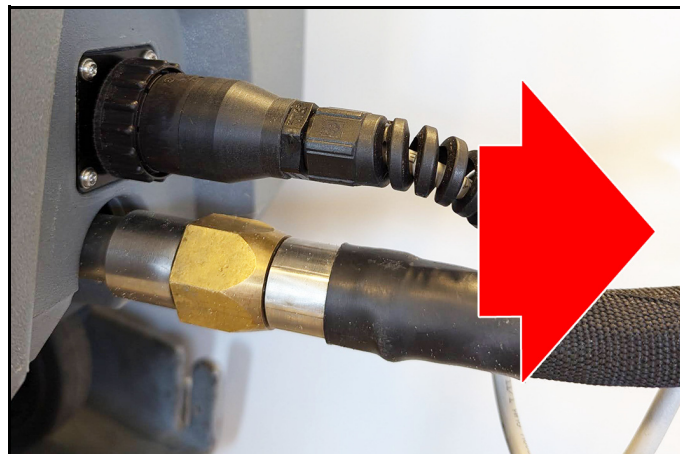

3. Skru fast Scrambleren for hånd på tilkoblingen for tørrisslangen.

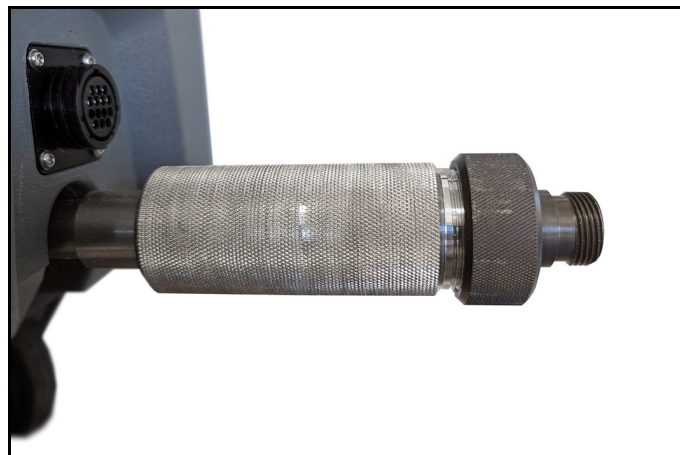

4. Skru fast tørrisslangen på Scrambleren.
5. Opprett elektrisk forbindelse.

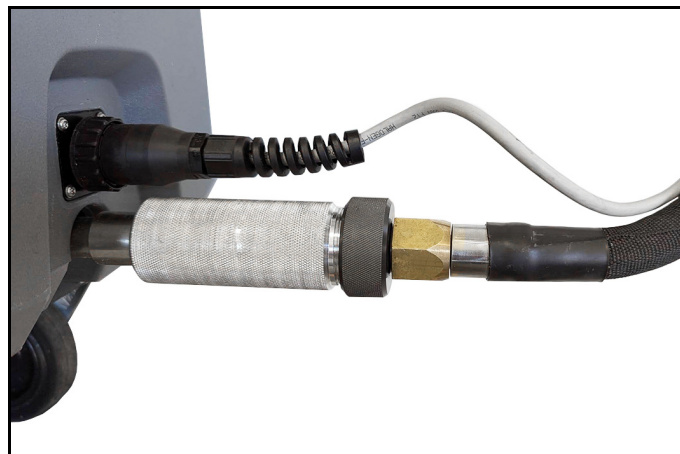

6. Start apparatet og kontroller om det er valgt riktig pelletsstørrelse.

Monteringen er dermed fullført. Hvis pelletsstørrelsen ikke er egnet for den planlagte bruken, stiller du inn størrelsen på følgende måte.

Innstilling av pelletsstørrelse

⚠ FORSIKTIG

Fare for personskader på grunn av kalde overflater

Kalde apparatdeler kan føre til forbrenninger på huden

Før du demonterer Scrambleren må apparatet være tilstrekkelig oppvarmet

1. Demonter Scrambler.
2. Skru av husdekelet.



3. Fjern begge mottakshylsene for de perforerte gitterne fra huset.

4. Fjern det perforerte gitteret og plasser det på nytt.

Merknad

Plasseringen av det perforerte gitteret bestemmer pelletsstørrelsen. Følgende kombinasjoner er mulige:

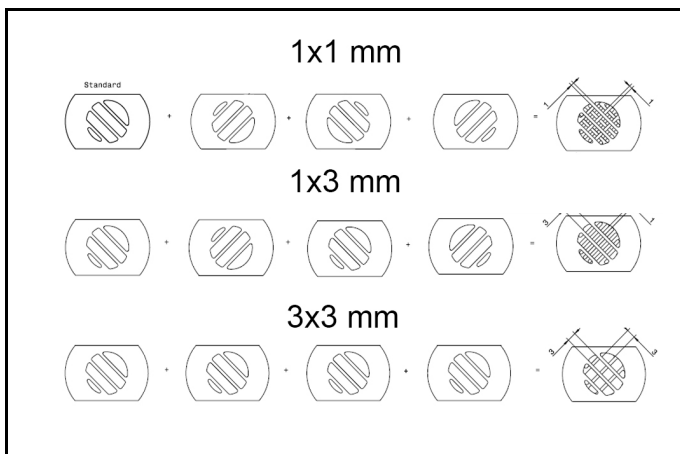

5. Sett inn det perforerte gitteret i mottakerhylsene i ønsket rekkefølge.

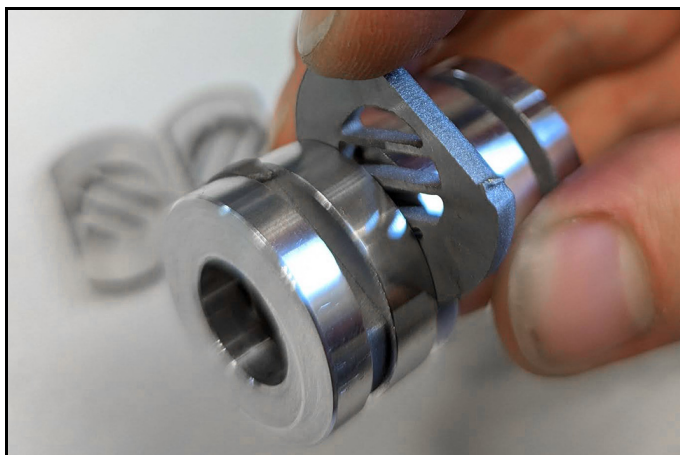

6. Ved innsetting må du passe på at det perforerte gitteret på buen flukter med mottakshylsen.

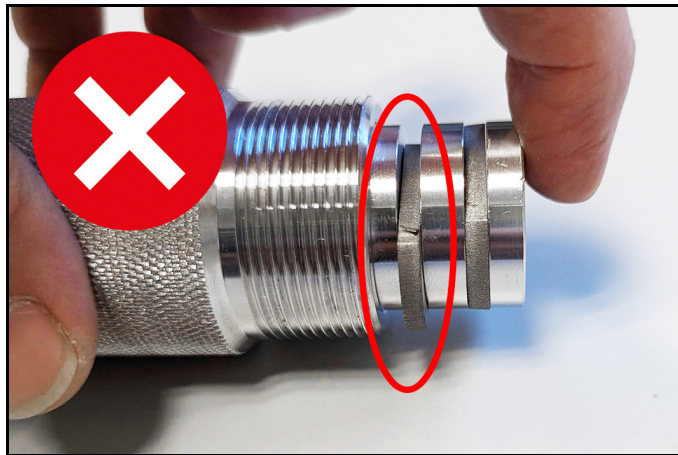

Merknad

Du må alltid sette inn alle 8 perforerte gittere for å unngå funksjonsfeil.

7. Når alle perforerte gittere er satt inn, setter du inn mottakshylsene i huset.

Merknad

Mottakshylsene er utstyrt med monteringshjelp.

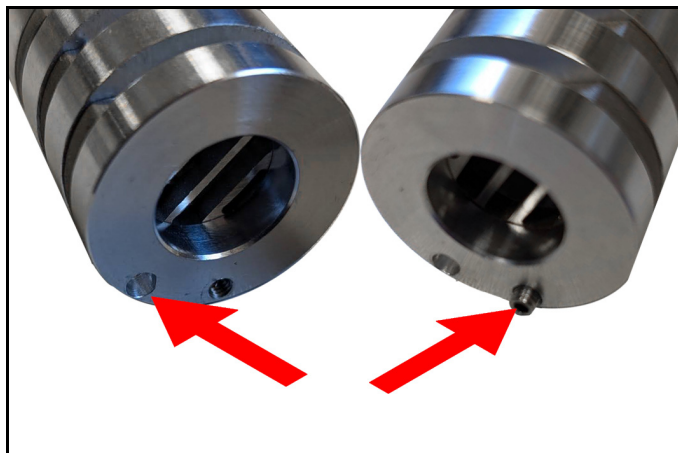

De to mottakshylsene dreid 45° i forhold til hverandre. For å sikre dette har en mottakshylse en gjengtapp limt inn og den andre har en boring. Hvis disse stikkes inn i hverandre, har hylsene riktig plassering i forhold til hverandre.

8. Først først mottakshylsen med boringen inn i huset.



9. Før derefter den andre mottakshylsen inn i huset. Stikk inn gjengetappen i boringen.

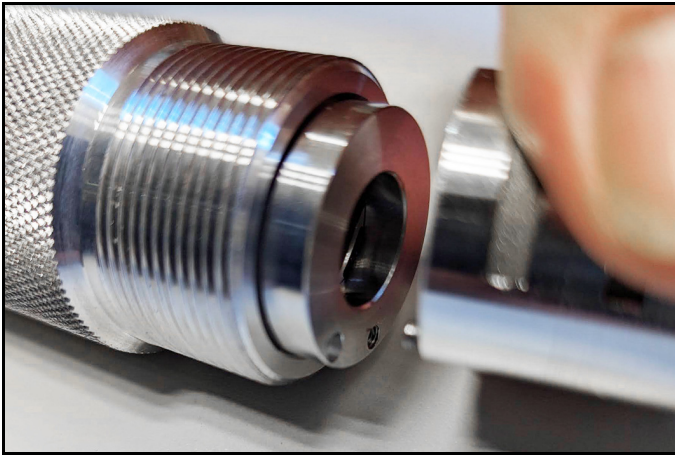

Merknad

Hvis mottakshylsene er riktig montert, er overflaten på hylsen på nivå med kanten på huset.

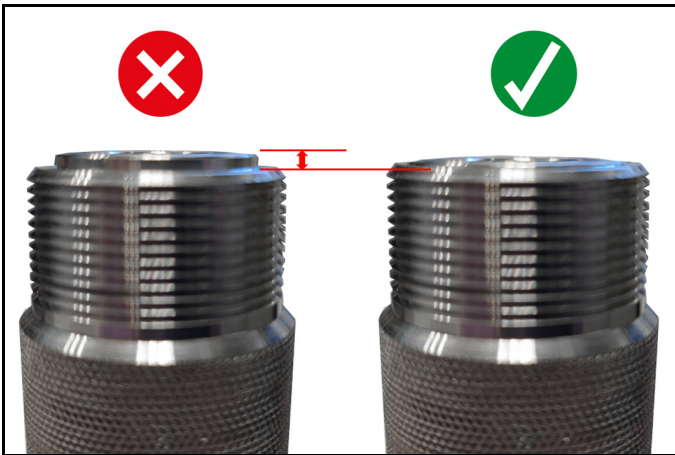

10. Hvis mottakshylsene er lagt inn riktig, kan du skru på husdekslet igjen.

11. Monter Scrambleren på apparatet (se kapitlet "Montering av Scrambleren på apparatet")

Beskrivelse

⚠ FORSIGTIG

Materielle skader som følge af forkert montering

Få kun udført monteringen af en dertil kvalificeret faguddannet medarbejder.

Obs

Overhold altid også driftsvejledningen og sikkerhedsforskrifterne for apparatet, som påbygningssættet monteres i.

Bestemmelsesmæssig anvendelse

Påbygningssættet Scrambler findeler tørispellets for at strålebehandle følsomme og bløde overflader.

Pellets findeles, når de strømmer gennem hulgitre, der er indbygget i scrambleren.

Størrelsen på de findelte pellets kan indstilles ved at lægge hulgitrene forskelligt i.

Scrambleren skrues ind mellem apparatet og tørisslangen og fungerer rent mekanisk.

Scrambleren er velegnet til installation i følgende apparater:

- IB L2P

Beskrivelse af ombygningssættet

Obs

Overhold altid henvisningerne i denne vejledning og i driftsvejledningen til apparatet ved afmonteringen/monteringen.

Obs

Påbygningssættet leveres formonteret. Montér scrambleren som leveret på apparatet, hvis den indstillede standardstørrelse for pellets (1x1 mm) skal bibeholdes (se kapitlet "Montering af scrambleren på apparatet")

Påbygningssættet indeholder følgende komponenter:

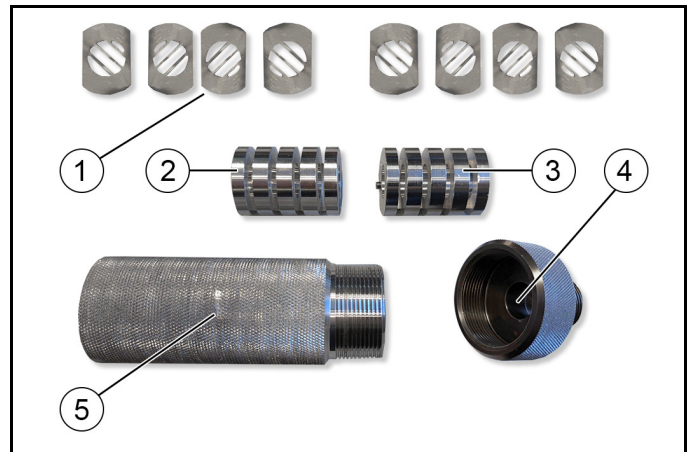

- ① Hulgitre (8 stk.)
- ② Holdemuffe til hulgitter (uden gevindstift)
- ③ Holdemuffe til hulgitter (med gevindstift)
- ④ Husdæk
- ⑤ Hus

Tilbehør og reservedele

Anvend kun originaltilbehør og -reservedele. De er en garanti for en sikker og fejlfri drift af maskinen.

Informationer om tilbehør og reservedele findes på www.kaercher.com.

Montering af scrambleren på apparatet

1. Afbryd tørisslangen fra apparatet.
2. Afbrydelse af elektrisk forbindelse

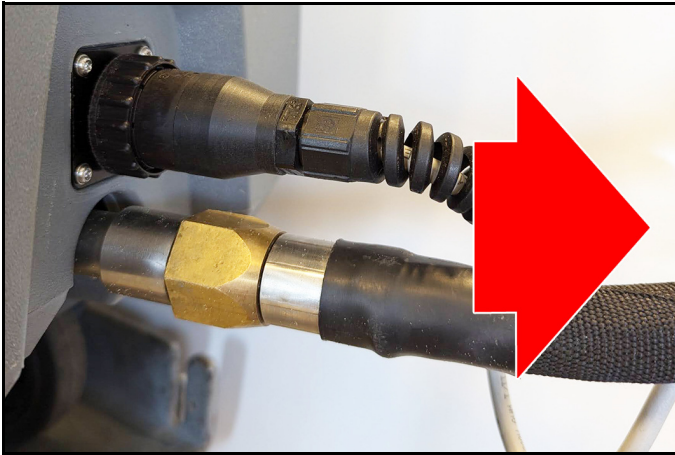

3. Skru scrambleren manuelt fast på tørisslangens tilslutning.

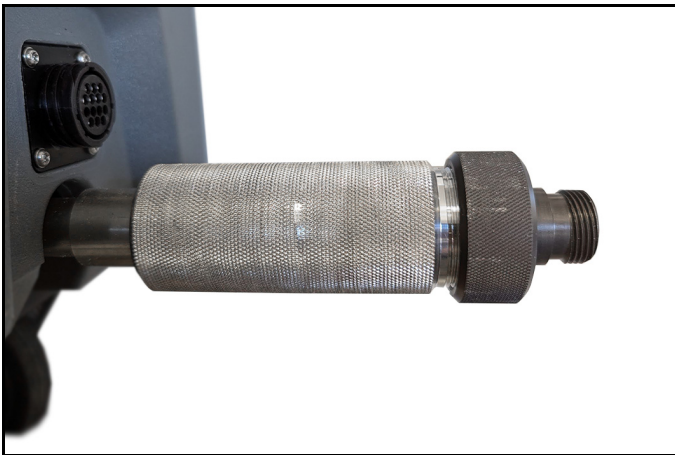

4. Skru tørisslangen på scrambleren.
5. Etablér den elektriske forbindelse.



6. Tag apparatet i drift, og kontrollér, om pelletstørrelsen blev valgt korrekt.

Monteringen er dermed afsluttet. Indstil størrelsen på følgende måde, hvis pelletstørrelsen ikke er egnet til den planlagte anvendelse.

Indstilling af pelletstørrelsen

△ FORSIGTIG

Risiko for tilskadekomst på grund af kolde overflader

Kolde apparatdele kan medføre forbrændinger af huden

Lad apparatet varme tilstrækkeligt op, før du afmonterer scrambleren

1. Skru scrambleren af.
2. Skru husdækslet af.



3. Tag begge holdemuffer til hulgitrene ud af huset.
4. tag hulgitrene ud, og placér dem på ny.

Obs

Hulgitrenes placering bestemmer pelletstørrelsen. Følgende kombinationer er mulige:

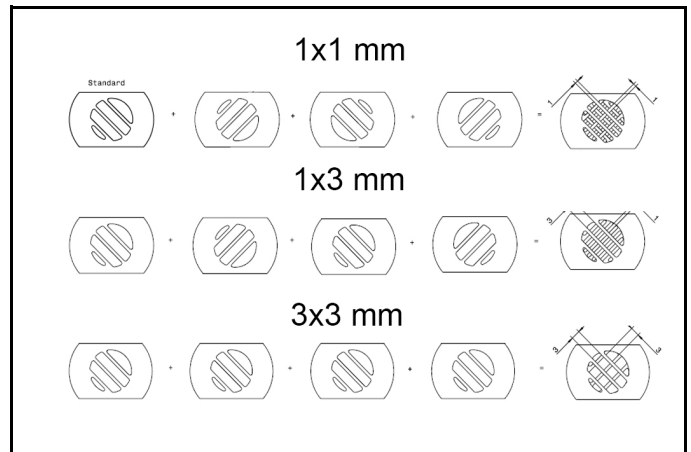

5. Sæt hulgitrene i holdemufferne i den ønskede rækkefølge.

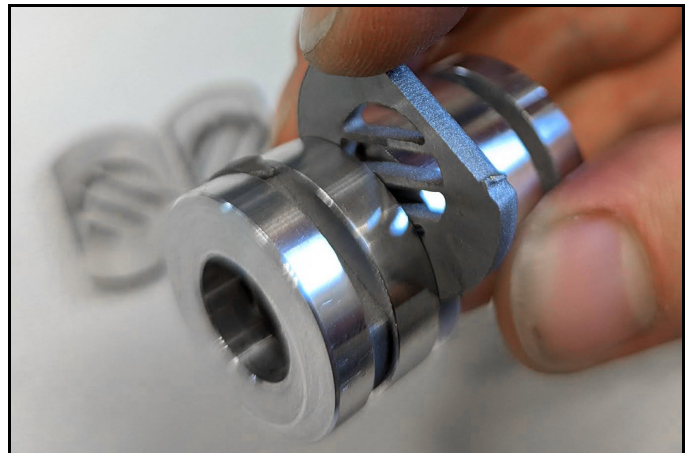

6. Sørg ved ilægningen for, at hulgitrenes runding flugter med holdemuffen.

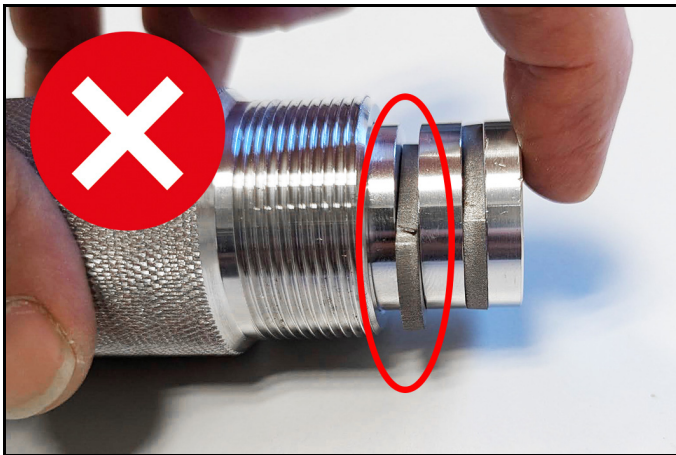

Obs
Alle 8 hulgitre skal altid sættes i for at undgå fejlfunktioner.
7. Sæt holdemufferne i huset, når alle hulgitre er lagt i.

Obs
Holdemufferne er udstyret med et monteringshjælp.

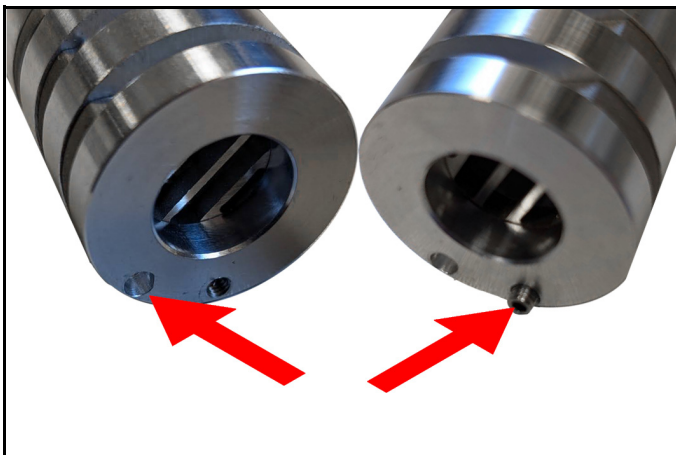

De to holdemuffer er drejet 45° i forhold til hinanden. For at sikre dette har den ene holdemuffe en fastklæbet gevindstift og den anden har et hul. Når begge sættes ind i hinanden, har mufferne den korrekte justering til hinanden.

8. Før først holdemuffen med hullet ind i huset.



9. Før derefter den anden holdemuffe ind i huset. Sæt i den forbindelse gevindstiften i hullet.

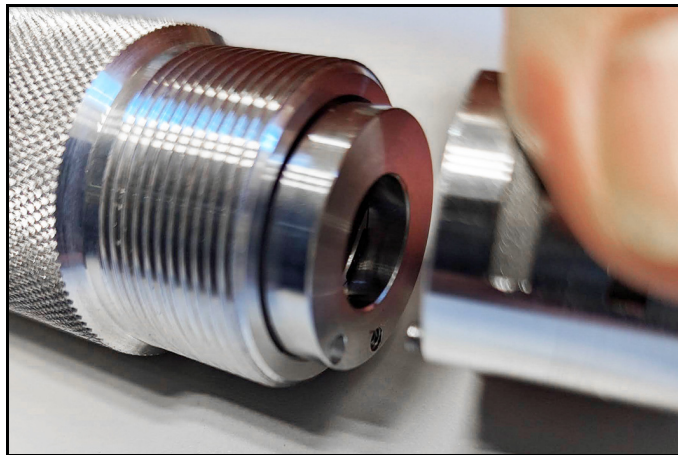

Obs
Hvis holdemufferne er monteret korrekt, er muffens overflade i niveau med husets kant.

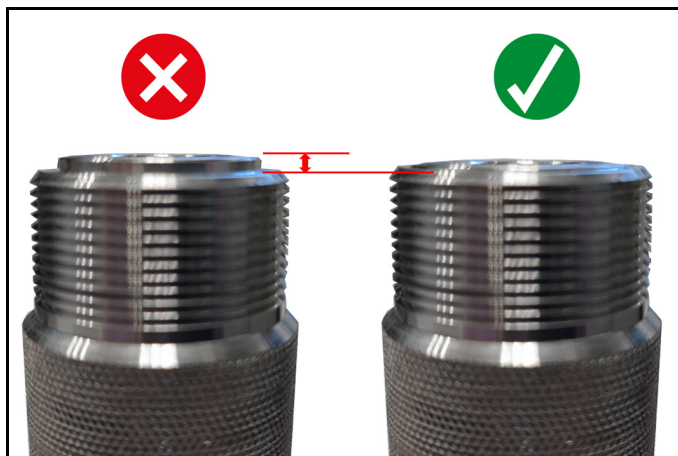

10. Skru husdækslet på igen, når holdemufferne er lagt rigtigt i.
11. Montér scrambleren på apparatet (se kapitlet "Montering af scrambleren på apparatet")

Kirjeldus

⚠ ETTEVAATUS

Varakahjud vigase montaaži tõttu

Laske montaaži teostada ainult selleks kvalifitseeritud erialaspetsialistil.

Märkus

Järgige tingimata ka seadme kasutusjuhendit ja ohutusjuhiseid, millesse paigalduskomplekt paigaldatakse.

Sihtotstarbeline kasutamine

Scrambleri paigalduskomplekt purustab kuivjäägraanulid, et puhastada tundlikke ja pehmeid pindu.

Graanulid purustatakse Scramblerisse paigaldatud perforeeritud võredest läbivoolamisel.

Purustatud graanulite suurust saab reguleerida perforeeritud võrede erineva sisestamisega.

Scrambler kruvitakse seadme ja kuivjäävooliku vahele ning see töötab puhtmehaaniliselt.

Scrambler sobib paigaldamiseks järgmistesse seadmetesse:

- IB L2P

Ümberehituskomplekti kirjeldus

Märkus

Demontaažil / montaažil tuleb tingimata järgida antud juhendis ja seadme kasutusjuhendis esitatud juhiseid.

Märkus

Paigalduskomplekt tarnitakse eelmonteeritult. Kui soovitakse säilitada pelletite seadistatud standardsuurust (1x1 mm), siis monteerige Scrambler seadmele nii, nagu see on tarnitud (vt peatükki "Scrambleri monteerimine seadmele")

Paigalduskomplekt sisaldab järgmisi komponente:

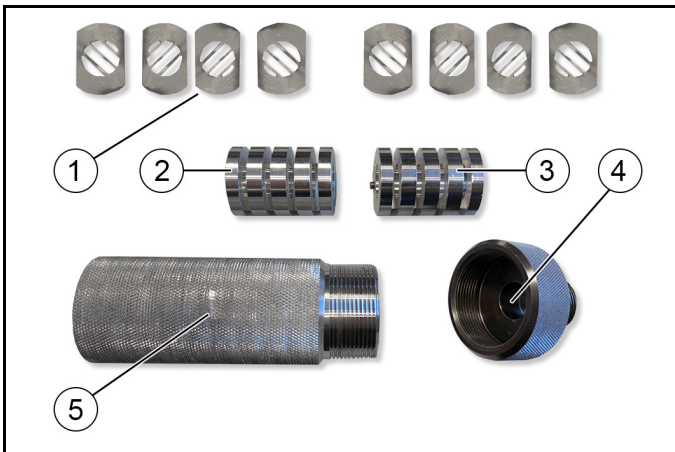

- ① Perforeeritud võre (8 tk)
- ② Perforeeritud võre vastuvõtuhülss (keermetihvita)
- ③ Perforeeritud võre vastuvõtuhülss (keermetihvtiga)
- ④ Korpuse kate
- ⑤ Korpus

Lisavarustus ja varuosad

Kasutage ainult originaaltarvikuid ja originaalvaruosi, mis tagavad seadme ohutu ja tõrgeteta käituse.

Tarvikute ja varuosade kohta leiate teavet aadressilt www.kaercher.com.

Scrambleri monteerimine seadmele

1. Kuivjäävooliku lahutamine seadmest.
2. Elektriühenduse lahutamine

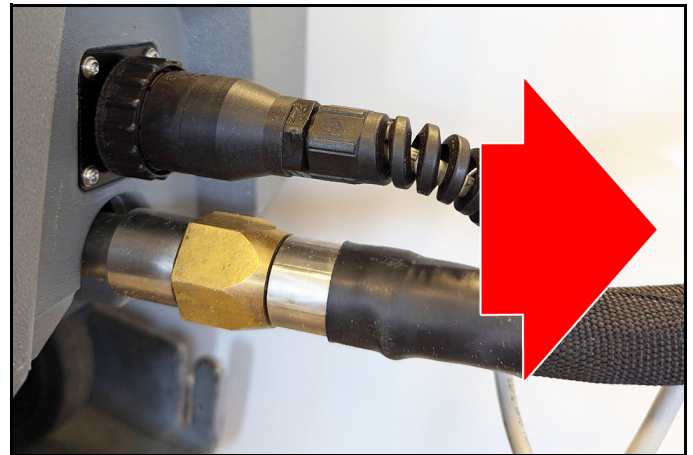

3. Kruvige Scrambler käetugevuselt kuivjäävooliku ühendusele.

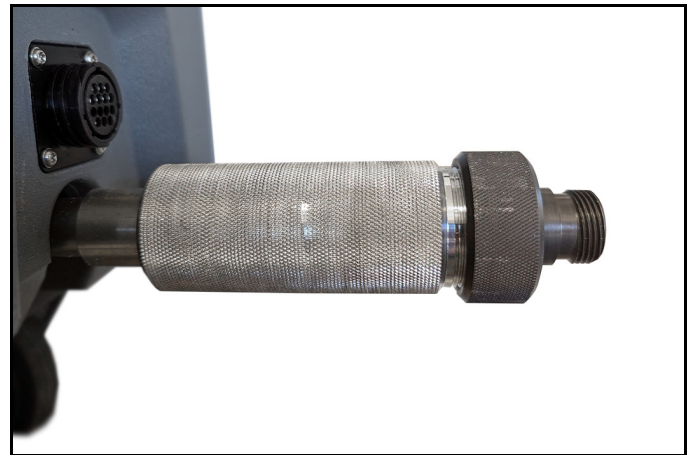

4. Kruvige kuivjäävoolik Scramblerile.
5. Looge elektriühendus.

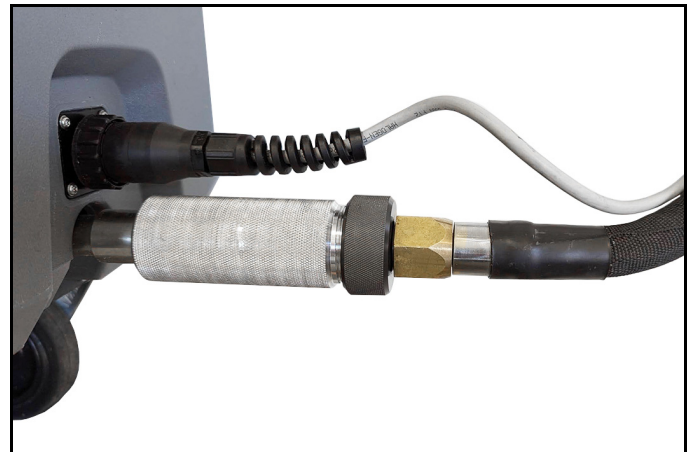

6. Võtke seade kasutusele ja kontrollige, kas pelletite suurus on õigesti valitud. Sellega on montaaž lõpetatud. Kui graanulite suurus ei sobi kavandatud kasutuseks, seadistage suurus järgmiselt.

Graanulite suuruse seadistamine

⚠ ETTEVAATUS

Vigastusohht külmade pindade tõttu

Külmad seadmeosad võivad põhjustada nahapõletusi

Enne Scrambleri mahavõtmist laske seadmel piisavalt soojeneda

1. Võtke Scrambler maha.
2. Keerake korpusekaas maha.



3. Eemaldage mõlemad perforeeritud võre vastuvõtuhülssid korpusest.

4. Võtke perforeeritud võre välja ja paigutage see ümber.

Märkus

Perforeeritud võrede paigutus määrab graanulite suuruse. Võimalikud on järgmised kombinatsioonid:

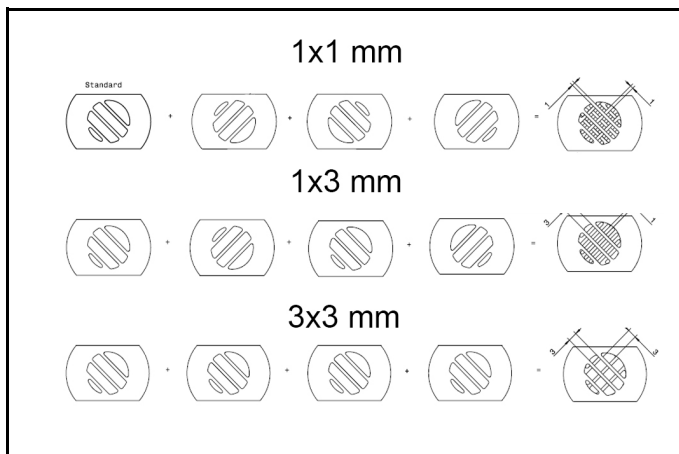

5. Pistke perforeeritud võre soovitud järjekorras vastuvõtuhülssidesse.

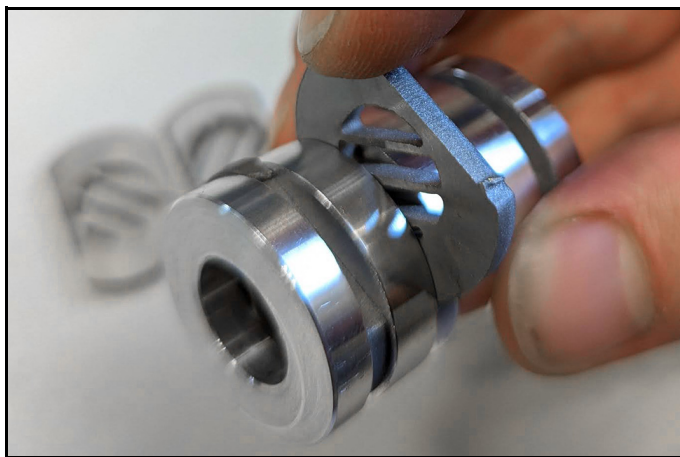

6. Pidage paigaldamisel silmas, et perforeeritud võre on ümarusel vastuvõtuhülssiga samal tasapinnal.

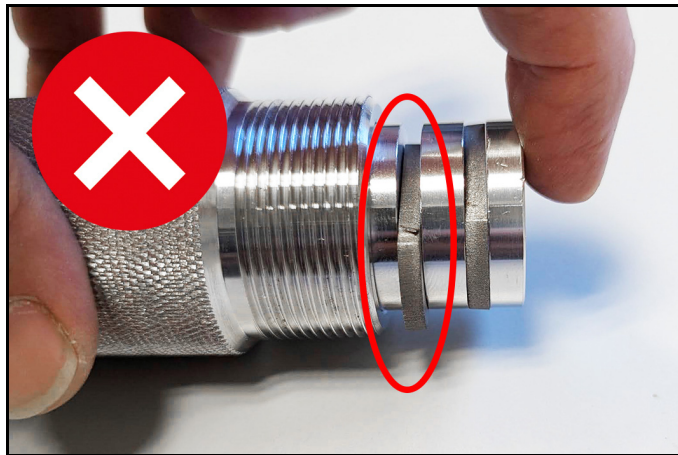

Märkus

Väärtalitluste vältimiseks tuleb alati sisestada kõik 8 perforeeritud võre.

7. Kui kõik perforeeritud võred on sisestatud, pistke vastuvõtuhülssid korpusesse.

Märkus

Vastuvõtuhülssid on varustatud montaaži abivahendiga.

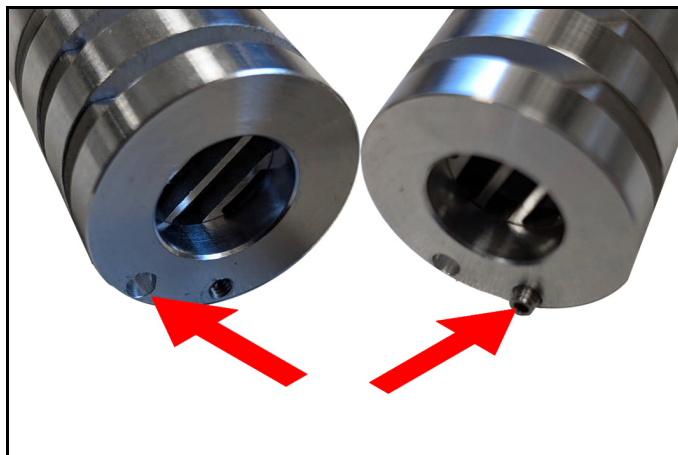

Kaks vastuvõtuhülssi on pööratud üksteise suhtes 45° võrra. Selle tagamiseks on ühel vastuvõtuhülssil liimitud keermetihvt ja teisel puurava. Kui mõlemad on üksteise sisse pistetud, on hülssid üksteise suhtes õigesti joondatud.

8. Kõigepealt sisestage vastuvõtuhülss avaga korpusesse.



9. Seejärel sisestage teine vastuvõtuhülss korpusesse. Seejuures pistke keermetihvt puuravasse.

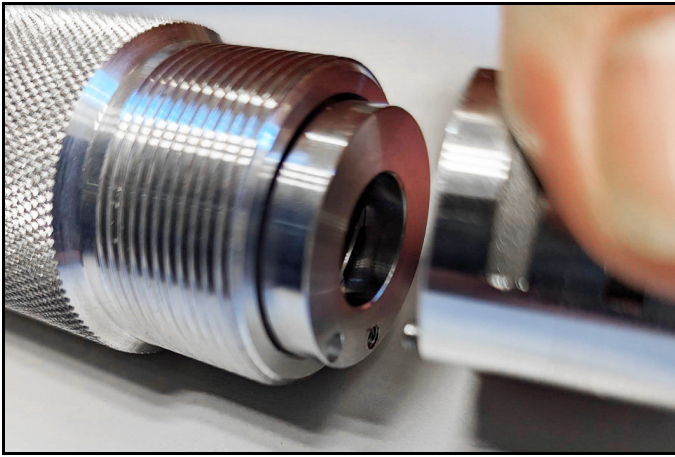

Mārkus

Kui vastuvõtuhülssid on õigesti monteeritud, on hülssi pind korpuse servaga tasapinnaline.

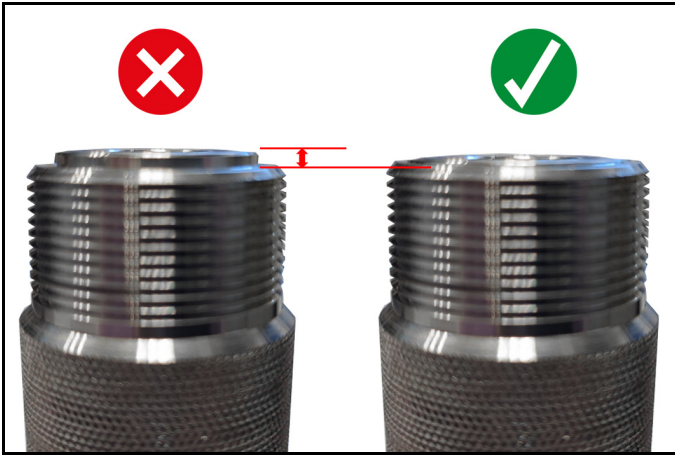

10. Kui vastuvõtuhülssid on õigesti sisestatud, keerake korpusekaas uuesti peale.

11. Monteerige Scrambler seadmele (vt peatükki "Scrambleri monteerimine seadmele")

Apraksts

⚠ UZMANĪBU

Materiālie zaudējumi dēļ nepareizas montāžas

Montāžu drīkst veikt tikai šim procesam kvalificēts speciālists.

Norādījumi

Jāievēro arī ierīces, kurā ir uzstādīts piemontējamais komplekts, lietošanas un drošības norādījumi.

Noteikumiem atbilstoša lietošana

Scrambler piemontējamais komplekts sasmalcina sausā ledus granulas, lai apsmidzinātu jutīgas un mīkstas virsmas. Granulas tiek sasmalcinātas, kad tās plūst caur smalcinātāja perforētajiem režģiem.

Sasmalcināto granulu lielumu var regulēt, ievietojot perforētos režģus dažādās pozīcijās.

Smalcinātājs ir ieskrūvēts starp ierīci un sausā ledus šūteni un darbojas tikai mehāniski.

Smalcinātājs ir piemērots uzstādīšanai šādās ierīcēs:

- IB L2P

Pārbūves komplekta apraksts

Norādījumi

Demontāžas/uzstādīšanas laikā ir svarīgi ievērot šajā rokasgrāmatā un ierīces lietošanas instrukcijā sniegtos norādījumus.

Norādījumi

Piemontējamais komplekts tiek piegādāts jau samontēts. Šajā ir jāsauglabā noteiktais standarta granulu izmērs (1x1 mm), ierīcē uzstādiat smalcinātāju, kā tas ir komplektā (skatīt nodaļu "Smalcinātāja uzstādīšana ierīcē")

Piemontējamā komplektā ir šādas sastāvdaļas:

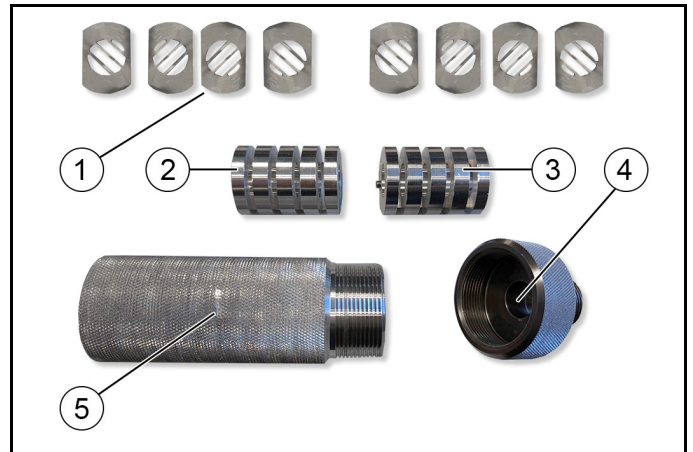

- ① Perforēts režģis (8 gab.)
- ② Perforētā režģa montāžas uzdeva (bez vītņtapas)
- ③ Perforētā režģa montāžas uzdeva (ar vītņtapu)
- ④ Korpusa pārsegs
- ⑤ Korpus

Piederumi un rezerves daļas

Izmantot tikai oriģinālos piederumus un oriģinālās rezerves daļas, jo tie garantē drošu un nevainojamu ierīces darbību. Informāciju par piederumiem un rezerves daļām skatīt www.kaercher.com.

Smalcinātāja uzstādīšana ierīcē

1. Atvienojiet no ierīces sausā ledus šļūteni.
2. Atvienojiet elektrisko savienojumu

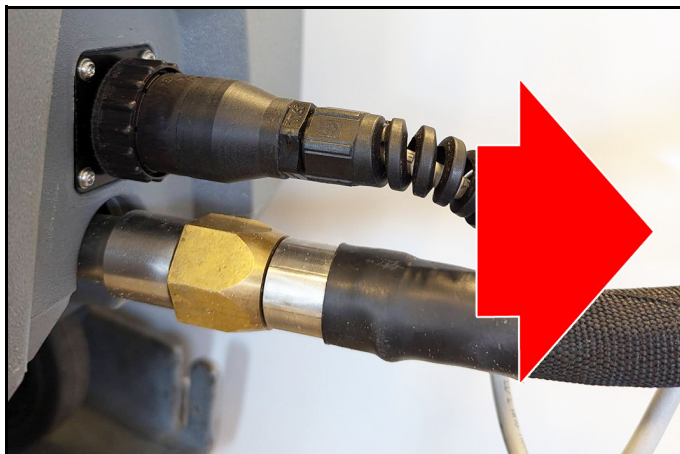

3. Ar rokām cieši pieskrūvējiet smalcinātāju pie sausā ledus šļūtenes savienojuma.

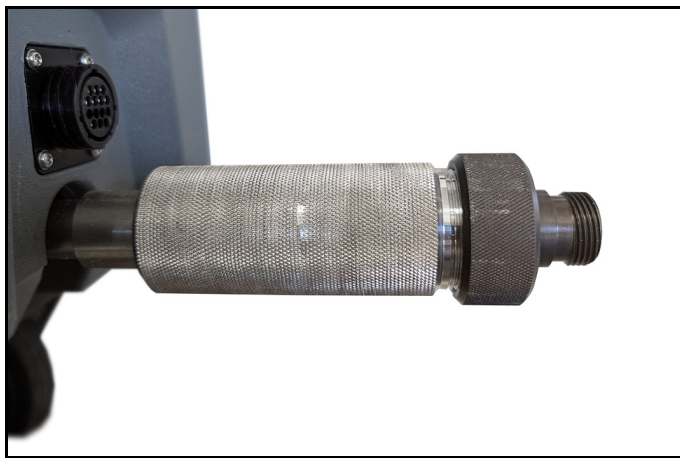

4. Uzskrūvējiet sausā ledus šļūteni uz smalcinātāja.
5. Izveidojiet elektrisko savienojumu.



6. Ieslēdziet ierīci un pārbaudiet, vai ir pareizi izvēlēts granulu izmērs.

Instalēšana ir pabeigta. Ja granulu izmērs nav piemērots plānotajam lietojumam, iestatiet izmēru šādi.

Granulu lieluma iestatīšana

⚠ UZMANĪBU

Savainošanās risks, ko rada aukstas virsmas.

Aukstas ierīces daļas var izraisīt ādas apdegumus

Pirms smalcinātāja noņemšanas ļaujiet ierīcei pietiekami sasilt.

1. Noņemiet smalcinātāju.
2. Atskrūvējiet korpusa vāku.



3. Noņemiet no korpusa abas perforētās režģa uznavas.
4. Noņemiet perforēto režģi un pārkārtojiet.

Norādījums

Perforēto režģu izvietojums nosaka granulu lielumu. Ir iespējamas šādas kombinācijas:

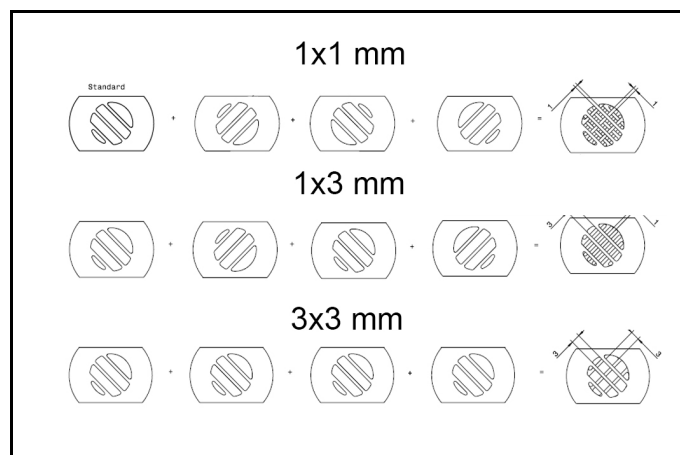

5. Ievietojiet perforēto režģi montāžas uznavas vēlamajā secībā.

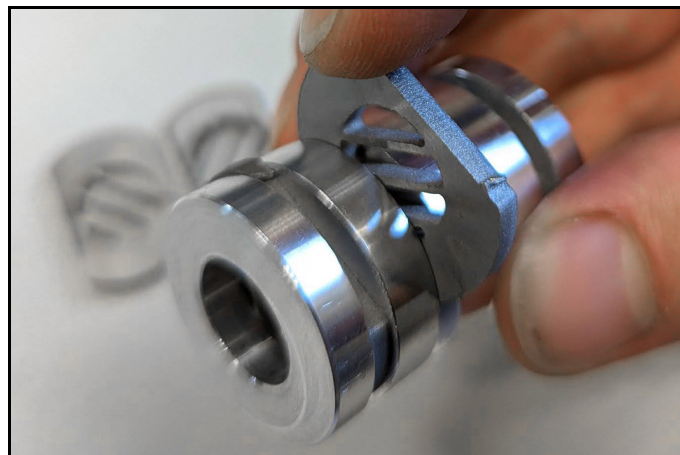

6. Ievietojot pārļiecinieties, ka perforētā režģa konstrukcija ir vienā līmenī ar montāžas uznavu noapaļojuma vietā.

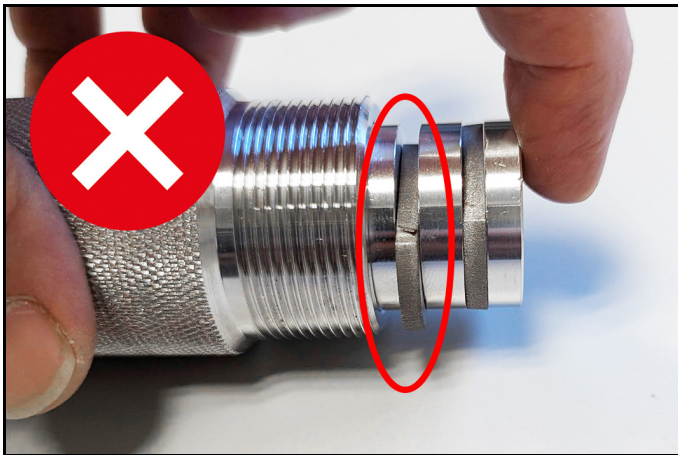

Norādījums

Lai izvairītos no darbības traucējumiem, vienmēr jābūt ievietotiem visiem 8 perforētajiem režģiem.

7. Kad visas perforētās restes ir ievietotas, ievietojiet korpusā montāžas uznavas.

Norādījums

Montāžas uznavas ir aprīkotas ar montāžas palīgierīci.

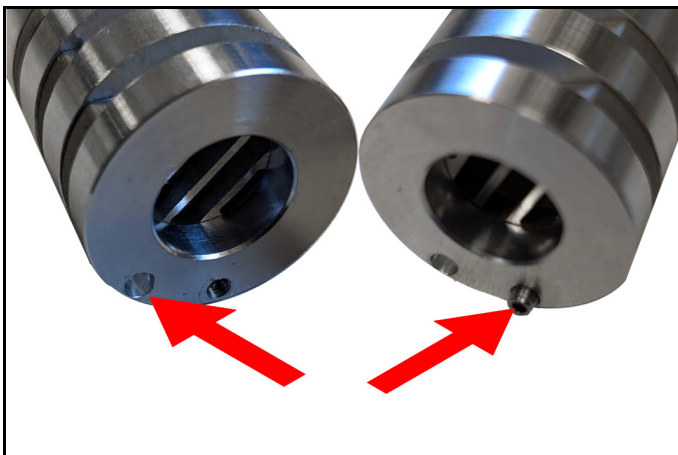

Abas montāžas uznavas ir pagrieztas viena attiecībā pret otru par 45°. Lai to nodrošinātu, vienā montāžas uznavas daļā ir iestiprināta skrūve, bet otrā ir izurbts caurums. Kad abas ir ievietotas viena otrā, uznavas ir pareizi izlīdzinātas.

8. Vispirms ievietojiet montāžas uznavu ar atveri korpusā.



9. Pēc tam ievietojiet korpusā otru montāžas uznavu. Ievietojiet vītņtapu caurumā.

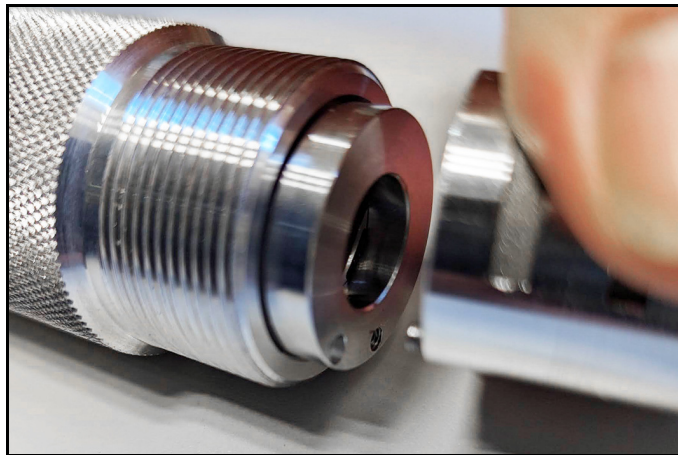

Norādījums

Ja montāžas uznavas ir pareizi piestiprinātas, uznavas virsma ir vienā līmenī ar korpusa malu.

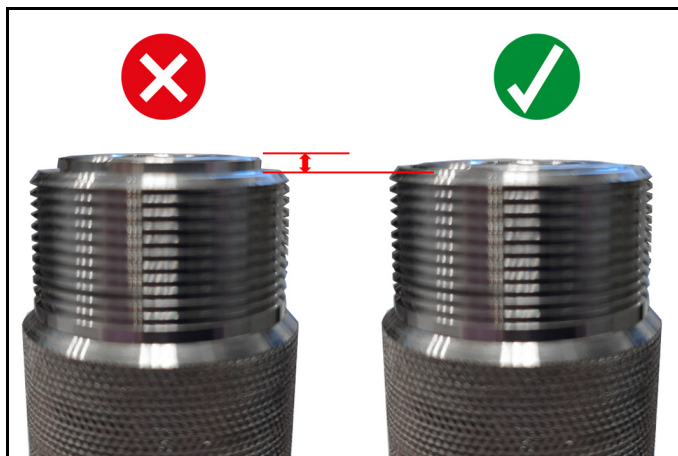

10. Kad montāžas uznavas ir pareizi ievietotas, pieskrūvējiet korpusa vāku.

11. Uzstādiet smalcinātāju ierīcē (skatiet nodaļu "Smalcinātāja uzstādīšana ierīcē").

Aprašymas

⚠ **ATSARGIAI**

Materialinė žala dėl netinkamo montavimo

Montavimą paveskite atlikti tik atitinkamą kvalifikaciją turinčiam specialistui.

Pastaba

Taip pat privalote laikytis prietaiso, kuriame sumontuotas priedų rinkinys, naudojimo instrukcijų ir saugos nuorodų.

Numatomasis naudojimas

„Scrambler“ montavimo rinkinys smulkina sausojo ledo granules, kad būtų galima apipurkšti jautrius ir minkštus paviršius. Granulės susmulkinamos tekėdamos pro „Scrambler“ sumontuotus perforuotus tinklelius.

Susmulkintų granulių dydį galima reguliuoti įdedant perforuotas groteles skirtingose padėtyse.

„Scrambler“ įsukamas tarp prietaiso ir sausojo ledo žarnos ir veikia tik mechaniškai.

„Scrambler“ tinka montuoti į šiuos įrenginius:

- IB L2P

Pertvarkymo rinkinio aprašymas

Pastaba

Išmontuojant ir (arba) montuojant būtina laikytis šiame vadove ir prietaiso naudojimo instrukcijoje pateiktų nurodymų.

Pastaba

Montavimo rinkinys pateikiamas iš anksto surinktas. Jei norite išlaikyti nustatytą standartinį granulių dydį (1 x 1 mm), sumontuokite „Scrambler“ prie prietaiso taip, kaip pristatyta (žr. skyrių „Scrambler montavimas prie prietaiso“).

Montavimo rinkinį sudaro šie konstrukciniai elementai:

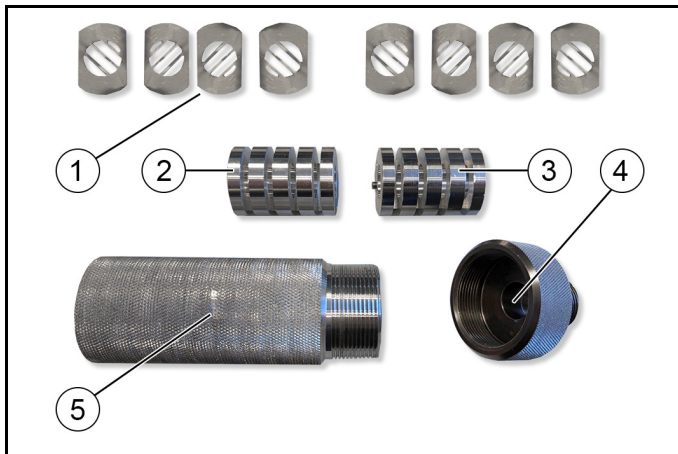

- ① Perforuotos groteles (8 vnt.)
- ② Perforuotų grotelių montavimo įvorė (be varžto)
- ③ Perforuotų grotelių montavimo įvorė (su varžtu)
- ④ Korpuso dangtis
- ⑤ Korpusas

Priedai ir atsarginės dalys

Naudokite tik originalius priedus ir originalas atsargines dalis – taip užtikrinsite, kad įrenginys veiktų patikimai ir be triukščių. Informaciją apie priedus ir atsargines dalis rasite svetainėje www.kaercher.com.

„Scrambler“ montavimas prie prietaiso

1. Atjunkite sausojo ledo žarną nuo prietaiso.
2. Elektros sujungimų atskyrimas

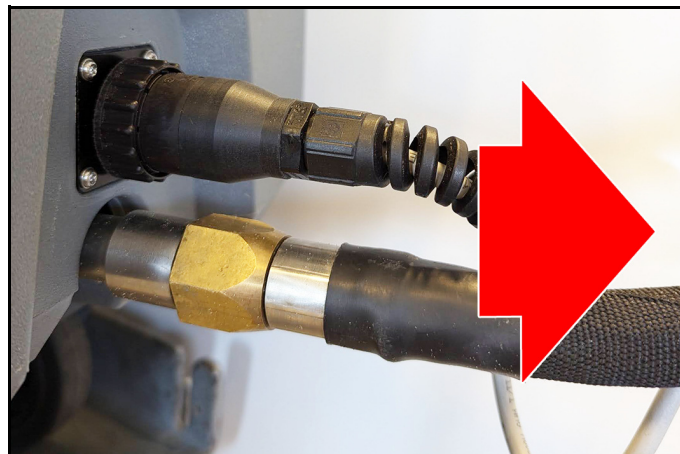

3. Rankomis sandariai užsukite „Scrambler“ ant sausojo ledo žarnos jungties.

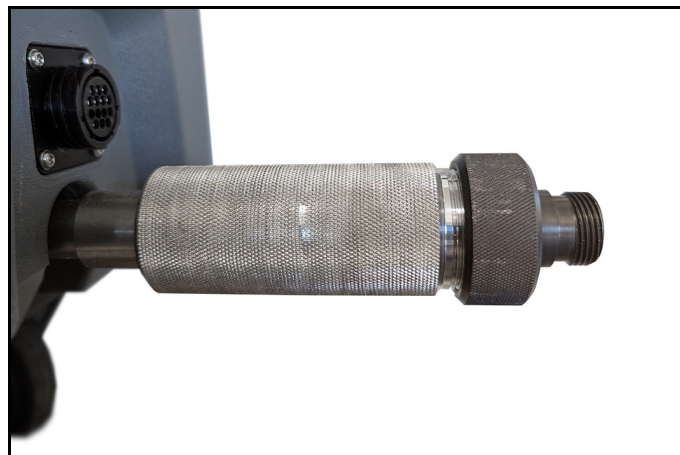

4. Prisukite sausojo ledo žarną prie „Scrambler“.
5. Sukurkite elektros jungtį.

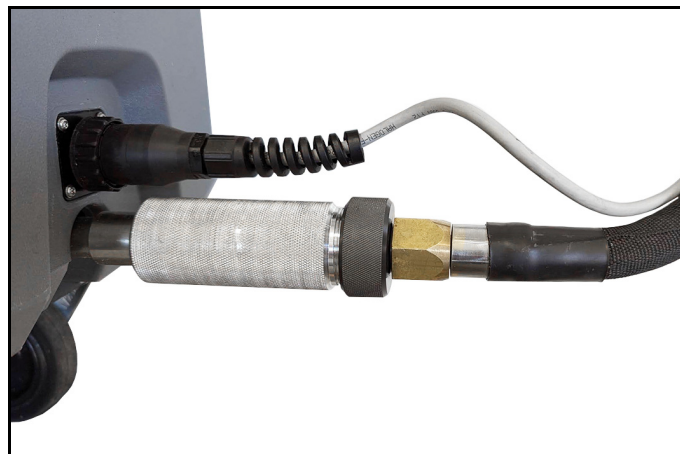

6. Įjunkite prietaisą ir patikrinkite, ar teisingai pasirinktas granulių dydis.

Montavimas taip baigtas. Jei granulių dydis netinka planuojamam naudojimui, nustatykite dydį, kaip nurodyta toliau.

Granulių dydžio nustatymas

⚠ **ATSARGIAI**

Susižalojimų į šaltus paviršius pavojus.

Šaltos prietaiso dalys gali sukelti odos nudegimus

Prieš nuimdami „Scrambler“, leiskite prietaisui pakankamai sušilti.

1. Išimkite „Scrambler“.
2. Atsukite korpuso dangtį.



3. Nuo korpuso nuimkite abi perforuotų grotelių laikomąsias įvories.

4. Nuimkite perforuotas groteles ir pertvarkykite.

Pastaba

Nuo perforuotų grotelių išdėstymo priklauso granulių dydis. Gali būti šie deriniai:

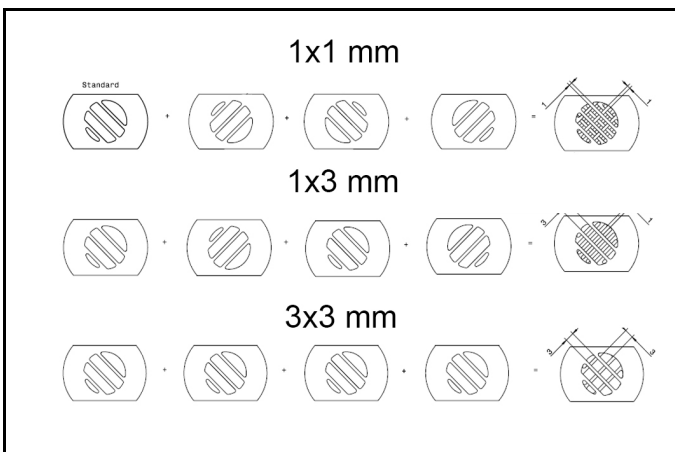

5. Įkiškite perforuotas groteles į montavimo įvories norima tvarka.

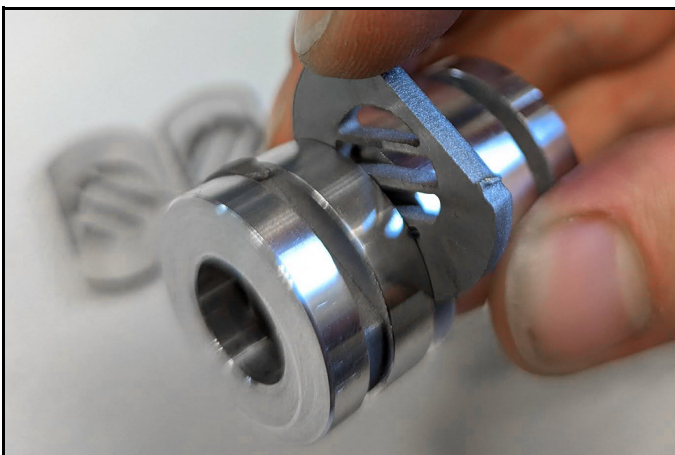

6. Dėdami įsitikinkite, kad perforuotos grotelės yra vienoje plokštumoje su montavimo įvories užapvalinimu.

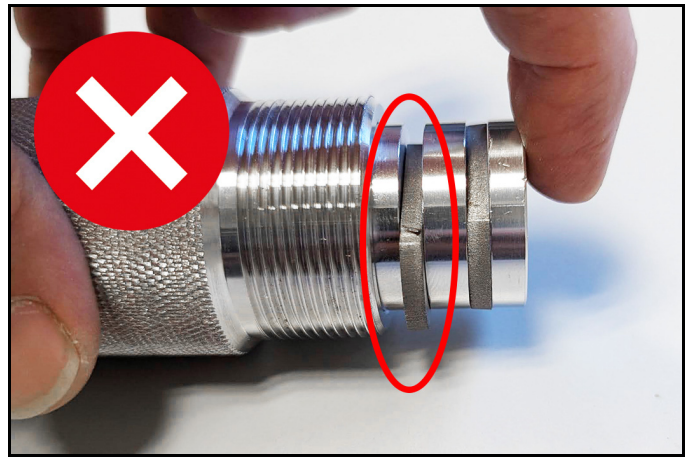

Pastaba

Kad būtų išvengta gedimų, visada turi būti įdėtos visos 8 perforuotos grotelės.

7. Įdėję visas perforuotas groteles, į korpusą įstatykite laikomąsias įvories.

Pastaba

Laikomosiose įvoriese įrengta pagalbinė montavimo priemonė.

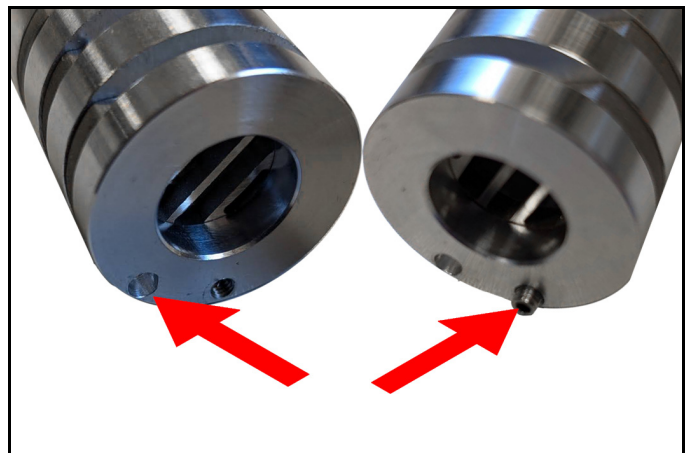

Abi laikomosios įvories viena kitos atžvilgiu pasukamos 45° kampų. Kad tai būtų užtikrinta, vienoje laikomojoje įvoriese yra priklijuotas varžtas, o kitoje - išgręžta skylė. Kai abi įdedamos viena į kitą, jos yra tinkamai sulygiuotos.

8. Pirmiausia į korpusą įstatykite laikomąją įvories su skylė.



9. Tada į korpūsą įstatykite kitą laikomąją įvorę. Įkiškite varžtą į skylę.

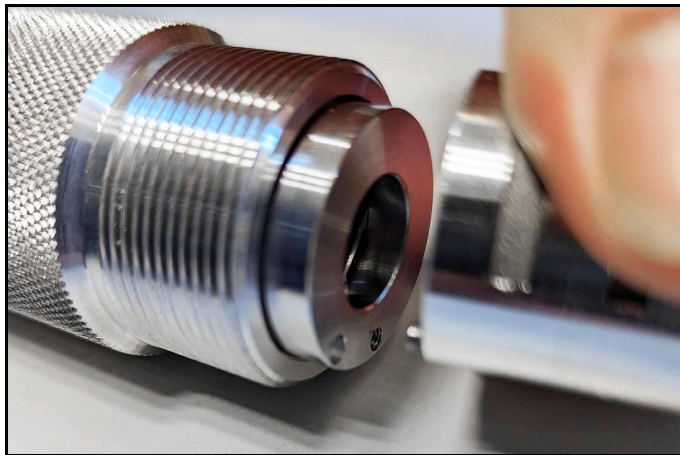

Pastaba

Jei laikomasis įvorės sumontuotos teisingai, įvorės paviršius yra lygus korpuso kraštui.

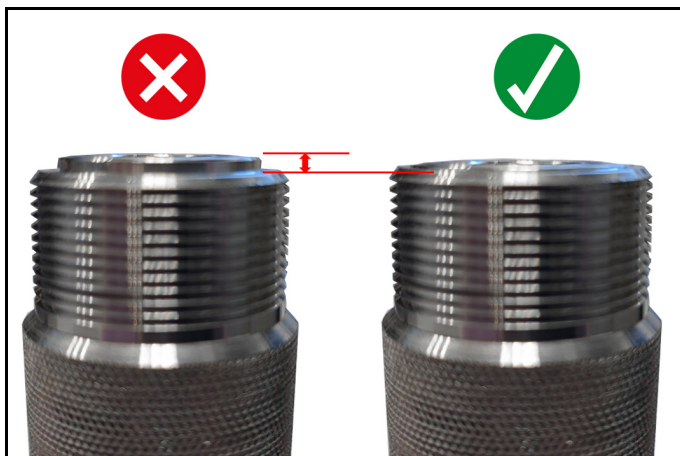

10. Kai laikomasis įvorės yra tinkamai įdėtos, užsukite korpuso dangtį atgal.

11. Sumontuokite „Scrambler“ prie įrenginio (žr. skyrių „Scrambler montavimas prie įrenginio“).

Opis

⚠ OSTROŽNIE

Szkody materialne z powodu nieprawidłowego montażu
Zlecić montaż wyłącznie wykwalifikowanym fachowcom.

Wskazówka

Należy koniecznie przestrzegać instrukcji obsługi i wskazówek dotyczących bezpieczeństwa urządzenia, w którym zamontowano zestaw montażowy.

Zastosowanie zgodne z przeznaczeniem

Zestaw montażowy Scrambler kruszy granulki suchego lodu w celu wyczyszczenia delikatnych i miękkich powierzchni. Granulki są kruszone podczas przepływu przez kratki perforowane zamontowane w Scramblerze.

Wielkość rozdrabnianych granulek można regulować, umieszczając kratki perforowane w różnych pozycjach.

Scrambler wkręca się pomiędzy urządzenie a wąż suchego lodu i działa on czysto mechanicznie.

Scrambler nadaje się do montażu w następujących urządzeniach:

- IB L2P

Opis zestawu do przebudowy

Wskazówka

Podczas demontażu/montażu należy koniecznie przestrzegać wskazówek zawartych w niniejszej instrukcji oraz w instrukcji obsługi urządzenia.

Wskazówka

Zestaw montażowy jest dostarczany wstępnie zmontowany. Jeśli ustawiona standardowa wielkość granulek (1x1 mm) ma zostać zachowana, należy zamontować Scrambler w stanie fabrycznym na urządzeniu (patrz rozdział „Montaż Scramblera na urządzeniu“).

Zestaw montażowy zawiera następujące elementy:

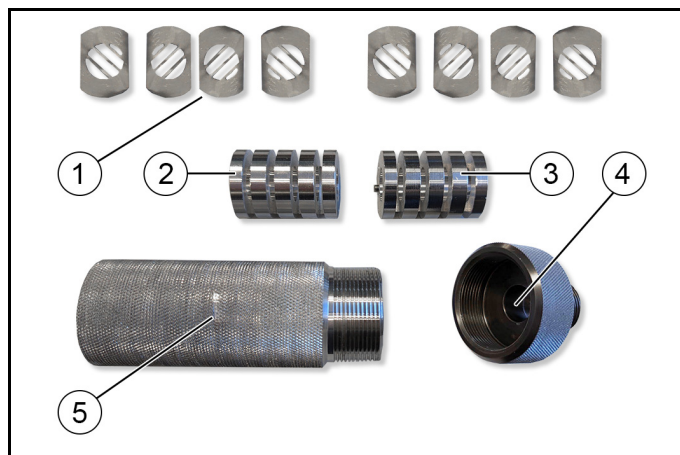

① Kratka perforowana (8 szt.)

② Tuleja montażowa do kratki perforowanej (bez wkrętu bez łba)

③ Tuleja montażowa do kratki perforowanej (z wkrętem bez łba)

④ Pokrywa obudowy

⑤ Obudowa

Akcesoria i części zamienne

Należy stosować tylko oryginalne akcesoria i części zamienne, ponieważ gwarantują one bezpieczną i bezawaryjną pracę urządzenia.

Informacje dotyczące akcesoriów i części zamiennych można znaleźć na stronie www.kaercher.com.

Montaż Scramblera na urządzeniu

1. Odłączyć wąż suchego lodu od urządzenia.
2. Rozłączyć połączenie elektryczne.

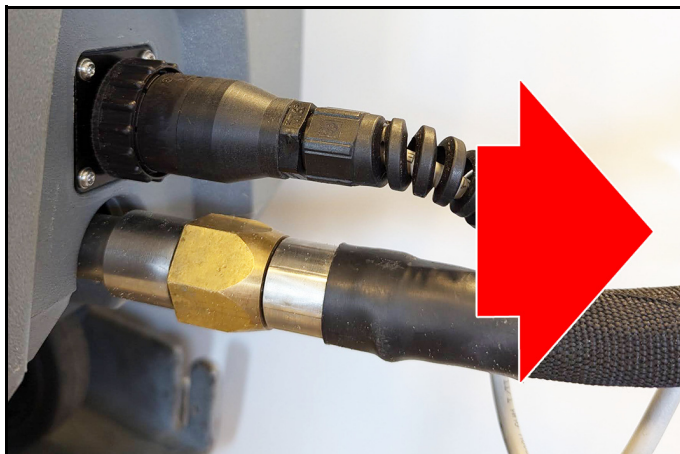

3. Przykręcić ręcznie Scrambler do przyłącza węża suchego lodu.

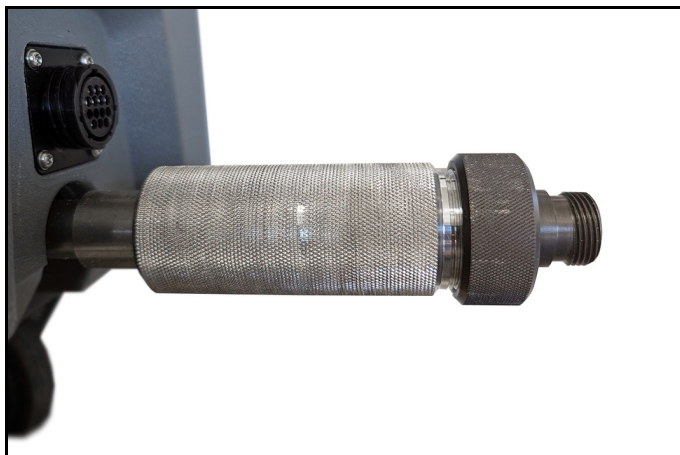

4. Przykręcić wąż suchego lodu do Scramblera.
5. Przywrócić połączenie elektryczne.



6. Uruchomić urządzenie i sprawdzić, czy wielkość granulek została wybrana prawidłowo.

Montaż zostaje zakończony. Jeśli wielkość granulek nie jest odpowiednia do planowanego zastosowania, należy ustawić ją w poniższy sposób.

Ustawianie wielkości granulek

⚠ OSTROŻNIE

Niebezpieczeństwo odniesienia obrażeń na skutek kontaktu z zimnymi powierzchniami

Zimne części urządzenia mogą spowodować odmrożenia skóry. Przed demontażem Scramblera należy poczekać, aż urządzenie wystarczająco się rozgrzeje.

1. Zdemontować Scrambler.
2. Odkręcić pokrywę obudowy.



3. Wyjąć obie tuleje montażowe kratki perforowanej z obudowy.
4. Wyjąć kratki perforowane i zmienić ich położenie.

Wskazówka

Ustawienie kraterki perforowanej określa wielkość granulek.

Możliwe są następujące kombinacje:

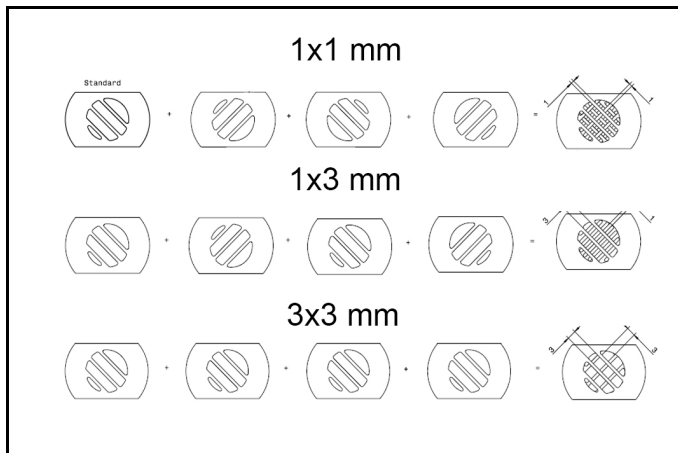

5. Włożyć kratkę perforowaną do tulei montażowych w żądanej kolejności.

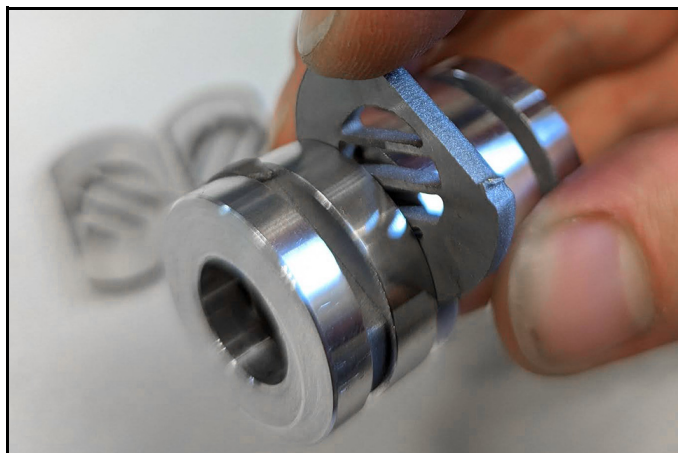

6. Podczas zakładania należy upewnić się, że kratki perforowane są ustawione równo z tuleją montażową w miejscu zaokrąglenia.

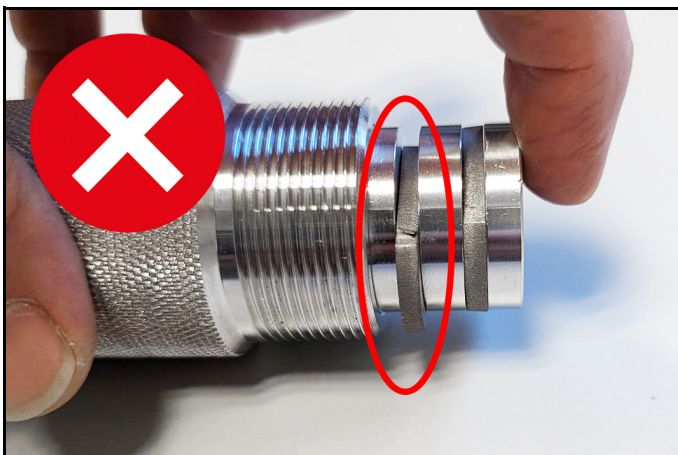

Wskazówka

Wszystkie 8 krętek perforowanych musi być zawsze włożonych, aby uniknąć nieprawidłowego działania.

7. Po włożeniu wszystkich krętek perforowanych należy włożyć tuleje montażowe do obudowy.

Wskazówka

Tuleje montażowe są wyposażone w elementy pomocnicze.

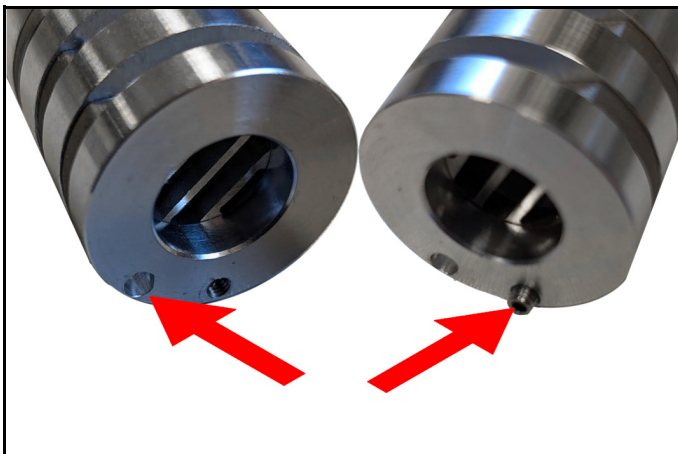

Dwie tuleje montażowe są obrócone względem siebie o 45°. Aby to osiągnąć, jedna tuleja montażowa ma wklejony wkręt bez łba, a druga ma wywiercony otwór. Po włożeniu obu tulei w ten sposób są one właściwie ustawione.

8. Najpierw należy włożyć tuleję montażową z otworem do obudowy.



9. Następnie należy włożyć drugą tuleję montażową do obudowy. Umieścić wkręt bez łba w otworze.

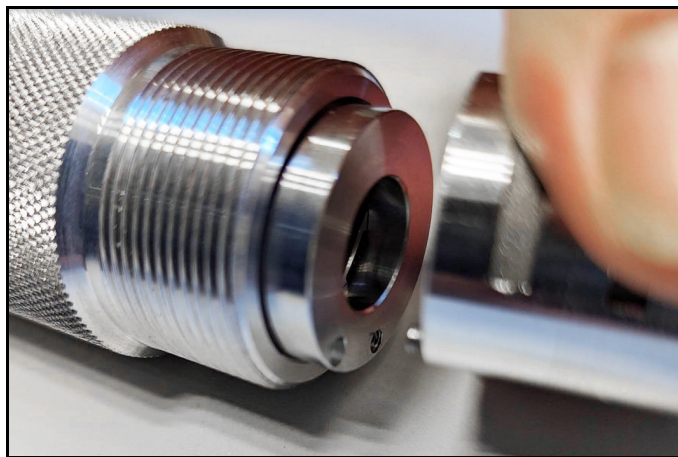

Wskazówka

Jeśli tuleje montażowe są prawidłowo zamontowane, powierzchnia tulei jest równa z krawędzią obudowy.

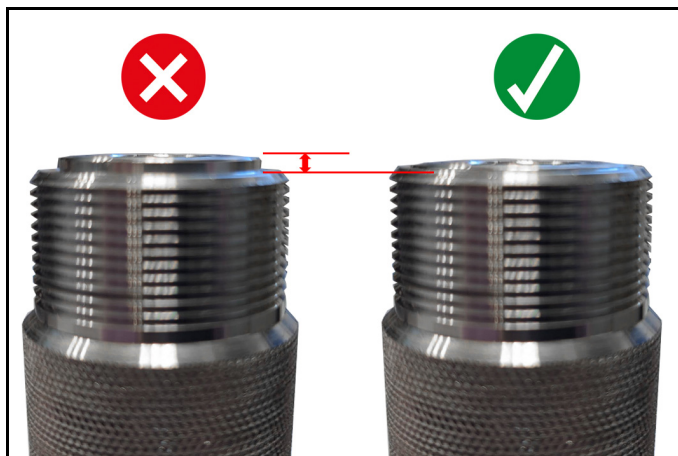

10. Po prawidłowym włożeniu tulei montażowych należy przykręcić pokrywę obudowy.

11. Zamontować Scrambler na urządzeniu (patrz rozdział "Montaż Scramblera na urządzeniu").

Leírás

⚠ VIGYÁZAT

Nem megfelelő felszerelés miatt keletkező anyagi károk

A szerelést csak szakképzett személyzettel végeztesse.

Megjegyzés

Fontos továbbá, hogy betartsa annak a készüléknek a használati utasítását és biztonsági tanácsait, amelybe a beépítő készletet telepítették.

A rendeltetés szerű használat

A Scrambler beépítő készlet szárazjég pelleteket aprít az érzékeny és puha felületek sugárzása érdekében.

A pelletek összezúzódnak, miközben átáramlanak a Scrambler-be épített perforált rácson.

Az összezúzott pelletek mérete a perforált rácson eltérő behelyezésével állítható be.

A Scrambler a készülék és a szárazjégtömlő közé van csavarozva, és tisztán mechanikusan működik.

A Scrambler a következő készülékbe telepíthető:

- IB L2P

Az átalakító készlet leírása

Megjegyzés

Szétszereléskor / összeszereléskor elengedhetetlen a jelen útmutatóban és a készülék használati útmutatójában található utasítások betartása.

Megjegyzés

A beépítő készletet előszerelve szállítjuk. Ha a pelletekhez beállított szabványos méretet (1x1 mm) meg kell tartani, szerelje fel a Scramblert a készülékre a mellékelt módon (lásd "A Scrambler felszerelése a készülékre" című fejezetet)

A beépítő készlet a következő alkatrészeket tartalmazza:

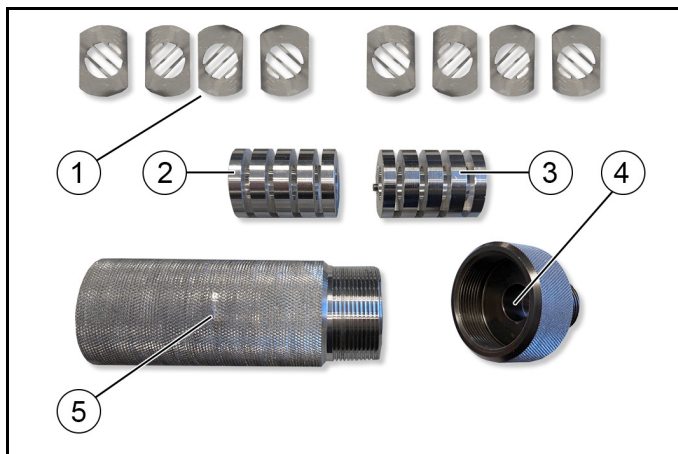

- ① Perforált rácson (8 db)
- ② Fogadóhüvely perforált rácshoz (menetes csap nélkül)
- ③ Fogadóhüvely perforált rácshoz (menetes csappal)
- ④ Házfedél
- ⑤ Ház

Tartozékok és pótalkatrészek

Csak eredeti tartozékot és eredeti pótalkatrészt alkalmazzon; ezek garantálják a készülék biztonságos és zavarmentes üzemelését.

A tartozékokra és pótalkatrészekre vonatkozóan információkat itt talál: www.kaercher.com.

A Scrambler felszerelése a készülékre

1. Válassza le a szárazjégtömlőt a készülékről.
2. Válassza le az elektromos csatlakozót.

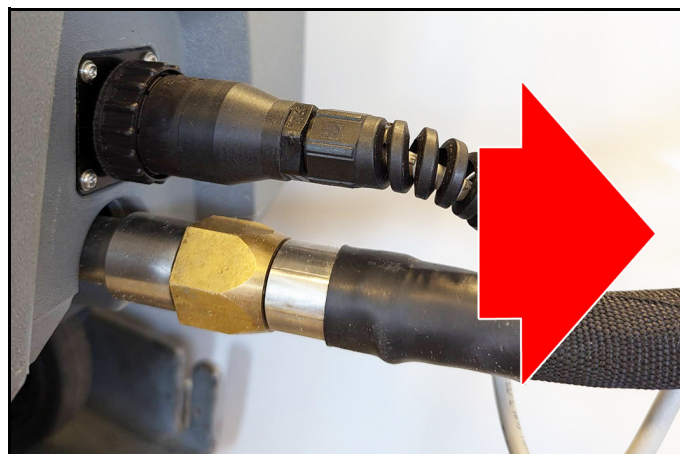

3. Csavarja a Scramblert kézzel szorosan a szárazjégtömlő csatlakozójára.

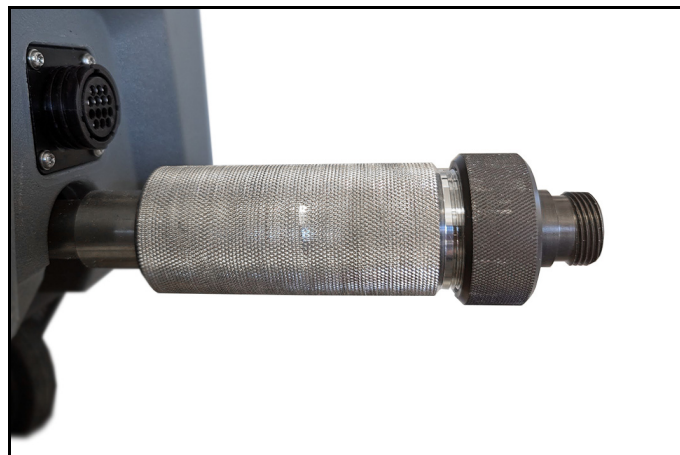

4. Csavarja rá a szárazjégtömlőt a Scramblerre.
5. Állítsa vissza az elektromos csatlakozást.

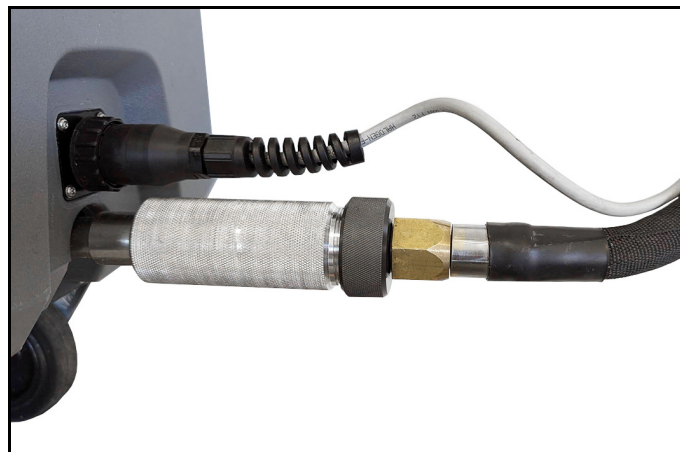

6. Indítsa el a készüléket, és ellenőrizze, hogy a pellet mérete megfelelően lett-e kiválasztva.

A szerelés ezzel befejeződött. Ha a pellet mérete nem felel meg a tervezett használatnak, állítsa be a méretet az alábbiak szerint.

A pelletméret beállítása

⚠ VIGYÁZAT

Sérülésveszély hideg felületek miatt.

A készülék hideg részei a bőr égési sérüléseit okozhatják

A Scrambler eltávolítása előtt hagyja, hogy a készülék megfelelően felmelegedjen

1. Távolítsa el a Scramblert.
2. Csavarja le a ház fedelét.



3. Távolítsa el a perforált rácsokat mindkét fogadóhüvelyét a házból.

4. Távolítsa el és rendezze át a perforált rácsokat.

Megjegyzés

A perforált rácsook elrendezése határozza meg a pellet méretét. A következő kombinációk lehetségesek:

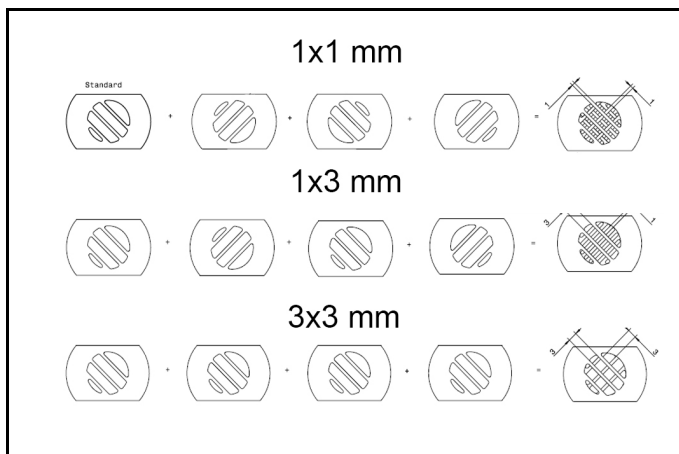

5. Helyezze be a perforált rácsokat a fogadóhüvelyekbe a kívánt sorrendben.

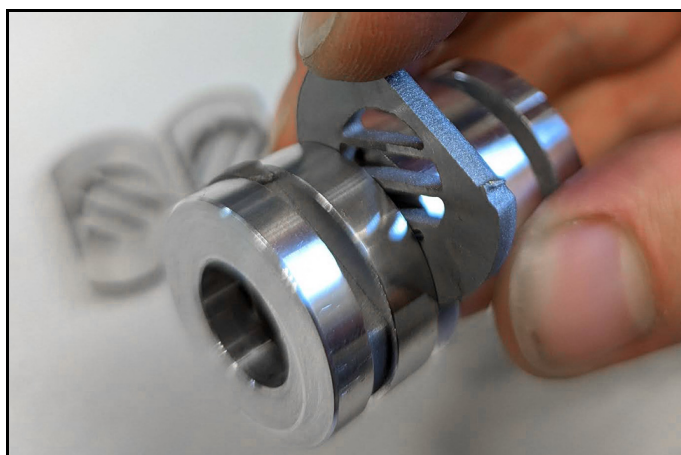

6. Behelyezéskor győződjön meg arról, hogy a lekerekítésen lévő perforált rácso egy síkban vannak a fogadóhüvellyel.

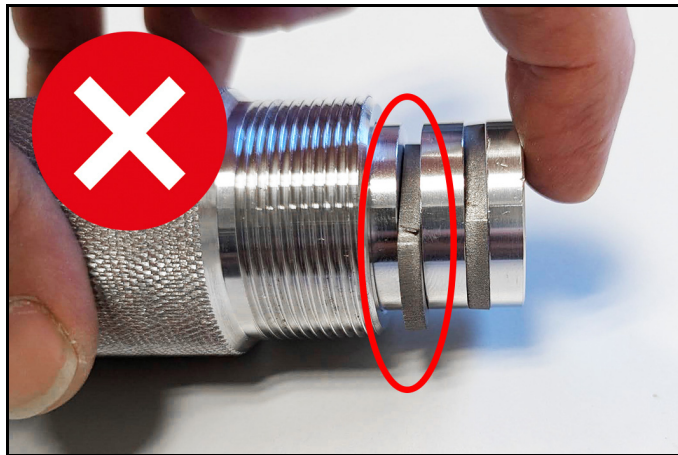

Megjegyzés

A meghibásodások elkerülése érdekében mind a 8 perforált rácso mindig be kell helyezni.

7. Amikor az összes perforált rácso behelyezte, helyezze be a fogadóhüvelyeket a házba.

Megjegyzés

A fogadóhüvelyek összeszerelési segédeszközzel vannak felszerelve.

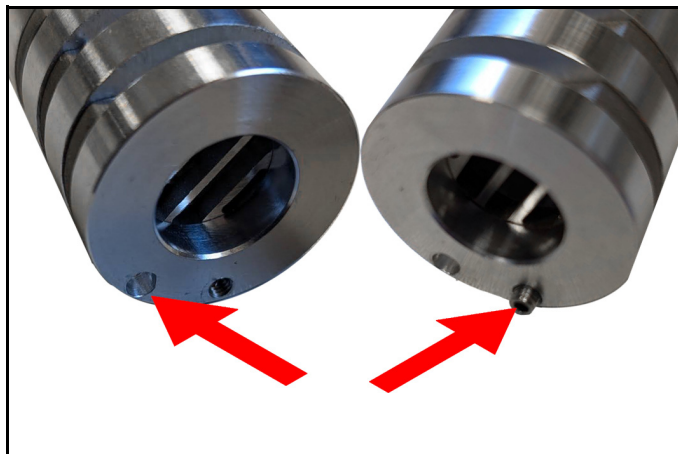

A két fogadóhüvely egymáshoz képest 45°-kal el van forgatva. Ennek biztosítása érdekében az egyik fogadóhüvelybe egy menetes csap van ragasztva, a másikba pedig egy furat. Ha a kettőt egymásba helyezük, a hüvelyek megfelelő tájolással rendelkeznek egymáshoz.

8. Először helyezze be a fogadóhüvelyt a furattal a házba.



9. Ezután helyezze be a másik fogadóhüvelyt a házba. Helyezze be a menetes csapot a furatba.

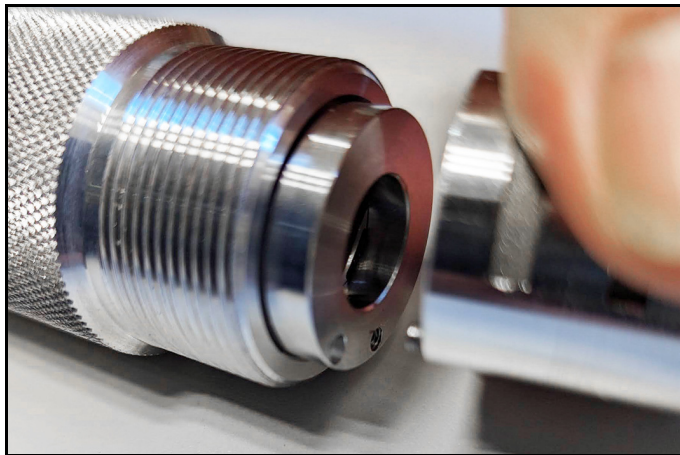

Megjegyzés

Ha a fogadóhüvelyek megfelelően vannak felszerelve, a hüvely felülete egy szintben van a ház szélével.

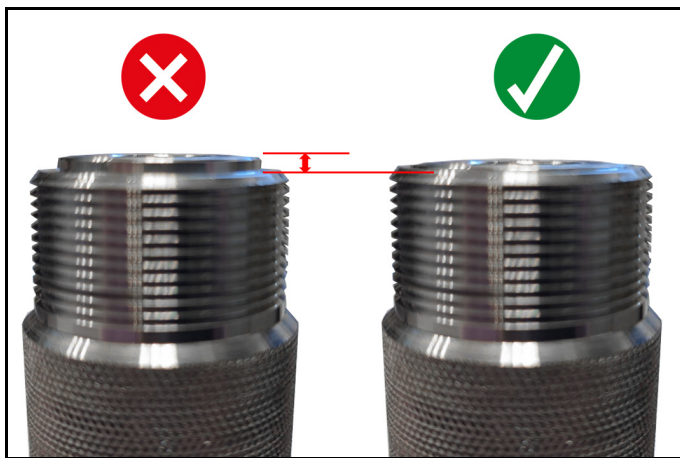

10. Ha a fogadóhüvelyek megfelelően vannak behelyezve, csavarja vissza a ház fedelét.

11. Szerelje fel a Scramblert a készülékre (lásd "A Scrambler felszerelése a készülékre" című fejezetet)

Popis

⚠ UPOZORNĚNÍ

Hmotné škody při nesprávné montáži

Pověřte montáži kvalifikovaného odborníka.

Upozornění

Je také důležité věnovat pozornost návodu k použití a bezpečnostním pokynům pro přístroj, do kterého je doplňková sada instalována.

Použití v souladu s určením

Doplňková sada Scrambler drtí pelety suchého ledu za účelem tryskání citlivých a měkkých povrchů.

Pelety jsou drceny, když protékají perforovanými mřížkami zabudovanými do Scrambleru.

Velikost drcených pelet lze upravit různým vložením děrovaných mřížek.

Scrambler se našroubuje mezi přístroj a hadici na suchý led a funguje čistě mechanicky.

Scrambler je ideální pro instalaci do následujících přístrojů:

- IB L2P

Popis konverzní sady

Upozornění

Při demontáži/montáži dodržujte pokyny a upozornění v tomto návodu a v návodu k použití přístroje.

Upozornění

Doplňková sada se dodává předmontovaná. Pokud má být zachována nastavená standardní velikost pelet (1x1 mm), namontujte Scrambler na přístroj tak, jak byl dodán (viz kapitola „Montáž Scrambleru na přístroj“).

Doplňková sada obsahuje následující součástky:

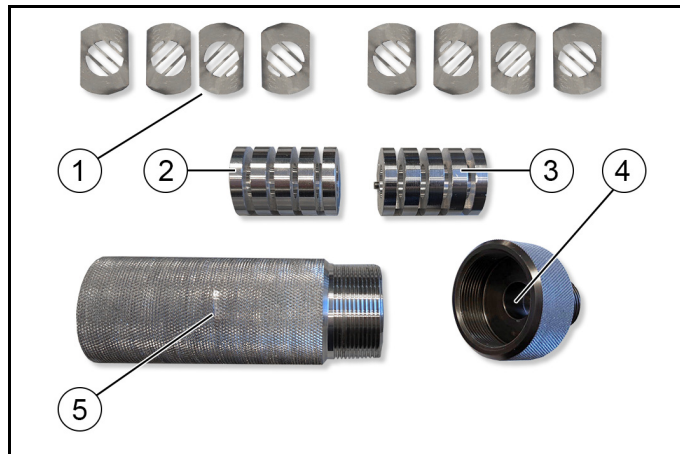

- ① Děrovaná mřížka (8 kusů)
- ② Fixační objímka pro děrovanou mřížku (bez závitového kolíku)
- ③ Fixační objímka pro děrovanou mřížku (se závitovým kolíkem)
- ④ Krytová plošina
- ⑤ Kryt

Příslušenství a náhradní díly

Používejte pouze originální příslušenství a náhradní díly, které Vám zaručují bezpečný a bezporuchový provoz přístroje.

Informace o příslušenství a náhradních dílech naleznete na stránkách www.kaercher.com.

Montáž Scrambleru na přístroj

1. Odpojte hadici na suchý led od přístroje.
2. Odpojení elektrického konektoru

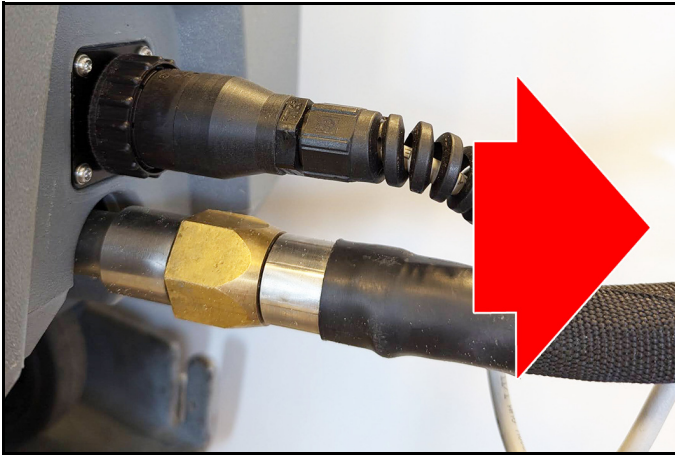

3. Rukou pevně našroubujte Scrambler na přípojku hadice na suchý led.

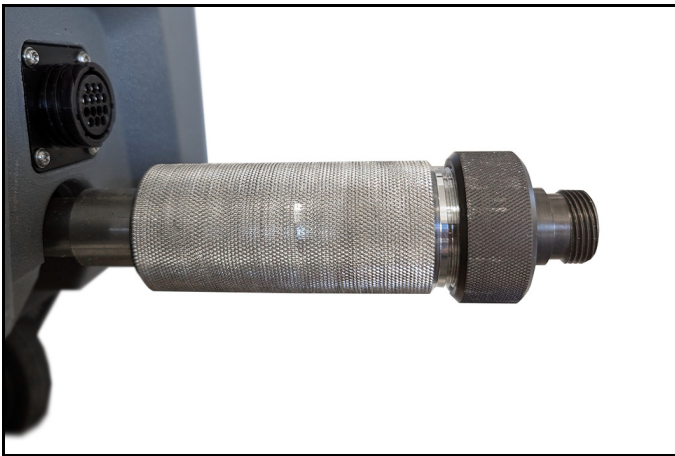

4. Našroubujte hadici na suchý led na Scrambler.
5. Vytvořte elektrické spoje.

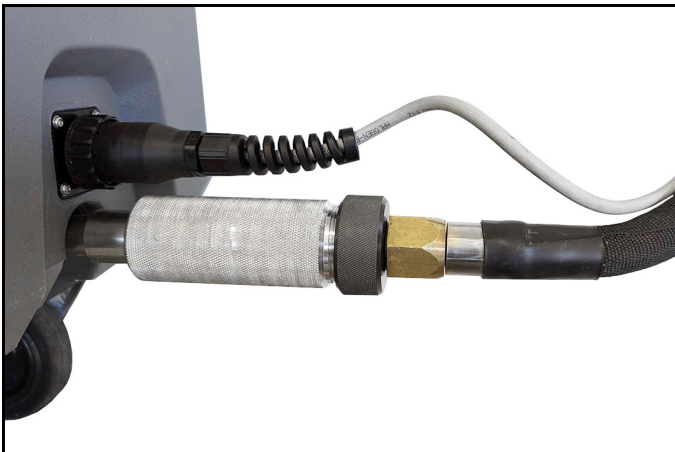

6. Uvedte přístroj do provozu a zkontrolujte, zda byla správně zvolena velikost pelet.
- Montáž je nyní dokončena. Pokud velikost pelet není vhodná pro zamýšlené použití, upravte jejich velikost následovně.

Nastavení velikosti pelet

⚠ UPOZORNĚNÍ

Riziko poranění o studené povrchy

Studené části přístroje mohou způsobit popáleniny pokožky
Před demontáží Scrambleru nechte přístroj dostatečně zahřát

1. Odmontujte Scrambler.
2. Odšroubujte víko krytu.

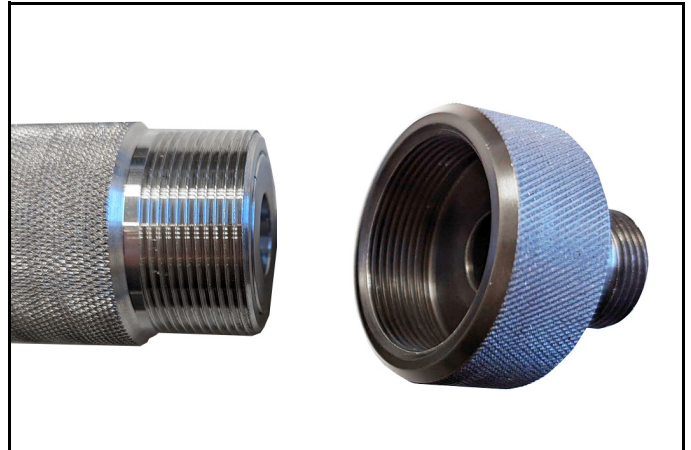

3. Vyjměte obě fixační objímky pro děrované mřížky z krytu.
4. Vyjměte děrovanou mřížku a znovu ji uspořádejte.

Upozornění

Uspořádání děrovaných mřížek určuje velikost pelet. Jsou možné následující kombinace:

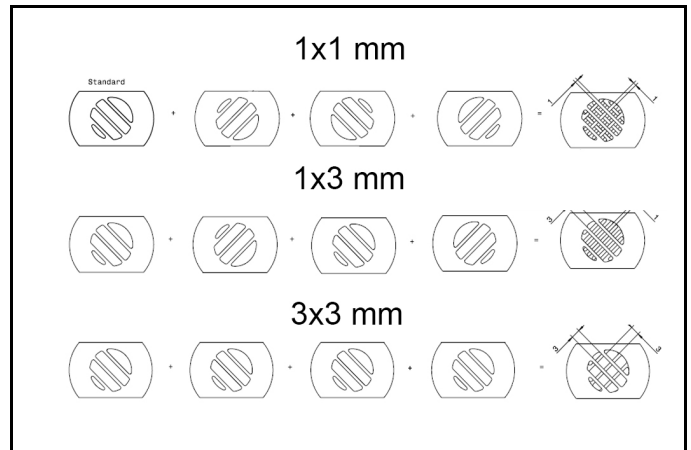

5. Vložte děrovanou mřížku do fixačních objímek v požadovaném pořadí.

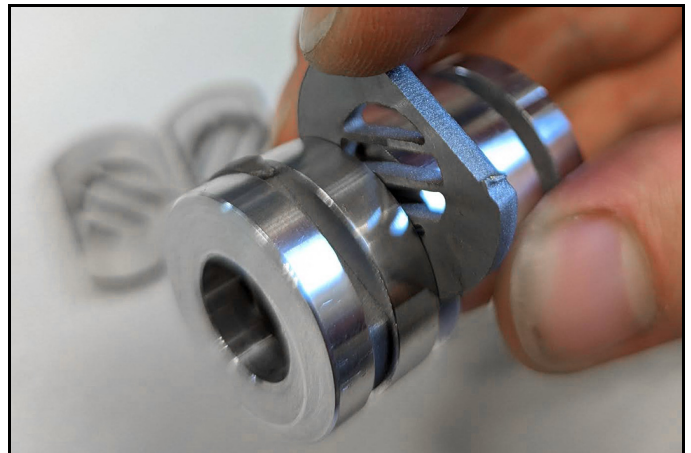

6. Při vkládání se ujistěte, že děrované mřížky na oblouku lícuji s fixační objímkou.

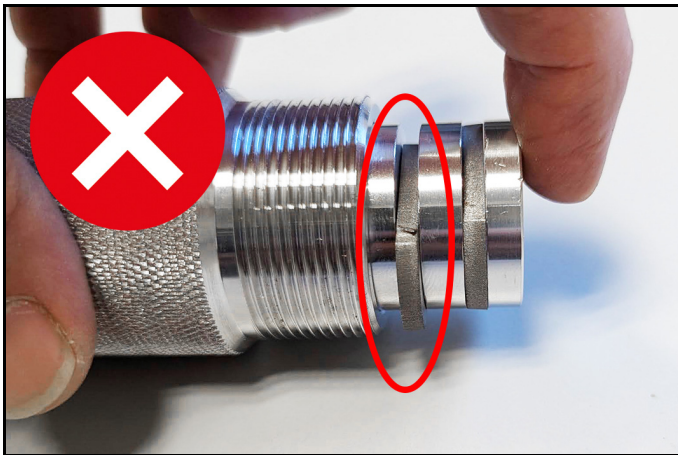

Upozornění

Aby se předešlo poruchám, musí být vždy vloženo všech 8 děrovaných mřížek.

7. Po vložení všech děrovaných mřížek zasuňte fixační objímky do krytu.

Upozornění

Fixační objímky jsou opatřeny montážní pomůckou.

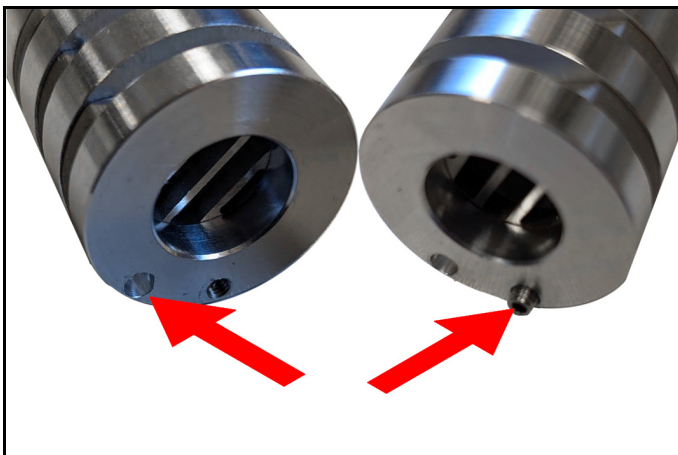

Dvě fixační objímky jsou vůči sobě pootočené o 45°. Aby to bylo zajištěno, jedna fixační objímka má vlepený závitový kolík a druhá má otvor. Když jsou zasunuty do sebe, objímky jsou ve správném vzájemném zarovnání.

8. Nejprve vložte fixační objímku s otvorem do krytu.



9. Poté vložte druhou fixační objímku do krytu. Vložte závitový kolík do otvoru.

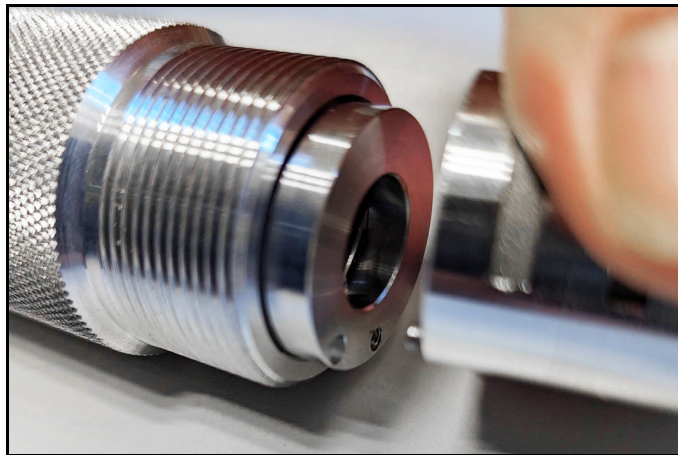

Upozornění

Pokud jsou fixační objímky správně namontovány, je povrch objímky v jedné rovině s okrajem krytu.

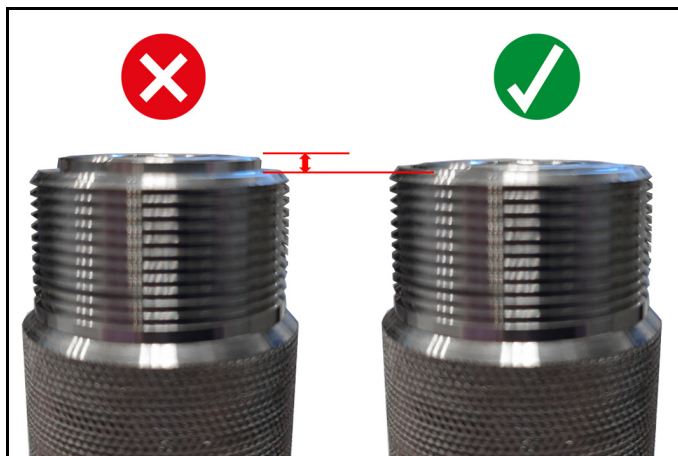

10. Když jsou fixační objímky správně nasazeny, našroubujte zpět víko krytu.

11. Namontujte Scrambler na přístroj (viz kapitola „Montáž Scrambleru na přístroj“)

Opis

⚠ UPOZORNENIE

Vecné škody následkom nesprávnej montáže

Montáž smie vykonávať iba kvalifikovaný odborník.

Upozornenie

Bezpodmienečne tiež dodržiavajte návod na obsluhu a bezpečnostné pokyny platné pre prístroj, do ktorého sa nastavbová súprava montuje.

Používanie v súlade s účelom

Nastavbová súprava Scrambler rozdrvuje pelety suchého ľadu na účely ostryskávania citlivých a mäkkých povrchov.

Rozdrvovanie peliet sa vykonáva ich prechodom cez dierované mriežky zabudované v nastavbovej súprave Scrambler.

Veľkosť rozdrvených peliet je možné nastaviť rôznym vkladáním dierovaných mriežok.

Nastavbová súprava Scrambler je zaskrutkovaná medzi prístrojom a hadicou na suchý ľad a funguje čisto mechanickým spôsobom.

Nastavbová súprava Scrambler je vhodná na zabudovanie do nasledujúcich prístrojov:

- IB L2P

Popis nastavbovej súpravy

Upozornenie

Pri demontáži / montáži sa bezpodmienečne riadte pokynmi uvedenými v tomto návode a v návode na obsluhu prístroja.

Upozornenie

Nastavbová súprava sa dodáva vopred zmontovaná. Ak sa má zachovať nastavená štandardná veľkosť peliet (1x1 mm), tak nastavbovú súpravu Scrambler namontujte na prístroj v stave, v akom bola dodaná (pozrite si kapitolu „Montáž nastavbovej súpravy Scrambler na prístroj“)

Nastavbová súprava obsahuje nasledujúce konštrukčné diely:

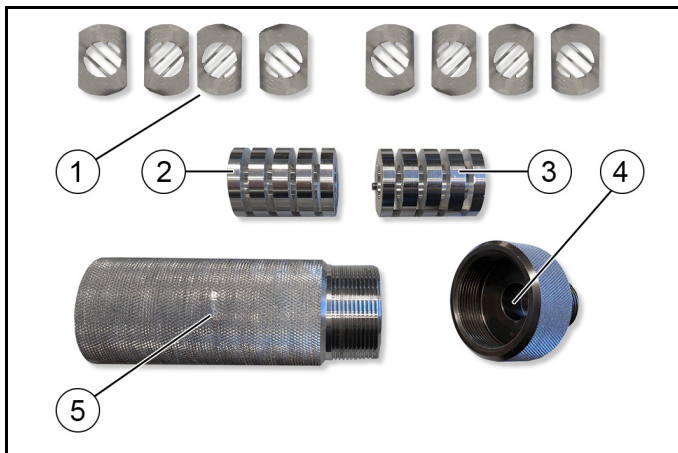

- ① Dierované mriežky (8 kusov)
- ② Upevňovacia objímka pre dierované mriežky (bez závitového kólika)
- ③ Upevňovacia objímka pre dierované mriežky (so závitovým kólikom)
- ④ Uzáver schránky
- ⑤ Schránka

Príslušenstvo a náhradné diely

Používajte len originálne príslušenstvo a originálne náhradné diely, pretože takéto komponenty zaručujú bezpečnú a bezporuchovú prevádzku zariadenia.

Informácie o príslušenstve a náhradných dieloch sa nachádzajú na stránke www.kaercher.com.

Montáž nastavbovej súpravy Scrambler na prístroj

1. Hadicu na suchý ľad odpojte od prístroja.
2. Odpojte elektrické spojenie.

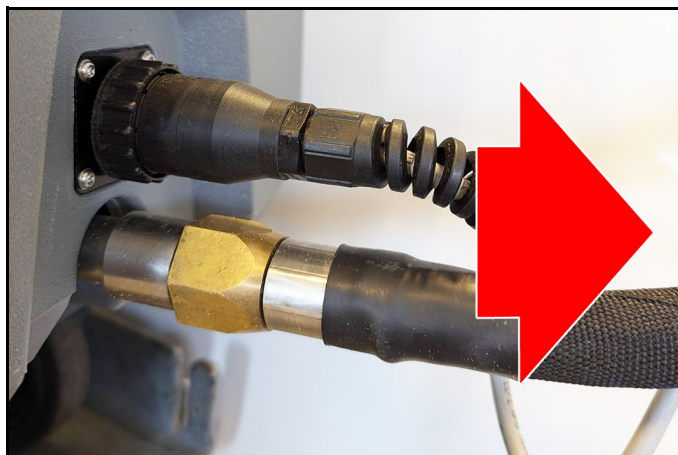

3. Nastavbovú súpravu Scrambler manuálne naskrutkujte na prípojku hadice na suchý ľad.

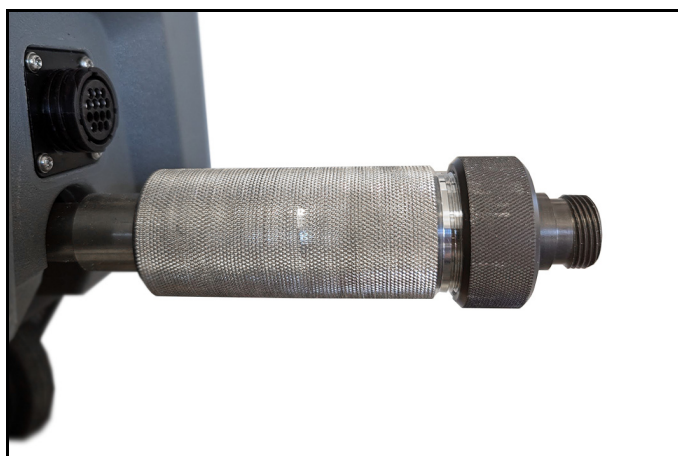

4. Hadicu na suchý ľad naskrutkujte na nastavbovú súpravu Scrambler.
5. Vytvorte elektrické spojenie.

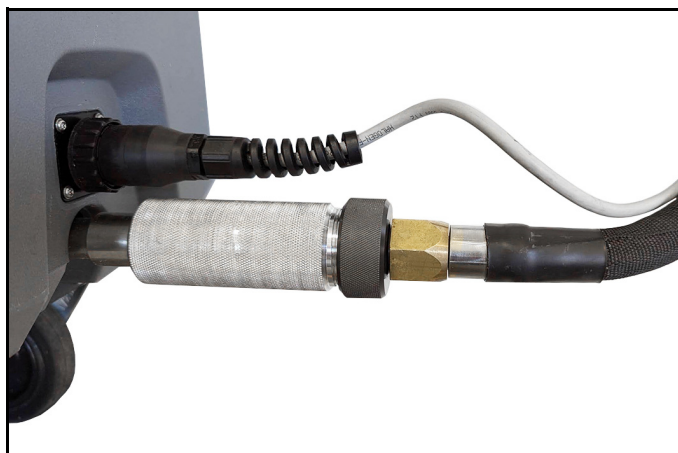

6. Prístroj uveďte do prevádzky a skontrolujte, či bola zvolená správna veľkosť peliet. Montáž je týmto ukončená. Ak veľkosť peliet nie je vhodná pre plánované použitie, tak ju nastavte nasledovným spôsobom.

Nastavenie veľkosti peliet

⚠ UPOZORNENIE

Nebezpečenstvo vzniku poranení vplyvom studených povrchov

Studené časti prístroja môžu viesť k popáleninám kože
Pred demontážou nastavbovej súpravy Scrambler nechajte prístroj dostatočne zahriať

1. Odmontujte nastavbovú súpravu Scrambler.
2. Odskrutkujte uzáver schránky.

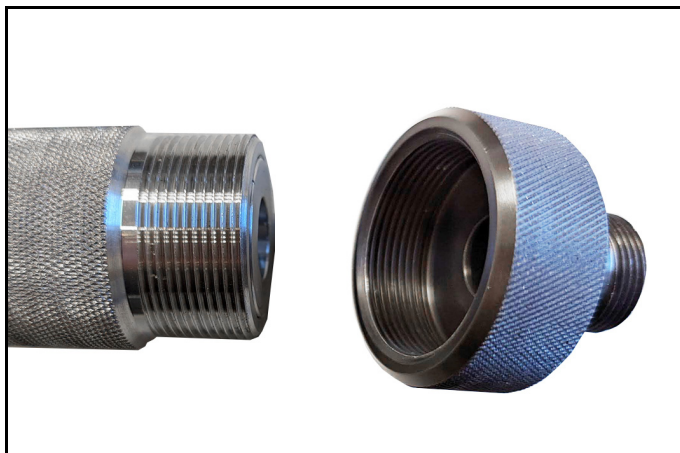

3. Zo schránky vyberte obe upevňovacie objímky pre dierované mriežky.

4. Vyberte dierované mriežky a nanovo ich usporiadajte.

Upozornenie

Veľkosť peliet je určená usporiadaním dierovaných mriežok.
Sú možné nasledujúce kombinácie:

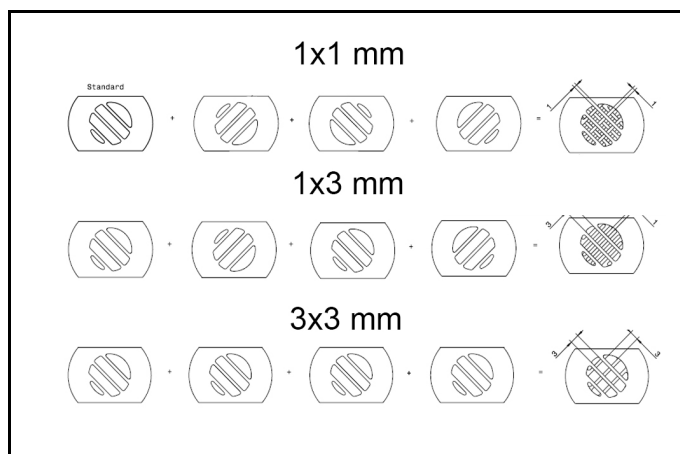

5. Dierované mriežky v požadovanom poradí zasunú do upevňovacích objímok.

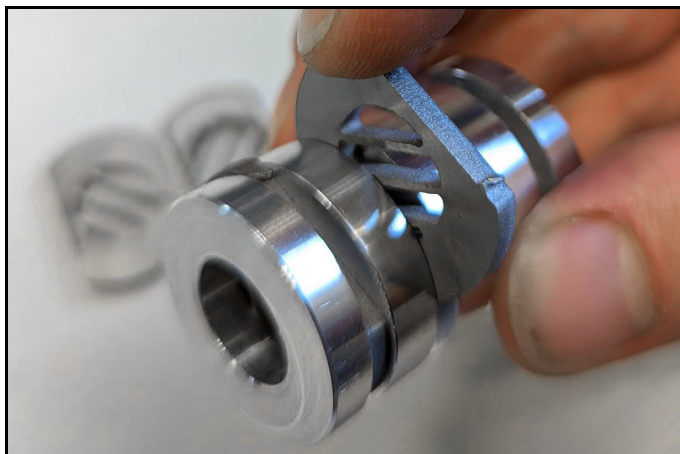

6. Pri vkladaní dbajte na to, aby bola zaoblená časť dierovaných mriežok zarovnaná s upevňovacou objímkou.

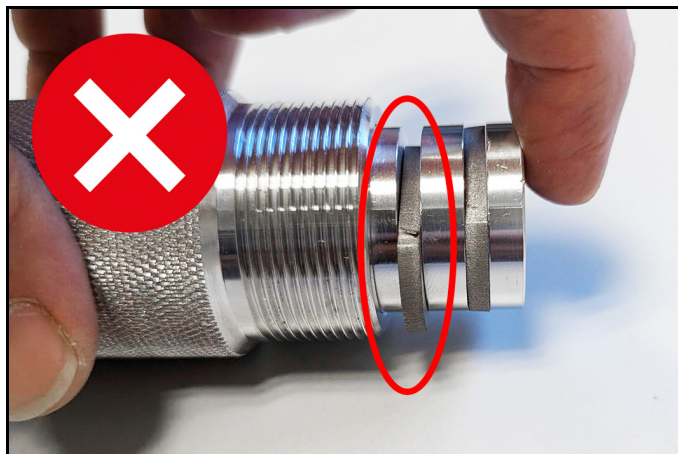

Upozornenie

Pre predídanie chybným funkciám je vždy nutné vložiť všetkých 8 dierovaných mriežok.

7. Po vložení všetkých dierovaných mriežok zasunú upevňovacie objímky do schránky.

Upozornenie

Upevňovacie objímky sú vybavené montážnou pomôckou.

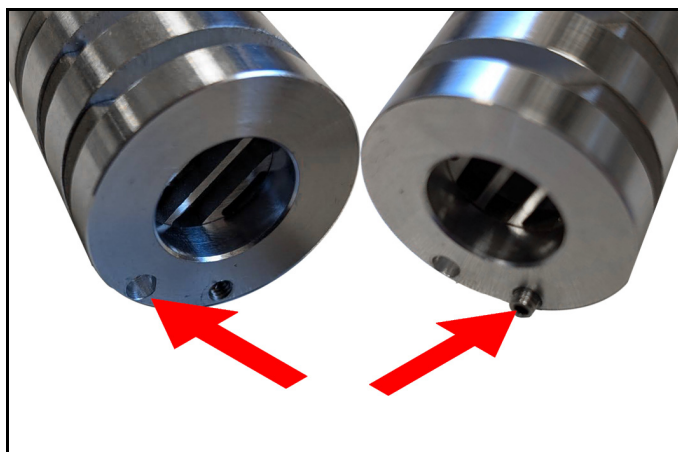

Obe upevňovacie objímky sú navzájom pootočené o 45°. Pre zaistenie takejto orientácie má jedna upevňovacia objímka prilepený závitový kolík a druhá má otvor. Ak je závitový kolík zasunutý do otvoru, tak objímky majú správnu vzájomnú orientáciu.

8. Do schránky najprv zavedte upevňovaciu objímku s otvorom.



9. Potom do schránky zavedite drugú upevňovaciú objímku. Pri tom do otvoru zasuňte závitový kolík.

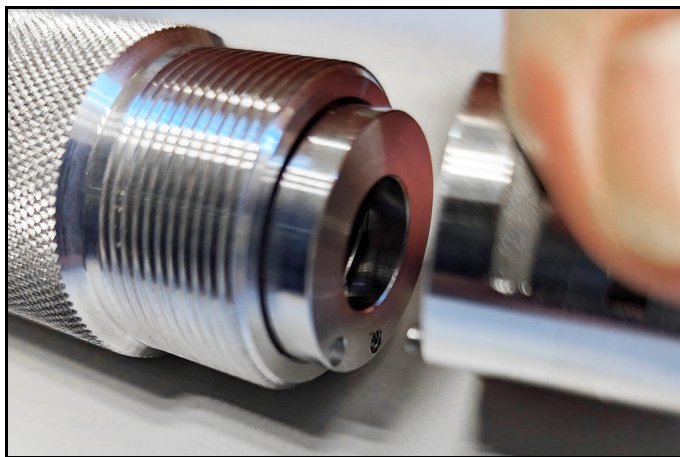

Upozornenie

Ak sú upevňovacie objímky správne namontované, tak povrch objímky je zarovnaný s okrajom schránky.

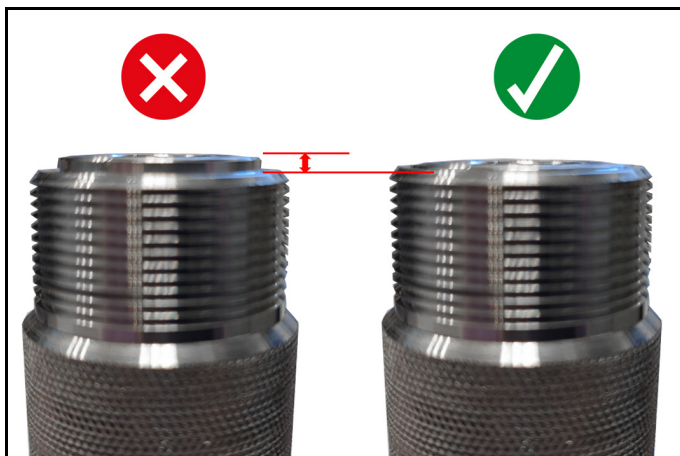

10. Ak sú upevňovacie objímky vložené správne, tak znovu zaskrutkujte uzáver schránky.

11. Nadstavbovú súpravu Scrambler namontujte na prístroj (pozrite si kapitolu "Montáž nadstavbovej súpravy Scrambler na prístroj")

Opis

⚠ PREVIDNOST

Nevarnost materialne škode zaradi napačne montaže

Montažo sme izvesti samo usposobljen strokovnjak.

Napotek

Obvezno upoštevajte tudi navodila za uporabo in varnostna navodila za napravo, v katero je vgrajen priključni komplet.

Namenska uporaba

Priključni komplet Scrambler zdrobi pelete suhega ledu za obdelavo občutljivih in mehkih površin.

Peleti se zdrobijo med prehajanjem skozi perforirane rešetke, nameščene v Scramblerju.

Velikost zdrobljenih peletov je mogoče prilagoditi z različnim vstavljanjem perforiranih rešetak.

Scrambler se privije med napravo in cev za suhi led ter deluje popolnoma mehansko.

Scrambler je primeren za vgradnjo v naslednje naprave:

- IB L2P

Opis kompleta za predelavo

Napotek

Pri demontaži/montaži je obvezno treba upoštevati navodila iz tega priročnika in navodila za uporabo naprave.

Napotek

Priključni komplet je dobavljen že sestavljen. Če želite ohraniti nastavljeno standardno velikost peletov (1x1 mm), Scrambler namestite na napravo tako, kot je dobavljen (glejte poglavje "Namestitev Scramblerja na napravo")

Priključni komplet vsebuje naslednje sestavne dele:

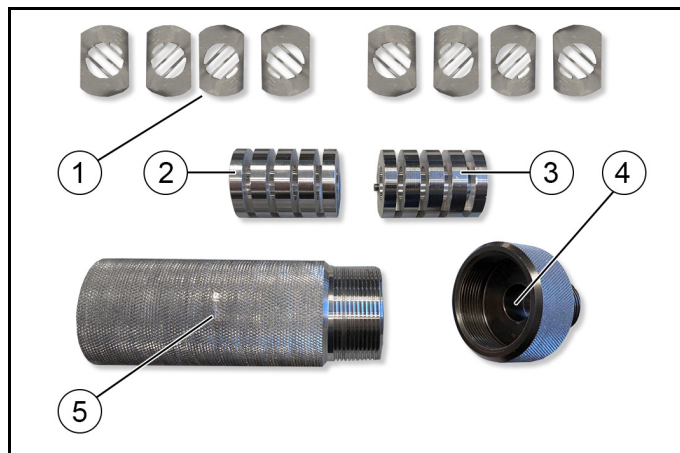

- ① Perforirana rešetka (8 kosov)
- ② Pritrdilna tulka za perforirano rešetko (brez navojnega zatiča)
- ③ Pritrdilna tulka za perforirano rešetko (z navojnim zatičem)
- ④ Pokrov ohišja
- ⑤ Ohišje

Pribor in nadomestni deli

Uporabljajte samo originalni pribor in originalne nadomestne dele, ki zagotavljajo varno in nemoteno delovanje naprave.

Informacije o priboru in nadomestnih delih najdete na spletnem naslovu www.kaercher.com.

Namestitev Scramblerja na napravo

1. Ločite gibko cev za suhi led od naprave.
2. Odklopite električni priključek

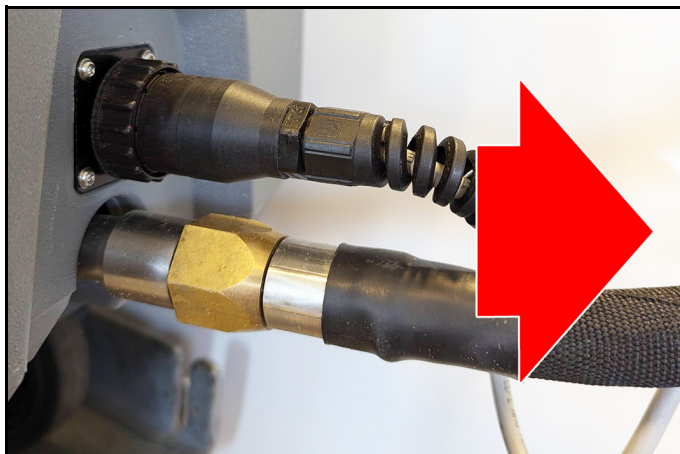

3. Scrambler z roko privijte na priključek cevi za suhi led.

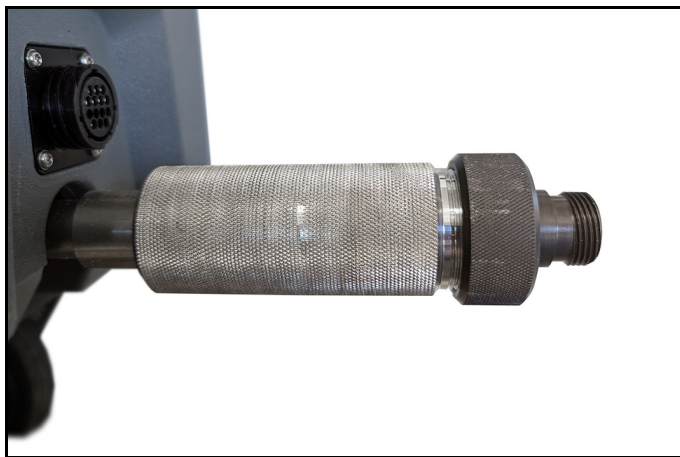

4. Cev za suhi led privijte na Scrambler.
5. Vzpostavite električno povezavo.



6. Vklonite napravo in preverite, ali je bila velikost peletov pravilno izbrana.

Namestitev je s tem končana. Če velikost peletov ni primerna za načrtovano uporabo, velikost nastavite na naslednji način.

Nastavitev velikosti peletov

△ PREVIDNOST

Nevarnost poškodb zaradi hladnih površin

Hladni deli naprave lahko povzročijo opekline kože

Preden odstranite Scrambler, počakajte, da se naprava dovolj ogreje.

1. Demontirajte Scrambler.
2. Odvijte pokrov ohišja.



3. Z ohišja odstranite obe pritrdilni tulke za perforirano rešetko.
4. Odstranite perforirano rešetko in jo namestite drugače.

Napotek

Razporeditev perforiranih rešetk določa velikost peletov. Možne so naslednje kombinacije:

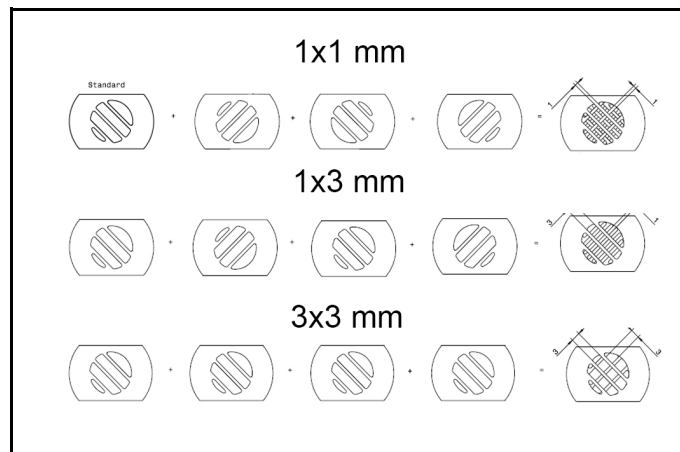

5. Perforirane rešetke vstavite v pritrdilne tulke v zelenem vrstnem redu.

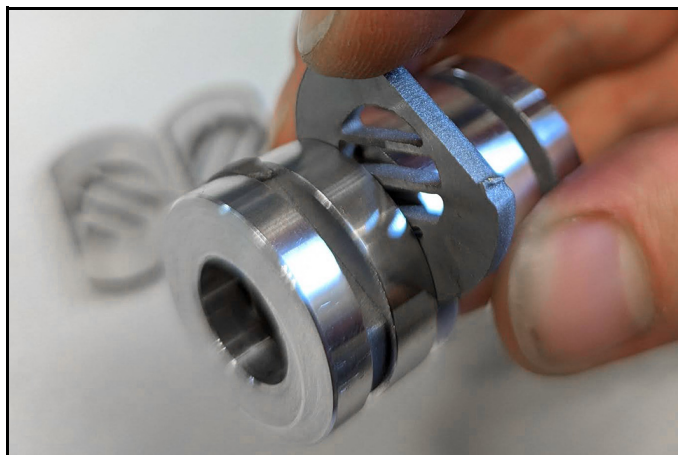

6. Pri vstavljanju pazite, da se perforirana rešetka z okrogolino ujema z montažno tulko.

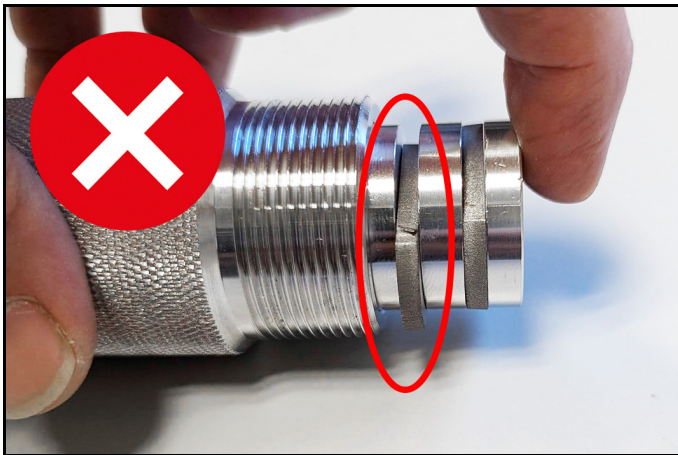

Napotek

Da ne prihaja do napak pri delovanju, mora biti vedno vstavljenih vseh 8 perforiranih rešetk.

7. Ko so vstavljene vse perforirane rešetke, v ohišje vtaknite pritrdilne tulke.

Napotek

Pritrdilne tulke so opremljene s pripomočkom za montažo.

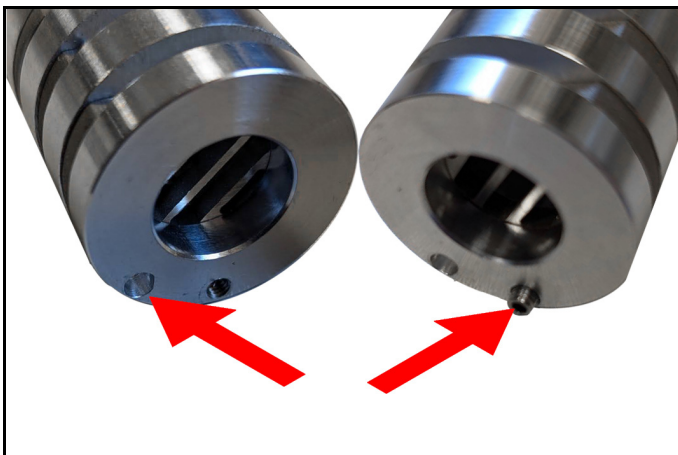

Obe pritrdilni tulki sta med seboj zasukani za 45°. Da je to zagotovljeno, ima ena pritrdilna tulka prilepljen navojni zatič, druga pa izvrtino. Ko ju vstavite drugo v drugo, sta obe tulki pravilno poravnani.

8. V ohišje najprej pritrdilno tulko z izvrtino.



9. Nato v ohišje vstavite drugo pritrdilno tulko. V izvrtino vstavite navojni zatič.

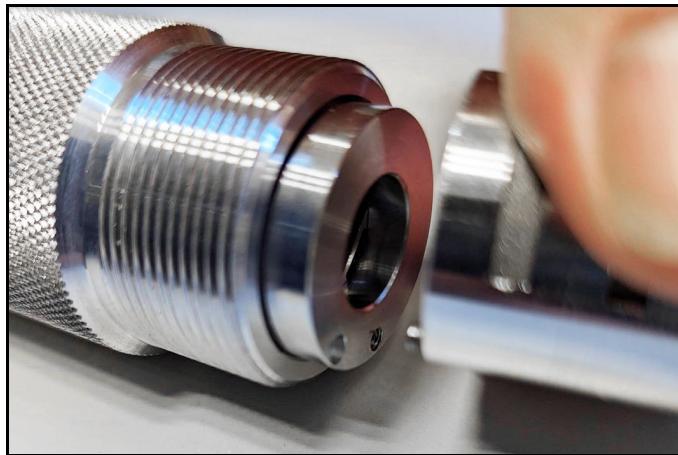

Napotek

Če sta pritrdilni tulki pravilno nameščeni, je površina tulke poravnana z robom ohišja.

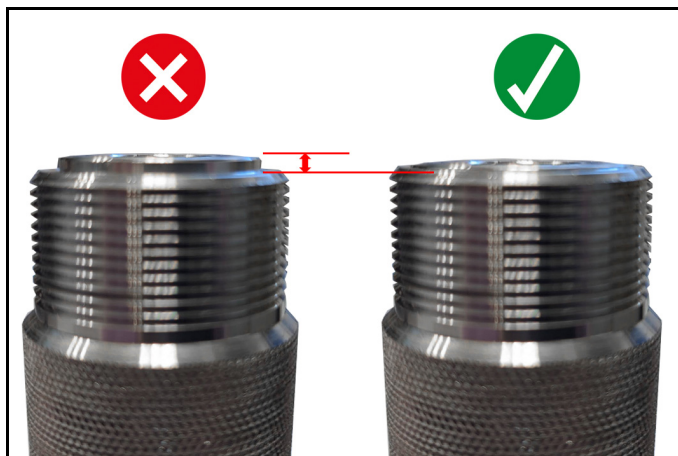

10. Ko so pritrdilne tulke pravilno vstavljene, privijte pokrov ohišja nazaj.

11. Scrambler namestite na napravo (glejte poglavje "Namestitev Scramblerja na napravo").

Descriere

⚠ PRECAUȚIE

Pagube materiale cauzate de montajul incorect

Dispuneți efectuarea montajului numai de un specialist calificat.

Indicație

Trebuie să respectați instrucțiunile de utilizare și indicațiile de siguranță pentru aparatul în care este instalat setul.

Utilizarea corespunzătoare

Setul de zdrobitor zdrobește granulele de gheață carbonică pentru a pulveriza suprafețele sensibile și moi.

Granulele sunt zdrobite în timp ce trec prin grilajele montate în zdrobitor.

Dimensiunea granulelor zdrobite poate fi ajustată prin introducerea grilajelor în diferite poziții.

Zdrobitorul este înșurubat între aparat și furtunul de gheață carbonică și funcționează pur mecanic.

Zdrobitorul este potrivit pentru instalarea în următoarele dispozitive:

- IB L2P

Descrierea setului de conversie

Indicație

La demontare/montaj, este esențial să urmați instrucțiunile din acest manual și instrucțiunile de utilizare ale aparatului.

Indicație

Setul este furnizat preasamblat. În cazul în care dimensiunea standard stabilită pentru granule (1x1 mm) trebuie păstrată, montați zdrobitorul pe aparat așa cum a fost livrat (consultați capitolul „Montarea zdrobitorului pe aparat”).

Setul cuprinde următoarele componente:

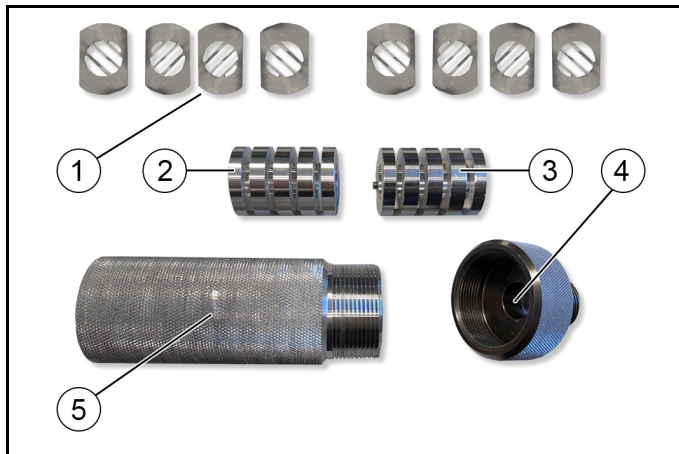

- ① Grilaje (8 bucăți)
- ② Manșon de montare pentru grilaje (fără șurub de fixare)
- ③ Manșon de montare pentru grilaje (cu șurub de fixare)
- ④ Capacul carcasei
- ⑤ Carcasă

Accesorii și piese de schimb

Utilizați numai accesorii originale și piese de schimb originale; ele asigură funcționarea în siguranță și fără avarii a aparatului. Informații despre accesorii și piesele de schimb se găsesc la adresa www.kaercher.com.

Montarea zdrobitorului pe aparat

1. Deconectați furtunul de gheață carbonică de la aparat.
2. Deconectați conexiunea electrică

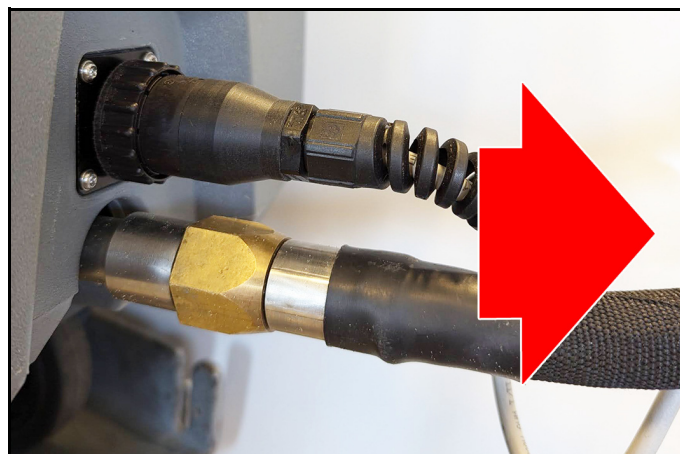

3. Înșurubați zdrobitorul cu mâna pe racordul furtunului de gheață carbonică.

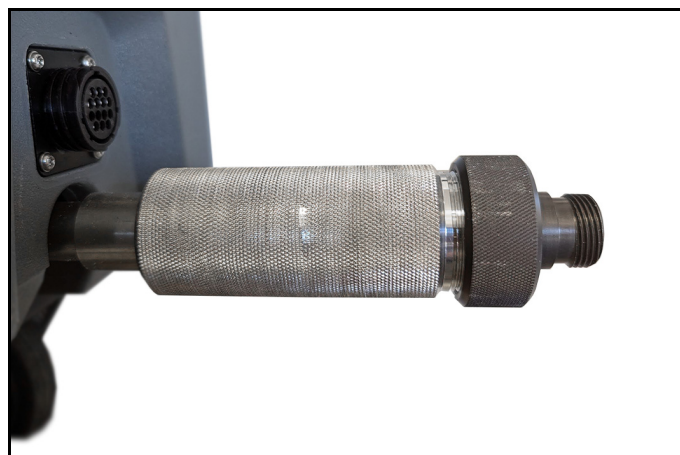

4. Înșurubați furtunul de gheață carbonică pe zdrobitor.
5. Refaceți conexiunea electrică.

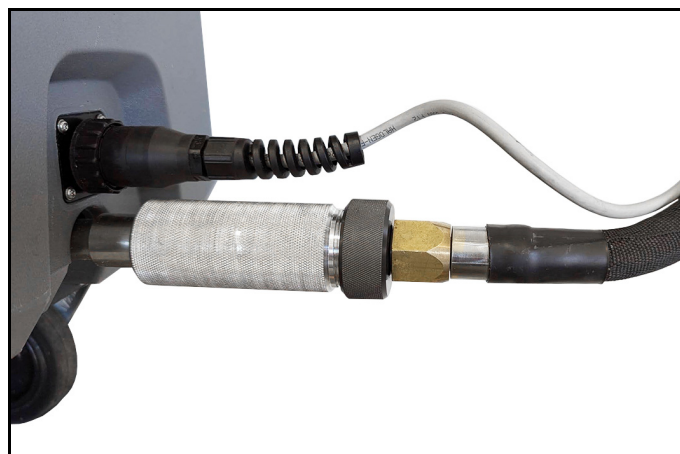

6. Puneți în funcțiune aparatul și verificați dacă dimensiunea granulelor a fost selectată corect.

Montajul este acum finalizat. Dacă dimensiunea granulelor nu este potrivită pentru utilizarea planificată, reglați dimensiunea după cum urmează.

Reglarea dimensiunii granulelor

⚠ PRECAUȚIE

Pericol de rănire din cauza suprafețelor reci.

Părțile reci ale aparatului pot provoca arsuri ale pielii

Înainte de a demonta zdrobitorul, lăsați aparatul să se încălzească suficient

1. Demontați zdrobitorul.
2. Deșurubați capacul carcasei.



3. Scoateți ambele manșoane de fixare pentru grilaje din carcasa.

4. Îndepărtați grilajul și rearanjați.

Indicație

Disponerea grilajelor determină dimensiunea granulelor. Sunt posibile următoarele combinații:

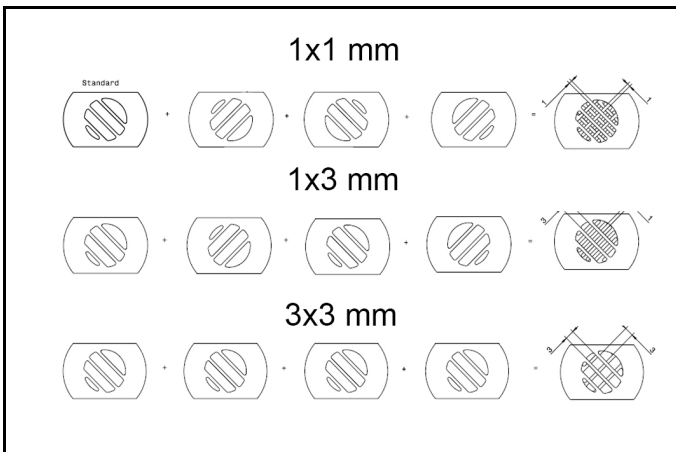

5. Introduceți grilajele în manșoanele de montare în ordinea dorită.

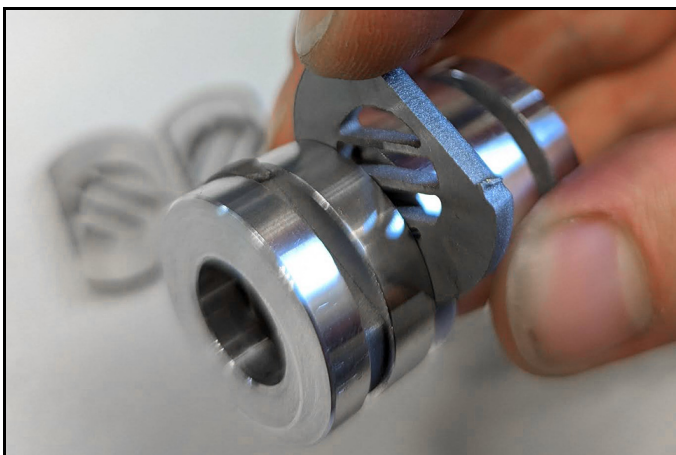

6. La inserare, asigurați-vă că grilajele sunt la același nivel cu manșonul de montare la zona de rotunjire.

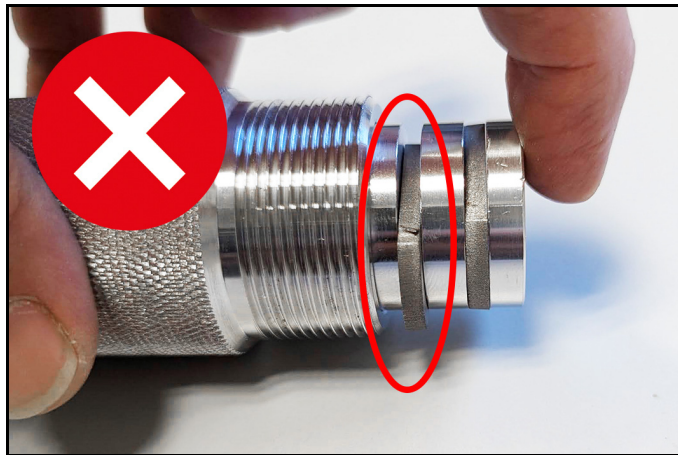

Indicație

Toate cele 8 grilaje trebuie să fie întotdeauna introduse pentru a evita funcționarea defectuoasă.

7. După ce toate grilajele au fost introduse, introduceți manșoanele de montare în carcasa.

Indicație

Manșoanele de montare sunt echipate cu un dispozitiv auxiliar de montare.

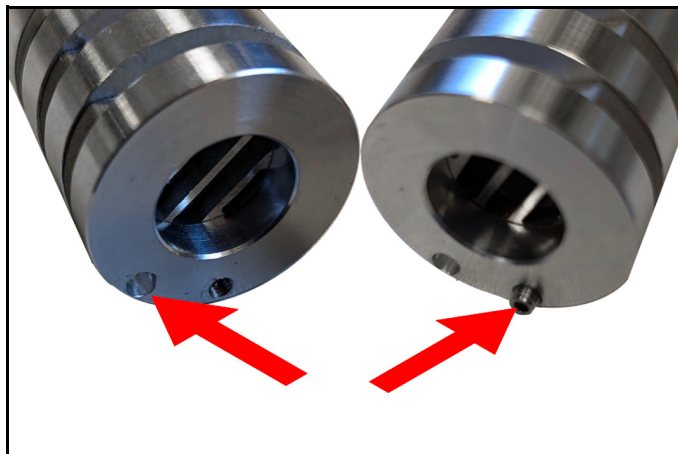

Cele două manșoane de montare sunt rotite cu 45° unul față de celălalt. Pentru a asigura acest lucru, un manșon de montare are un șurub de fixare lipit, iar celălalt are un orificiu. Atunci când cele două sunt introduse una în cealaltă, manșoanele sunt aliniate corect.

8. Introduceți mai întâi manșonul de montare cu orificiu în carcasa.



9. Apoi introduceți celălalt manșon de montare în carcasă. Introduceți șurubul de fixare în orificiu.

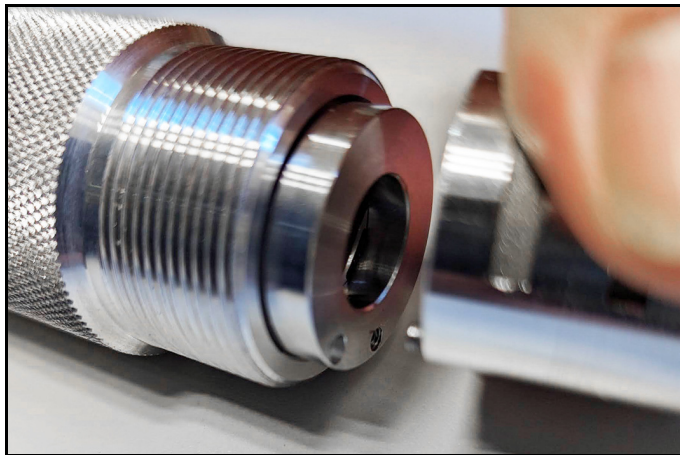

Indicație

Dacă manșoanele de montare sunt montate corect, suprafața manșonului este aliniată cu marginea carcasei.

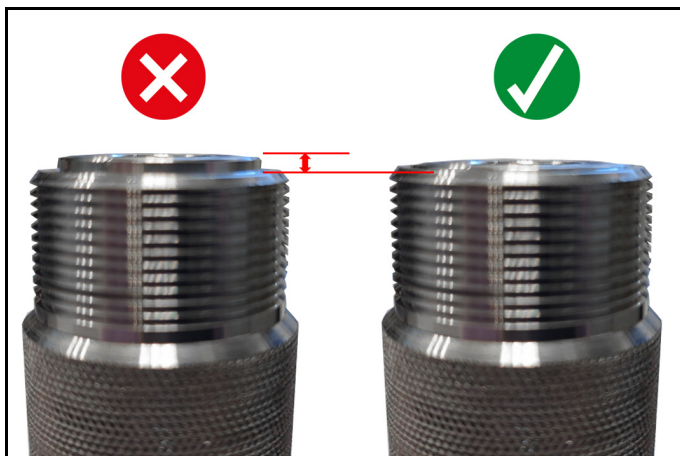

10. Când manșoanele de montare sunt introduse corect, înșurubați la loc capacul carcasei.
11. Montați zdrobitorul pe aparat (consultați capitolul „Montarea zdrobitorului pe aparat”)

Opis

⚠ OPREZ

Materijalne štete zbog pogrešne montaže

Montažu povjerite samo za to kvalificiranom stručnjaku.

Napomena

Također je važno obratiti pozornost na upute za uporabu i sigurnosne naputke za uređaj u koji se ugrađuje dodatak.

Namjenska uporaba

Dodatak izokretač usitnjava štapiće suhog leda za pjeskarenje osjetljivih i mekih površina.

Štapići se usitnjavaju dok teku kroz perforirane rešetke ugrađene u izokretač.

Veličina usitnjenih štapića može se prilagoditi različitim umetanjem perforiranih rešetki.

izokretač je pričvršćen između uređaja i crijeva za suhi led i radi čisto mehanički.

izokretač je prikladan za ugradnju u sljedeće uređaje:

- IB L2P

Opis kompleta za preinaku

Napomena

Pri demontaži / montaži obavezno slijedite napomene u ovim uputama i uputama za uporabu uređaja.

Napomena

Dodatak se isporučuje unaprijed sastavljen. Ako želite zadržati postavljenu standardnu veličinu za štapiće (1x1 mm), montirajte izokretač na uređaj kako je isporučen (vidi poglavlje “Montaža izokretača na uređaj”)

Dodatak sadrži sljedeće komponente:

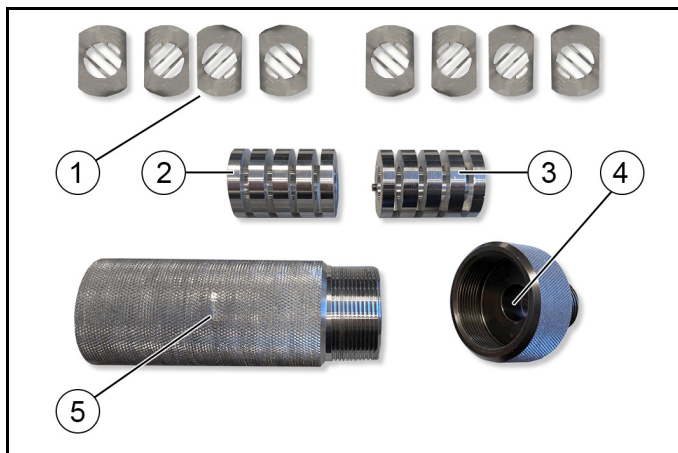

- ① Perforirana rešetka (8 komada)
- ② Pihvatna čahura za perforiranu rešetku (bez navojnog zatika)
- ③ Pihvatna čahura za perforiranu rešetku (s navojnim zatikom)
- ④ Poklopac kućišta
- ⑤ Kućište

Pribor i zamjenski dijelovi

Koristite samo originalan pribor i originalne zamjenske dijelove jer oni jamče siguran i nesmetan rad uređaja.

Informacije o priboru i zamjenskim dijelovima pronađite na www.kaercher.com.

Montaža izokretača na uređaj

1. Odvojite crijevo za suhi led od uređaja.
2. Odvajanje električnog spoja

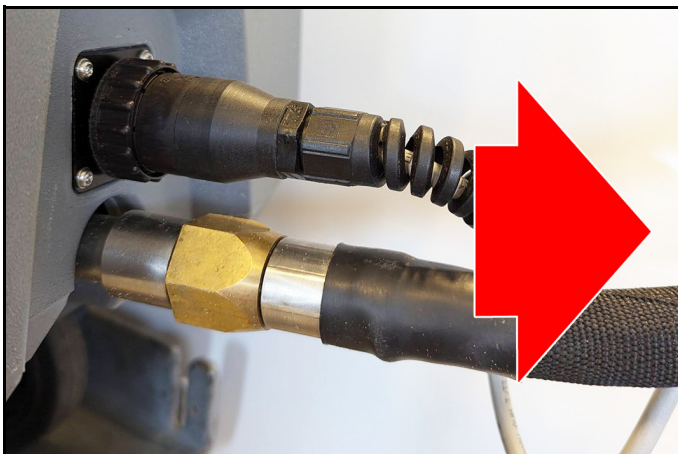

3. Rukom zavrnite izokretač na priključak crijeva za suhi led.

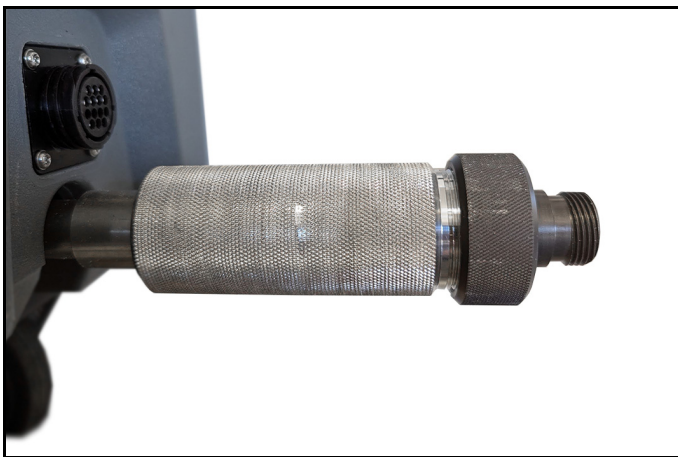

4. Zavrnite crijevo za suhi led na izokretač.
5. Uspostavite električni spoj.

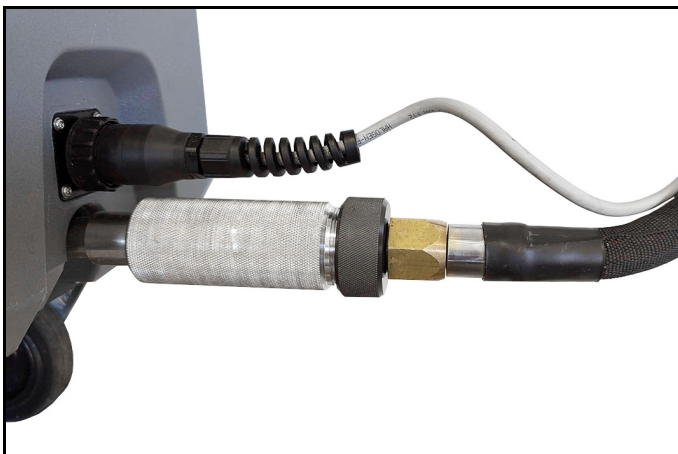

6. Pustite uređaj u rad i provjerite je li veličina štapića pravilno odabrana.

Montaža je sada završeno. Ako veličina štapića nije prikladna za namjeravanu upotrebu, prilagodite veličinu na sljedeći način.

Podešavanje veličine štapića

⚠ OPREZ

Opasnost od ozljeda zbog hladnih površina.

Hladni dijelovi uređaja mogu uzrokovati opekline kože

Prije demontaže izokretača, ostavite uređaj da se dovoljno zagrije

1. Demontirajte izokretač.
2. Odvijte poklopac kućišta.



3. Uklonite obje prihvatne čahure za perforirane rešetke iz kućišta.

4. Uklonite perforiranu rešetku i nanovo je rasporedite.

Napomena

Raspored perforiranih rešetki određuje veličinu štapića. Moguće su sljedeće kombinacije:

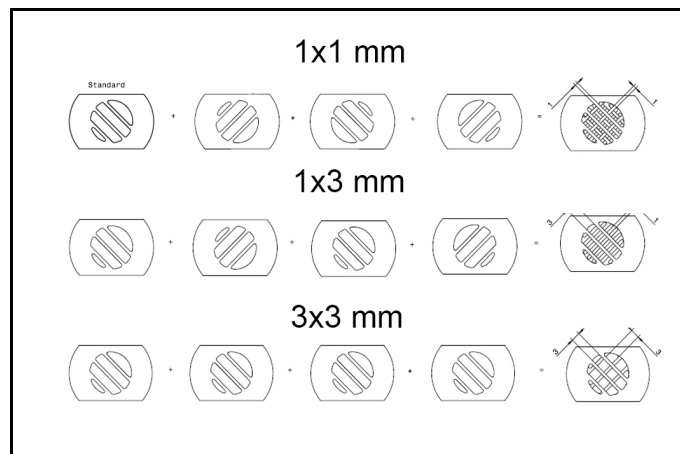

5. Umetnite perforiranu rešetku u prihvatne čahure željenim redoslijedom.

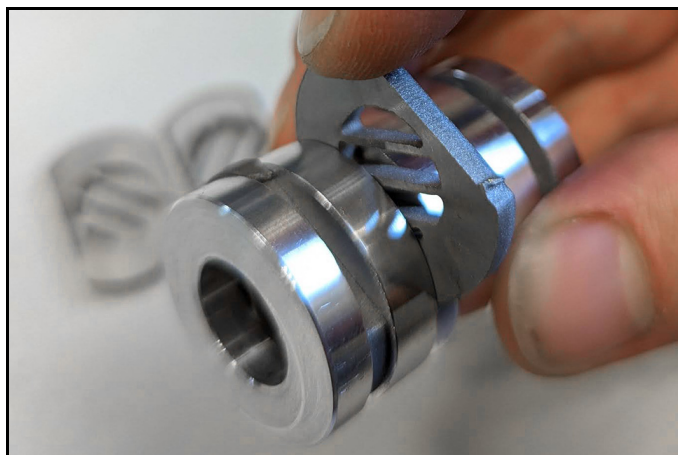

6. Prilikom umetanja, provjerite jesu li perforirane rešetke na zaobljenom dijelu u ravnini s prihvatnom čahurom.

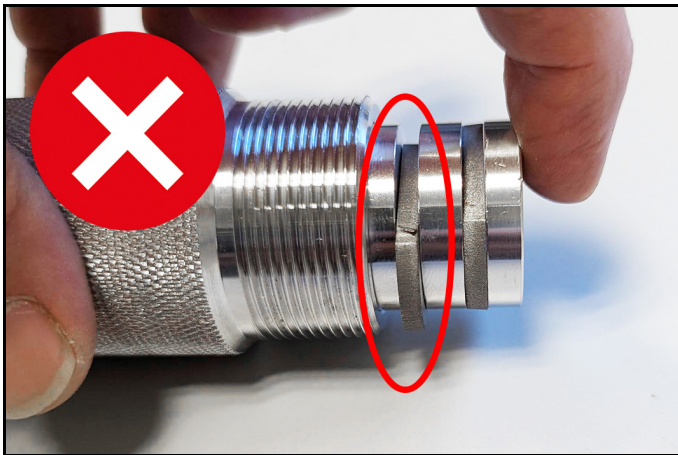

Napomena

Sve rešetke s 8 rupa uvijek moraju biti umetnute kako bi se izbjegli kvarovi.

7. Kada su sve perforirane rešetke umetnute, umetnite prihvatne čahure u kućište.

Napomena

Prihvatne čahure opremljene su pomagalom za montažu.

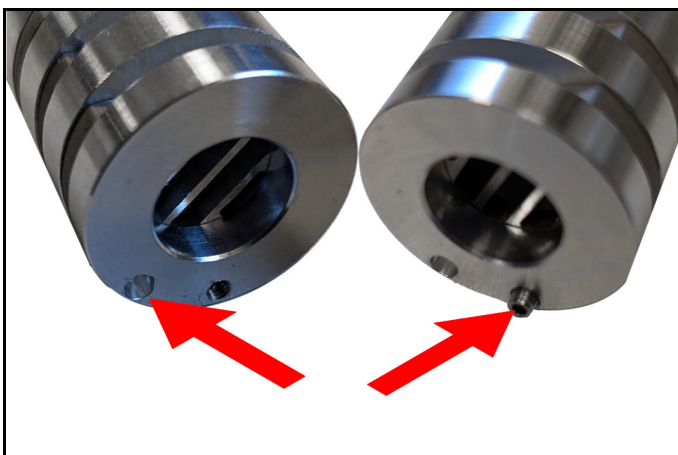

Dvije prihvatne čahure su zakrenute jedna prema drugoj za 45°. Kako bi se to osiguralo, jedna prihvatna čahura ima zalijepljen navojni zatik, a druga ima rupu. Kada su obje umetnute jedna u drugu, čahure su u ispravnom položaju jedna prema drugoj.

8. U kućište prvo umetnite prihvatnu čahuru s rupom.



9. Zatim umetnite drugu prihvatnu čahuru u kućište. Pritom umetnite navojni zatik u rupu.

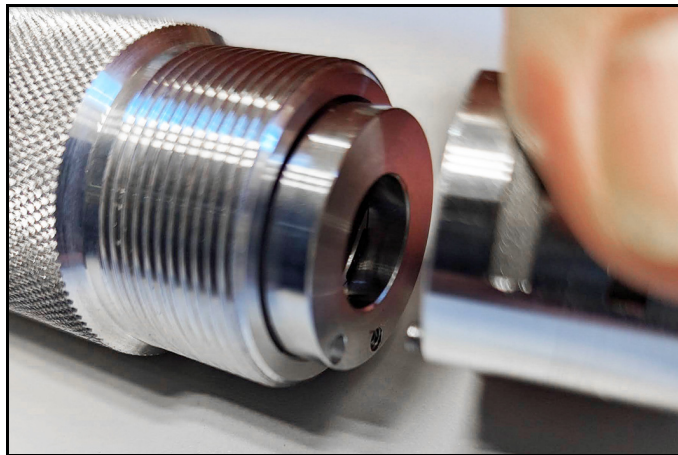

Napomena

Ako su prihvatne čahure pravilno postavljene, površina čahure je u ravnini s rubom kućišta.

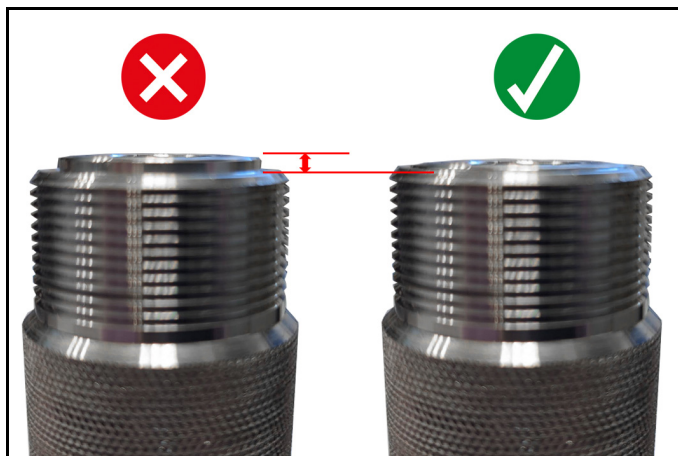

10. Kada su montažne čahure ispravno umetnute, ponovno pričvrstite poklopac kućišta.

11. Montirajte izokretač na uređaj (vidi poglavlje "Montaža izokretača na uređaj")

Opis

⚠ OPREZ

Materijalna šteta usled pogrešne montaže

Montažu sme da vrši samo za to kvalifikovani stručnjak.

Napomena

Obavezno uvažite uputstvo za rukovanje i sigurnosne napomene za uređaj u koji se dodatak ugrađuje.

Namenska upotreba

Dodatak Scrambler usitnjava štapiće suvog leda da bi se time mogle ozračiti osetljive i mekane površine.

Štapići se usitnjavaju prilikom prolaska kroz perforiranu rešetku koja je ugrađena u Scrambler.

Veličina usitnjenih peleta može da se podešava umetanjem perforirane rešetke na različite načine.

Scrambler se pričvršćuje zavrtnjima između uređaja i creva za suvi led i funkcioniše potpuno mehanički.

Scrambler je pogodan za ugradnju u sledeće uređaje:

- IB L2P

Opis kompleta za modifikaciju

Napomena

Prilikom demontaže/montaže potrebno je obavezno uvažiti napomene iz ovog uputstva i uputstva za rukovanje uređajem.

Napomena

Dodatak se isporučuje u prethodno montiranom stanju. Ako je potrebno zadržati standardnu veličinu peleta (1x1 mm), montirajte Scrambler na uređaj kao što je isporučeno (pogledajte poglavlje „Montaža Scrambler-a na uređaj“).

Dodatak sadrži sledeće komponente:

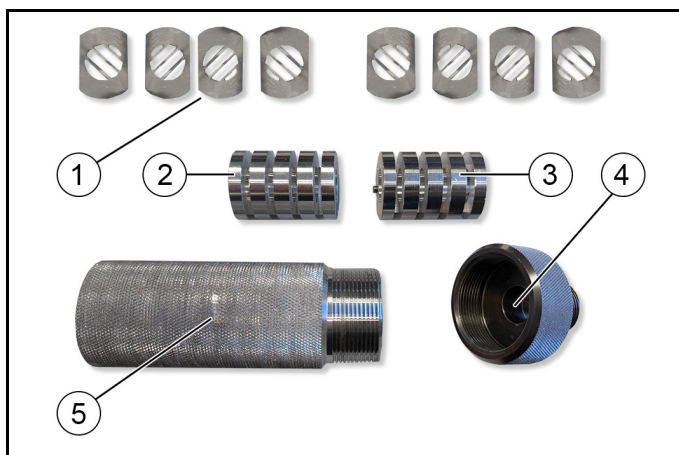

- ① perforirane rešetke (8 komada)
- ② prihvatna čaura za perforiranu rešetku (bez navojnog klina)
- ③ prihvatna čaura za perforiranu rešetku (sa navojnim klinom)
- ④ poklopac kućišta
- ⑤ kućište

Pribor i rezervni delovi

Koristite samo originalni pribor i originalne rezervne delove pošto oni garantuju bezbedan rad i rad bez smetnji na uređaju.

Informacije o priboru i rezervnim delovima možete pronaći na www.kaercher.com.

Montaža Scrambler-a na uređaj

1. Odvojite crevo za suvi led od uređaja.
2. Odvojite električni spoj.

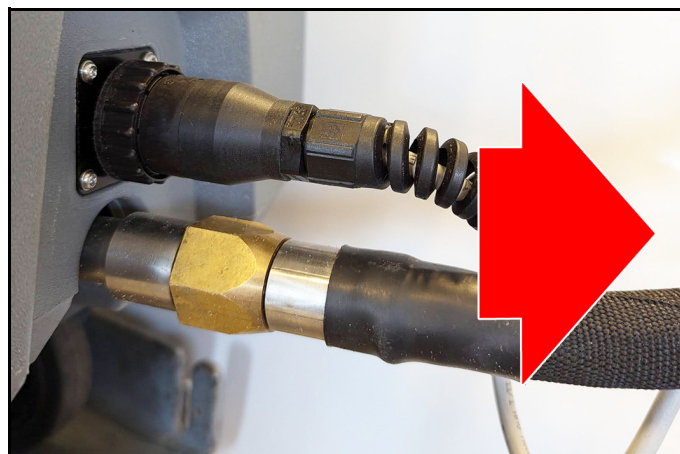

3. Ručno pričvrstite Scrambler na priključak creva za suvi led.

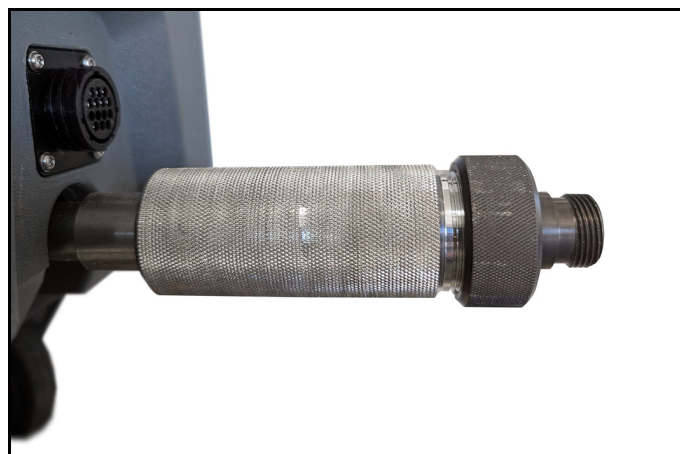

4. Pričvrstite zavrtnjima crevo za suvi led na Scrambler.
5. Uspostavite električnu vezu.

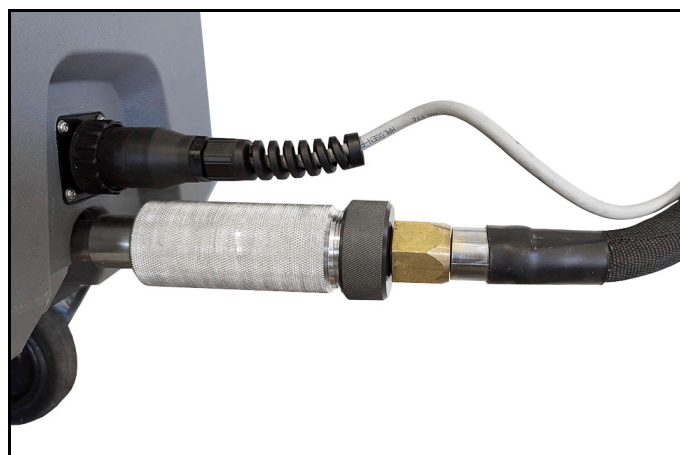

6. Pustite uređaj u rad i proverite da li je veličina peleta pravilno izabrana.

Montaža je, na taj način, završena. Ako veličina peleta nije pogodna za planiranu upotrebu, podesite veličinu na sledeći način.

Podešavanje veličine peleta

⚠ OPREZ

Opasnost od povreda usled hladnih površina

Hladni delovi uređaja mogu dovesti do opekotina na koži
Pre demontaže Scrambler-a, ostavite uređaj da se dovoljno zagreje

1. Demontirajte Scrambler.
2. Odvrnite poklopac kućišta.



3. Uklonite obe prihvatne čaure za perforirane rešetke iz kućišta.
4. Uklonite i iznova postavite perforiranu rešetku.

Napomena

Raspored perforirane rešetke određuje veličinu peleta. Moguće su sledeće kombinacije:

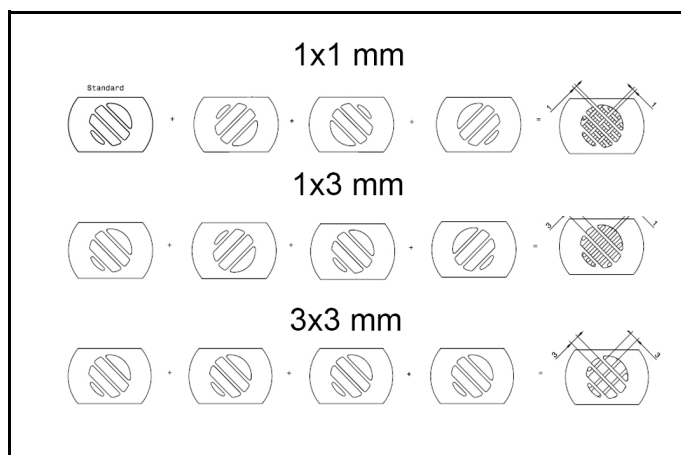

5. Umetnite perforiranu rešetku u prihvatne čaure željenim redosledom.

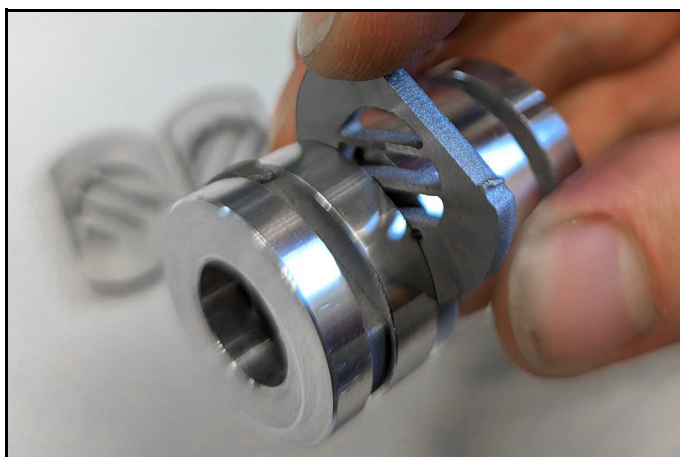

6. Prilikom umetanja, uverite se da su perforirane rešetke na zaobljenom delu u ravni sa prihvatnom čaustom.

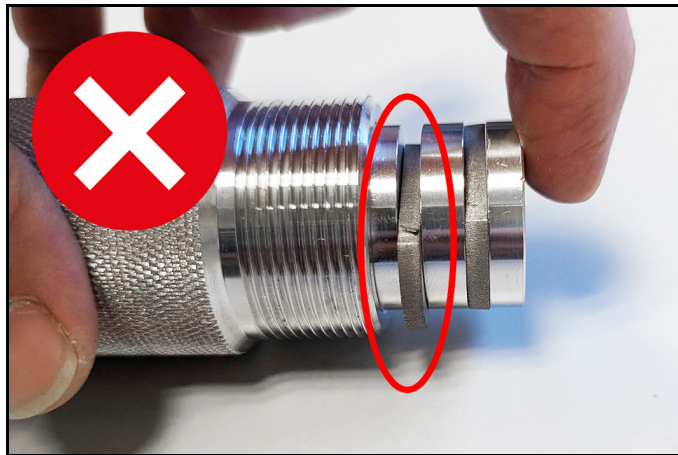

Napomena

Uvek se mora postaviti svih 8 perforiranih rešetki da bi se sprečile nepravilne funkcije.

7. Kada su sve perforirane rešetke umetnute, postavite prihvatne čaure u kućište.

Napomena

Prihvatne čaure su opremljene pomoćnim sredstvom za montažu.

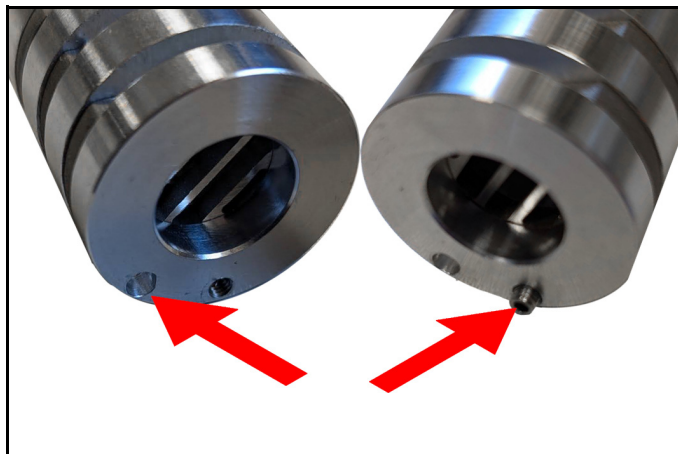

Dve prihvatne čaure su okrenute jedna prema drugoj za 45°. Da bi se to osiguralo, jedna prihvatna čaura ima zalepljen navojni klin, a druga ima otvor. Kada se obe umetnu jedna u drugu, čaure imaju pravilno usmerenje jedna u odnosu na drugu.

8. Prvo umetnite u kućište prihvatnu čauru sa otvorom.



9. Zatim umetnite drugu prihvatnu čauru u kućište. Pri tome umetnite navojni klin u otvor.

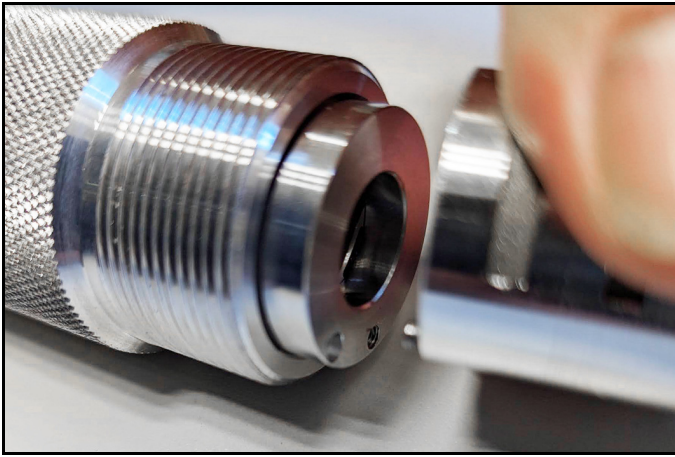

Napomena

Ako su prihvatne čaure pravilno montirane, površina čaure je ravna sa ivicom kućišta.

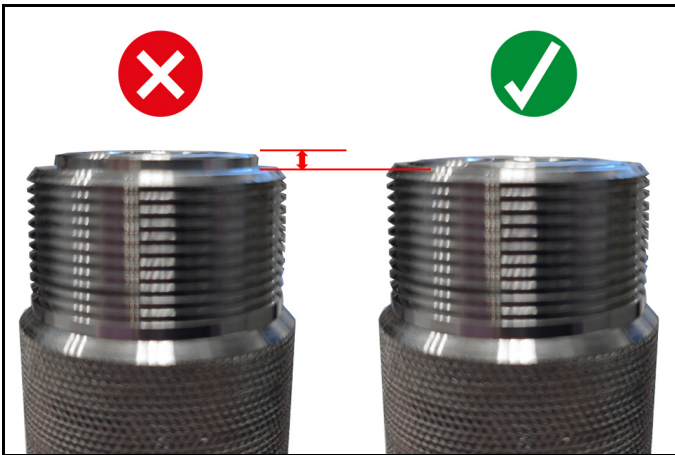

10. Ako su prihvatne čaure pravilno umetnute, ponovo zavrnite poklopac kućišta.

11. Montirajte Scrambler na uređaj (pogledajte poglavlje „Montaža Scrambler-a na uređaj“)

Περιγραφή

⚠ ΠΡΟΣΟΧΗ

Υλικές ζημιές εξαιτίας λανθασμένης συναρμολόγησης
Η συναρμολόγηση πρέπει να γίνεται μόνο από ειδικευμένους επαγγελματίες.

Υπόδειξη

Πρέπει επίσης να τηρείτε τις οδηγίες λειτουργίας και ασφαλείας της συσκευής στην οποία θα τοποθετηθεί το πρόσθετο σετ.

Προβλεπόμενη χρήση

Το πρόσθετο σετ scrambler θρυμματίζει τα σφαιρίδια ξηρού πάγου για χρήση σε ευαίσθητες και μαλακές επιφάνειες. Τα σφαιρίδια θρυμματίζονται καθώς ρέουν μέσα από τα διάτρητα πλέγματα που είναι ενσωματωμένα στο scrambler.

Το μέγεθος των θρυμματισμένων σφαιριδίων μπορεί να ρυθμίζεται με διαφορετική τοποθέτηση των διάτρητων πλεγμάτων.

Το scrambler βιδώνεται μεταξύ της συσκευής και του σωλήνα ξηρού πάγου και λειτουργεί τελείως μηχανικά.

Το scrambler είναι κατάλληλο για ενσωμάτωση στις ακόλουθες συσκευές:

- IB L2P

Περιγραφή του κιτ μετατροπής

Υπόδειξη

Κατά την αποσυναρμολόγηση/συναρμολόγηση, είναι απαραίτητο να τηρείτε τις οδηγίες του παρόντος εγχειριδίου και τις οδηγίες λειτουργίας της συσκευής.

Υπόδειξη

Το πρόσθετο σετ παρέχεται προσυναρμολογημένο. Εάν θέλετε να διατηρήσετε το καθορισμένο βασικό μέγεθος για τα σφαιρίδια (1x1 mm), τοποθετήστε το scrambler στη συσκευή όπως το παραλάβατε (βλ. κεφάλαιο "Τοποθέτηση του scrambler στη συσκευή")

Το πρόσθετο σετ περιέχει τα ακόλουθα εξαρτήματα:

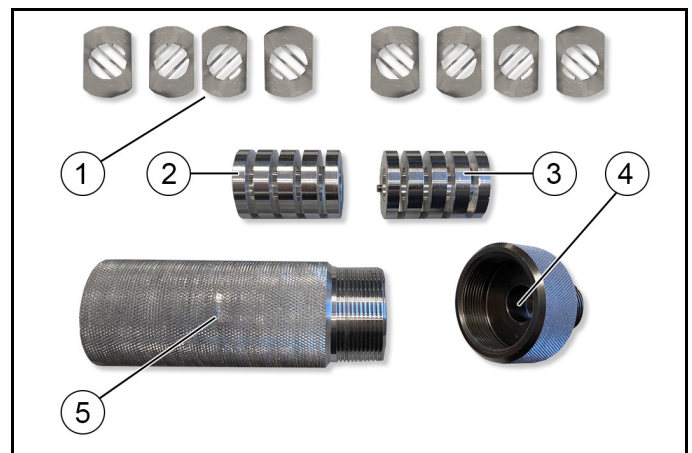

① Διάτρητο πλέγμα (8 τεμάχια)

② Χιτώνιο συγκράτησης για διάτρητο πλέγμα (χωρίς ακέφαλη βίδα)

③ Χιτώνιο συγκράτησης για διάτρητο πλέγμα (με ακέφαλη βίδα)

④ Κάλυμμα περιβλήματος

⑤ Περίβλημα

Παρελκόμενα και ανταλλακτικά

Χρησιμοποιείτε μόνο γνήσια παρελκόμενα και γνήσια ανταλλακτικά, καθώς αυτά εγγυώνται την ασφαλή και απρόσκοπτη λειτουργία της συσκευής.

Πληροφορίες σχετικά με τα παρελκόμενα και τα ανταλλακτικά θα βρείτε στη διεύθυνση www.kaercher.com.

Τοποθέτηση του scrambler στη συσκευή

1. Αποσυνδέστε το λάστιχο ξηρού πάγου από τη συσκευή.
2. Αποσύνδεση ηλεκτρικής σύνδεσης

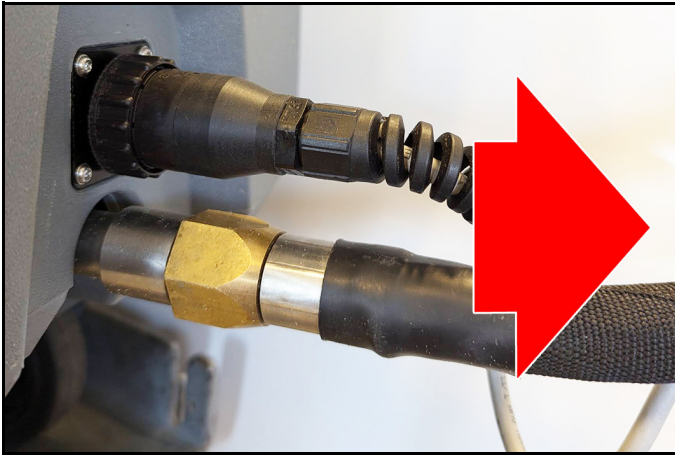

3. Βιδώστε το scrambler σφιχτά με το χέρι στην υποδοχή του σωλήνα ξηρού πάγου.

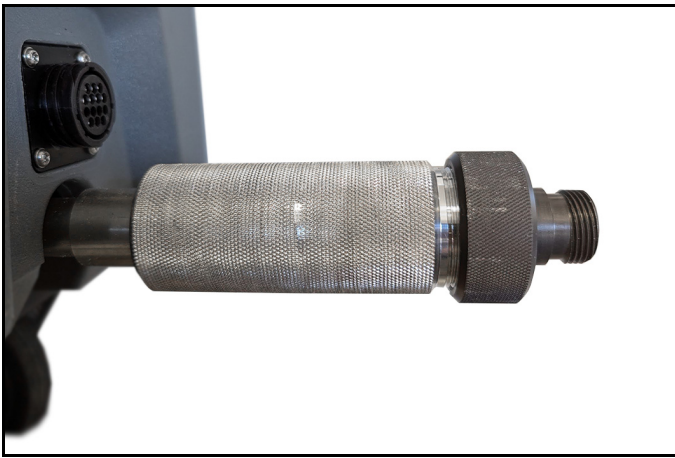

4. Βιδώστε τον σωλήνα ξηρού πάγου στο scrambler.
5. Κάντε την ηλεκτρική σύνδεση.

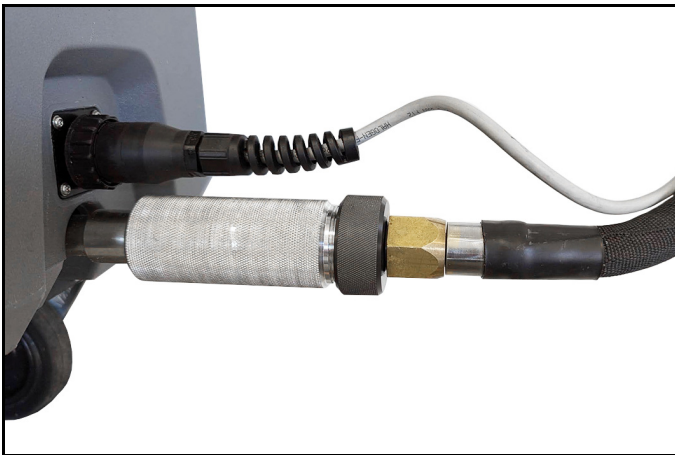

6. Θέστε σε λειτουργία τη συσκευή και ελέγξτε αν έχει επιλεγεί σωστά το μέγεθος των σφαιριδίων. Η συναρμολόγηση έχει πλέον ολοκληρωθεί. Εάν το μέγεθος των σφαιριδίων δεν είναι κατάλληλο για την προγραμματισμένη χρήση, ρυθμίστε το ως εξής.

Ρύθμιση του μεγέθους σφαιριδίων

Δ ΠΡΟΣΟΧΗ

Κίνδυνος τραυματισμού από κρύες επιφάνειες

Τα κρύα μέρη της συσκευής μπορεί να προκαλέσουν εγκαύματα στο δέρμα

Πριν αφαιρέσετε το scrambler, αφήστε τη συσκευή να ζεσταθεί επαρκώς

1. Αφαιρέστε το scrambler.
2. Ξεβιδώστε το κάλυμμα του περιβλήματος.



3. Αφαιρέστε και τα δύο χιτώνια συγκράτησης του διάτρητου πλέγματος από το περίβλημα.
4. Αφαιρέστε το διάτρητο πλέγμα και τοποθετήστε το διαφορετικά.

Υπόδειξη

Ο τρόπος τοποθέτησης του διάτρητου πλέγματος καθορίζει το μέγεθος των σφαιριδίων. Εφικτοί είναι οι ακόλουθοι συνδυασμοί:

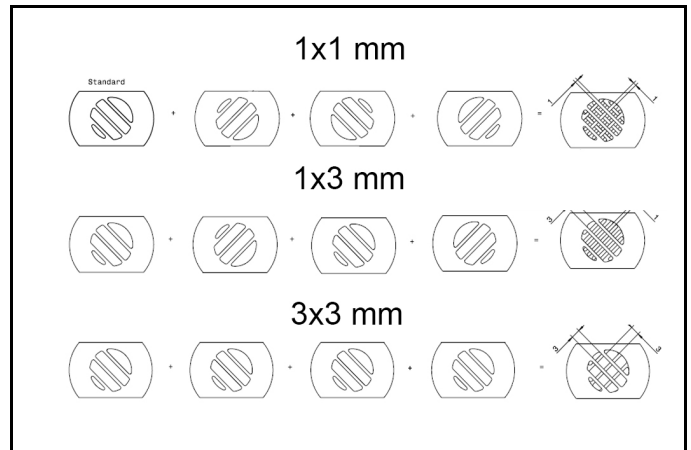

5. Τοποθετήστε το διάτρητο πλέγμα στα χιτώνια συγκράτησης με την επιθυμητή σειρά.

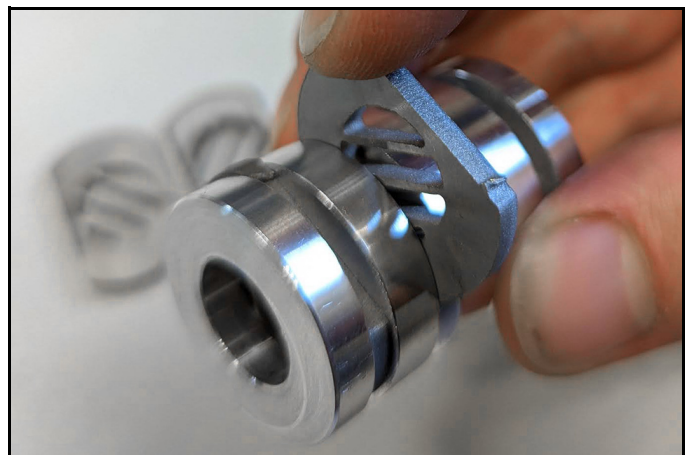

6. Κατά την τοποθέτηση, βεβαιωθείτε πως το διάτρητο πλέγμα βρίσκεται ευθυγραμμίζεται στην καμπύλη με το χιτώνιο συγκράτησης.

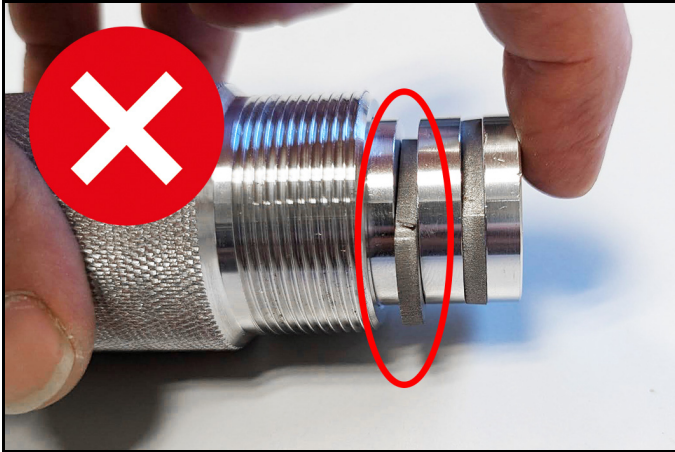

Υπόδειξη

Για την αποφυγή δυσλειτουργιών πρέπει πάντα να είναι τοποθετημένα και τα 8 διάτρητα πλέγματα.

7. Αφού τοποθετηθούν όλα τα διάτρητα πλέγματα, τοποθετήστε τα χιτώνια συγκράτησης στο περίβλημα.

Υπόδειξη

Τα χιτώνια συγκράτησης είναι εξοπλισμένα με ένα βοήθημα στερέωσης.

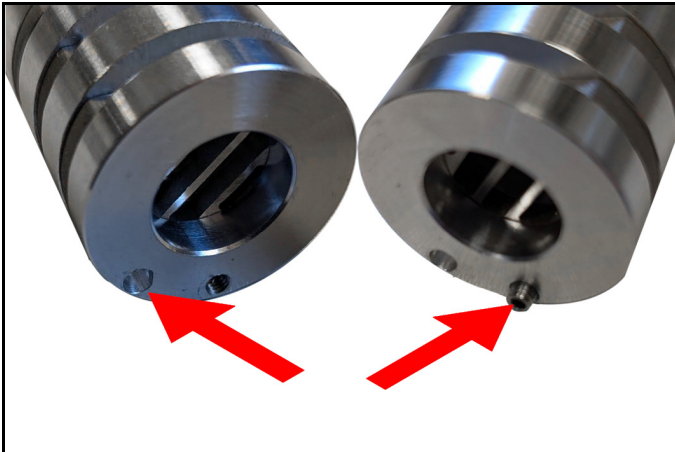

Τα δύο χιτώνια συγκράτησης είναι στραμμένα κατά 45° το ένα σε σχέση με το άλλο. Για να διασφαλιστεί αυτό, το ένα χιτώνιο συγκράτησης έχει μια κολλημένη ακέφαλη βίδα και το άλλο έχει μια τρύπα. Όταν και τα δύο εισάγονται το ένα στο άλλο, τα χιτώνια είναι σωστά ευθυγραμμισμένα.

8. Εισάγετε στο περίβλημα πρώτα το χιτώνιο με την οπή.



9. Στη συνέχεια, τοποθετήστε το άλλο χιτώνιο στο περίβλημα. Ταυτόχρονα περάστε την ακέφαλη βίδα μέσα στην οπή.

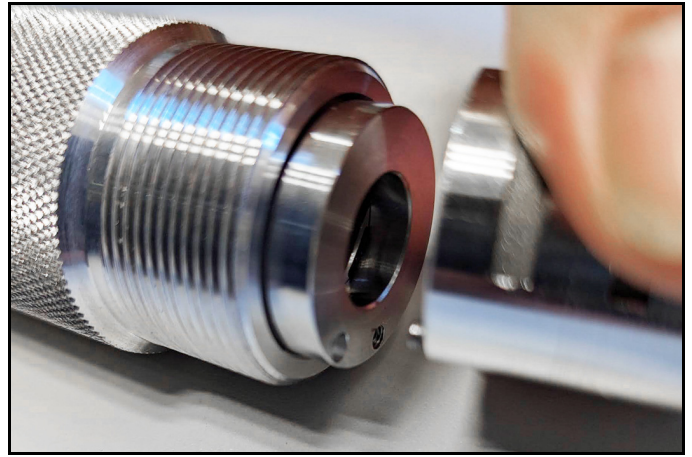

Υπόδειξη

Εάν τα χιτώνια έχουν τοποθετηθεί σωστά, η επιφάνεια του χιτωνίου είναι ευθυγραμμισμένη με την άκρη του περιβλήματος.

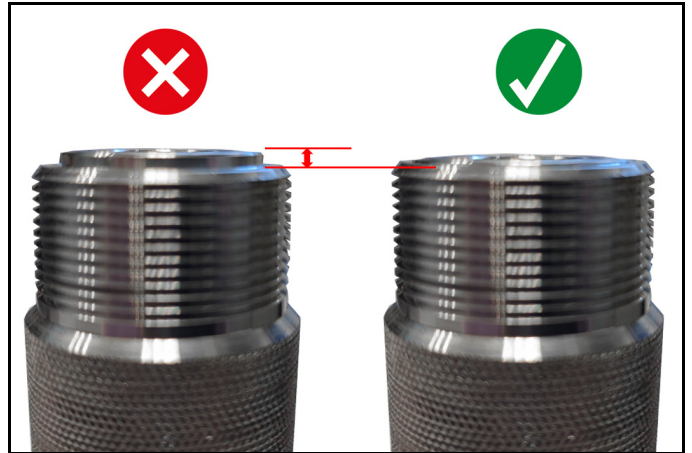

10. Όταν τα χιτώνια έχουν τοποθετηθεί σωστά, βιδώστε ξανά το κάλυμμα του περιβλήματος.

11. Τοποθετήστε το scrambler στη συσκευή (βλέπε κεφάλαιο "Τοποθέτηση του scrambler στη συσκευή")

Описание

⚠ ОСТОРОЖНО

Материальный ущерб из-за неправильного монтажа

Поручать проведение монтажа только специалистам, имеющим соответствующую квалификацию.

Примечание

Строго соблюдать также указания, приведенные в инструкции по эксплуатации и указания по технике безопасности устройства, в которое будет устанавливаться монтажный комплект.

Использование по назначению

Монтажный комплект скремблера измельчает гранулы сухого льда для струйной обработки чувствительных и мягких поверхностей.

Гранулы измельчаются при прохождении через перфорированные решетки, встроенные в скремблер. Размер измельчаемых гранул можно регулировать, вставляя перфорированные решетки в разных положениях. Скремблер ввинчивается между устройством и шлангом для сухого льда и работает чисто механически.

Скремблер подходит для установки в следующие устройства:

- IB L2P

Описание комплекта для переоборудования

Примечание

При демонтаже/монтаже строго следовать указаниям, приведенным в данной инструкции и в инструкции по эксплуатации устройства.

Примечание

Монтажный комплект поставляется в собранном виде. Если необходимо сохранить установленный стандартный размер гранул (1x1 мм), установить скремблер на устройство в том виде, в каком он поставляется (см. главу «Монтаж скремблера на устройство»)

В монтажный комплект входят следующие детали:

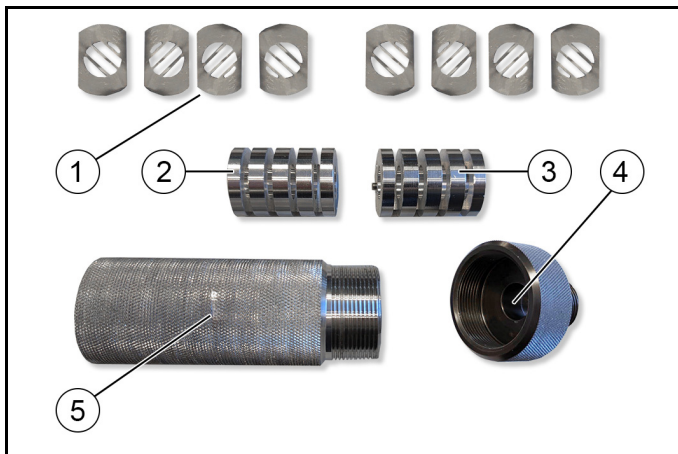

- 1 Перфорированные решетки (8 шт.)
- 2 Приемная втулка для перфорированной решетки (без резьбового штифта)
- 3 Приемная втулка для перфорированной решетки (с резьбовым штифтом)
- 4 Крышка корпуса
- 5 Корпус

Принадлежности и запасные части

Использовать только оригинальные принадлежности и запасные части. Только они гарантируют безопасную и бесперебойную работу устройства.

Для получения информации о принадлежностях и запчастях см. www.kaercher.com.

Монтаж скремблера на устройство

1. Отсоединить шланг для сухого льда от устройства.
2. Отсоединить электрическое соединение.

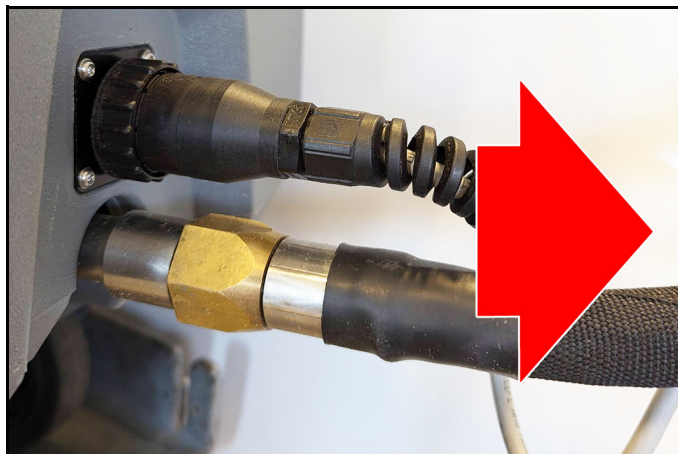

3. Вручную закрутить скремблер на соединении шланга сухого льда.

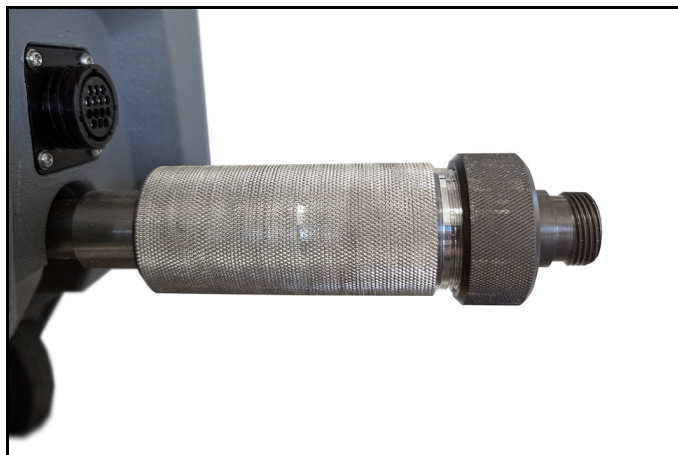

4. Прикрутить шланг сухого льда к скремблеру.
5. Установить электрическое соединение.

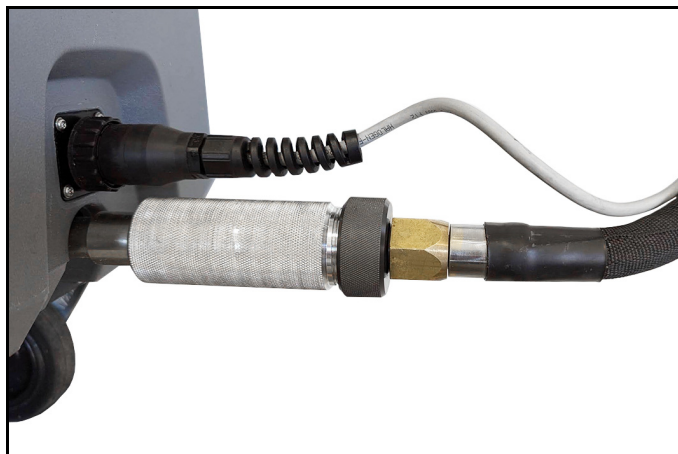

6. Запустить устройство и проверить, правильно ли выбран размер гранул.

Монтаж завершен. Если размер гранул не подходит для запланированного использования, настроить размер следующим образом.

Настройка размера гранул

⚠ ОСТОРОЖНО

Опасность травмирования холодными поверхностями

Холодные части устройства могут вызвать ожоги кожи
Прежде чем снимать скремблер, дать устройству достаточно нагреться

1. Снять скремблер.
2. Отвинтить крышку корпуса.



3. Извлечь обе приемные втулки для перфорированных решеток из корпуса.

4. Снять перфорированные решетки и переставить их.

Примечание

Расположение перфорированных решеток определяет размер гранул. Возможны следующие комбинации:

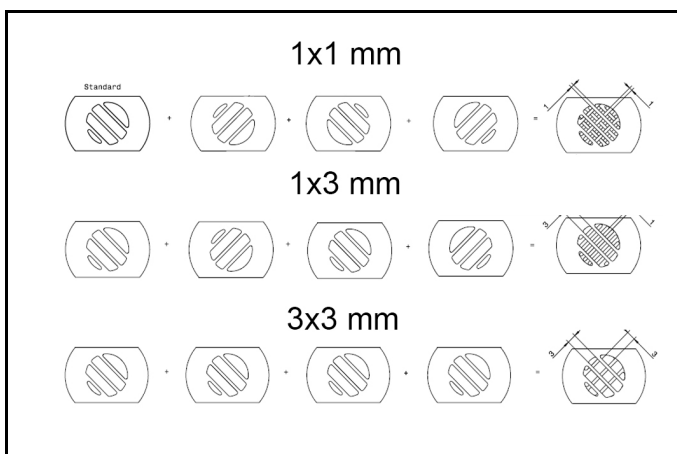

5. Вставить перфорированные решетки в приемные втулки в нужном порядке.

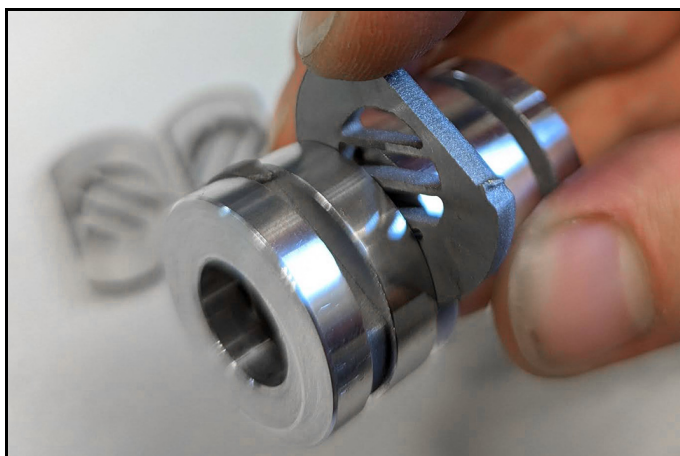

6. При вставке следить за тем, чтобы перфорированные решетки на закруглении находились заподлицо с приемной втулкой.

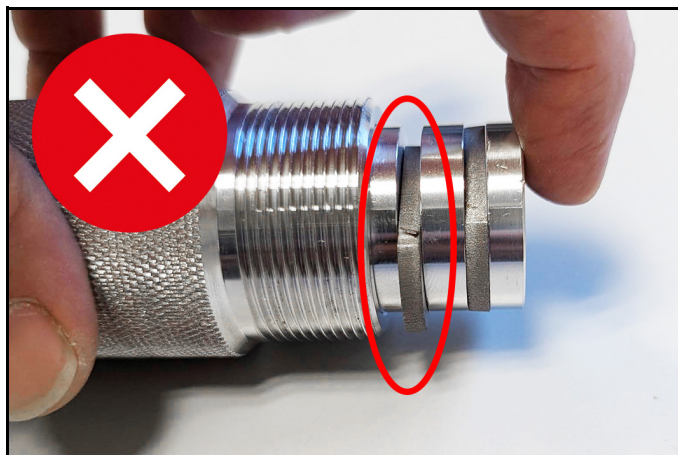

Примечание

Во избежание сбоев необходимо всегда вставлять все 8 перфорированных решеток.

7. Когда все перфорированные решетки вставлены, вставить приемные втулки в корпус.

Примечание

Приемные втулки оснащены приспособлениями для монтажа.

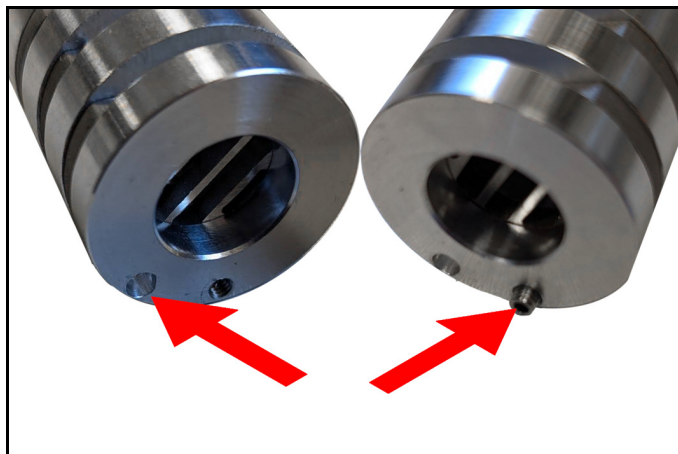

Две приемные втулки повернуты на 45° относительно друг друга. Для этого в одну приемную втулку вклеен резьбовой штифт, а на другой имеется отверстие. Когда обе втулки вставлены друг в друга, они находятся в правильном положении относительно друг друга.

8. Сначала вставить приемную втулку с отверстием в корпус.



9. Затем вставить в корпус другую приемную втулку.
Вставить резьбовой штифт в отверстие.

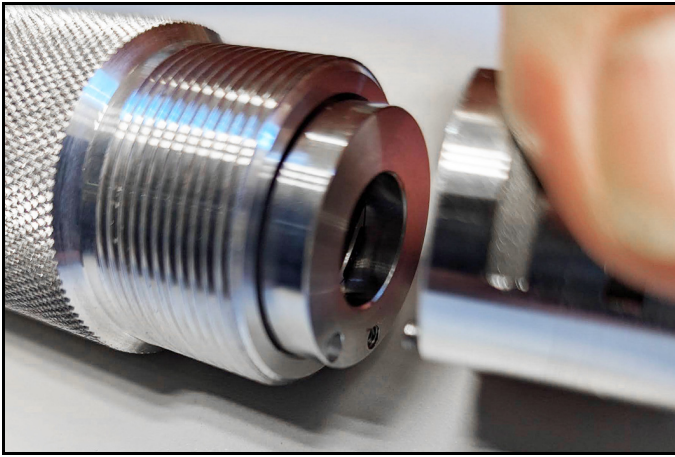

Примечание

Если приемные втулки установлены правильно, поверхность втулки находится на одном уровне с краем корпуса.

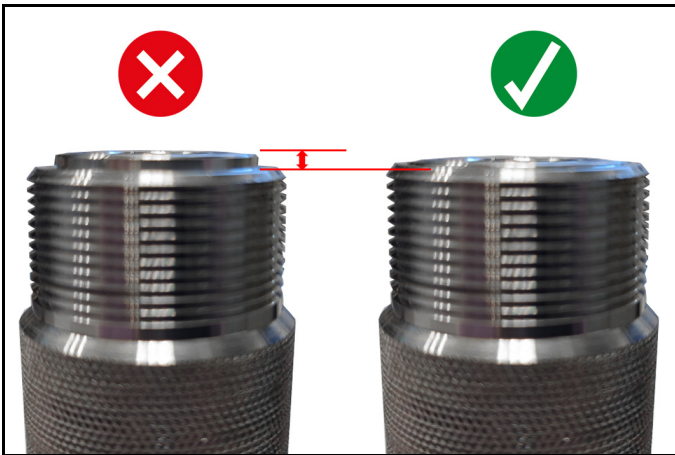

10. Когда приемные втулки вставлены правильно, закрутить крышку корпуса.
11. Монтаж скремблера на устройство (см. главу «Монтаж скремблера на устройство»)

Опис

⚠ ОБЕРЕЖНО

Матеріальні збитки через неправильний монтаж
Монтаж повинен виконуватися тільки кваліфікованими фахівцями.

Вказівка

Також суворо дотримуватись інструкції з експлуатації та вказівок з техніки безпеки пристрою, в який встановлюється монтажний комплект.

Використання за призначенням

Монтажний комплект скремблера подрібнює гранули сухого льоду для струменевого очищення чутливих і м'яких поверхонь.

Гранули подрібнюються під час проходження через перфоровані решітки, встановлені в скремблері.

Розмір подрібнених гранул можна регулювати, вставляючи перфоровані решітки в різних положеннях.

Скремблер вкручується між пристроєм і шлангом для сухого льоду і працює суто механічно.

Скремблер призначений для встановлення в такі пристрої:

- IB L2P

Опис комплекта для переобладнання

Вказівка

Під час демонтажу / монтажу суворо дотримуватись вказівок, наведених у цій інструкції та в інструкції з експлуатації пристрою.

Вказівка

Монтажний комплект поставляється у зібраному вигляді. Якщо необхідно зберегти встановлений стандартний розмір гранул (1x1 мм), установити скремблер на пристрій у тому вигляді, в якому він поставляється (див. главу «Монтаж скремблера в пристрій»)

Монтажний комплект містить такі компоненти:

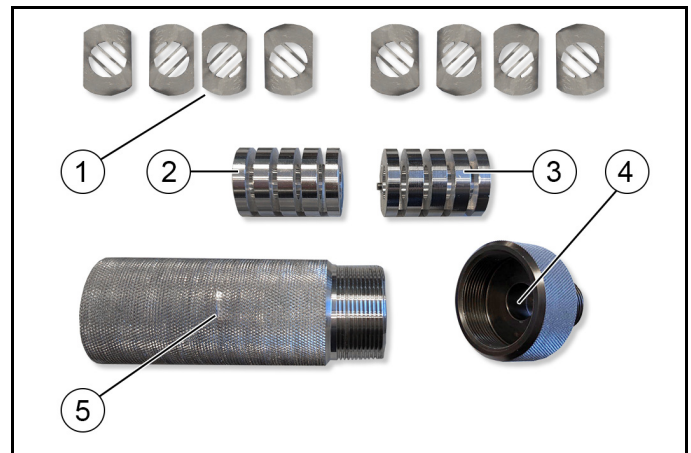

- ① Перфоровані решітки (8 шт.)
- ② Монтажна втулка для перфорованої решітки (без нарізного штифта)
- ③ Монтажна втулка для перфорованої решітки (з нарізним штифтом)
- ④ Кришка корпусу
- ⑤ Корпус

Приладдя та запасні деталі

Слід використовувати лише оригінальне приладдя та оригінальні запасні частини, тому що саме вони гарантують безпечну та безперебійну експлуатацію пристрою.

Інформація щодо приладдя та запасних частин міститься на сайті www.kaercher.com.

Монтаж скремблера на пристрій

1. Від'єднати шланг для сухого льоду від пристрою.
2. Роз'єднати електричне з'єднання.

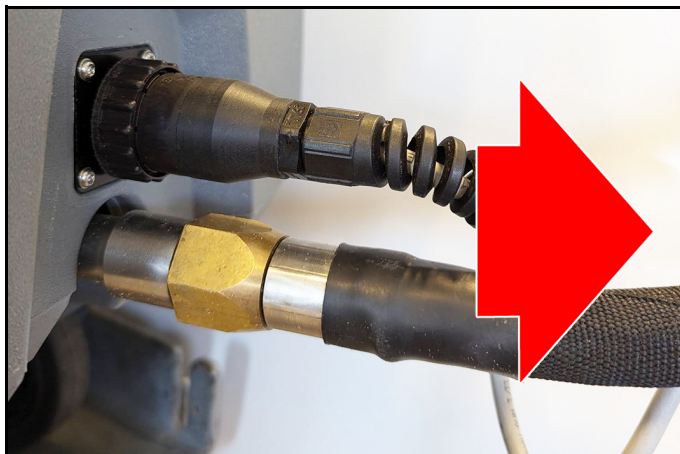

3. Накрутити скремблер вручну на з'єднання шланга для сухого льоду.

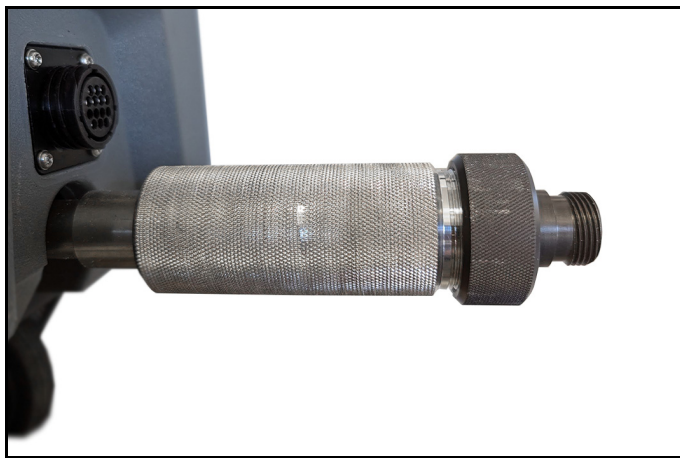

4. Прикрутити шланг для сухого льоду до скремблера.
5. Встановити електричне з'єднання.

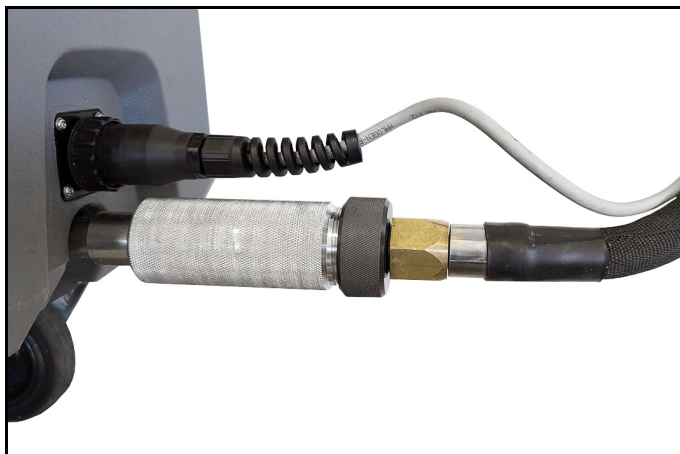

6. Запустити пристрій і перевірити, чи правильно вибрано розмір гранул.
- Наразі монтаж завершено. Якщо розмір гранул не підходить для запланованого використання, налаштувати розмір таким чином.

Налаштування розміру гранул

⚠ ОБЕРЕЖНО

Небезпека травмування об холодну поверхню

Холодні частини пристрою можуть спричинити опіки шкіри. Перед зняттям скремблера дати пристрою достатньо нагрітися.

1. Зняти скремблер.
2. Відкрутити кришку корпусу.



3. Вийняти обидві монтажні втулки для перфорованих решіток з корпусу.
4. Зняти перфоровані решітки і переставити їх.

Вказівка

Розташування перфорованих решіток визначає розмір гранул. Можливі такі комбінації:

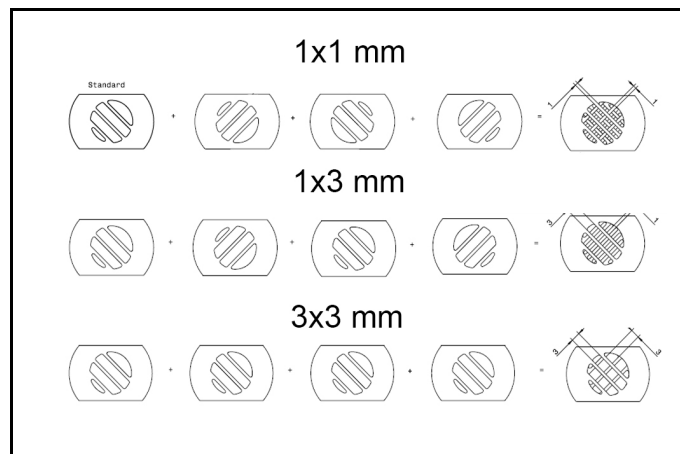

5. Вставити перфоровані решітки в монтажні втулки у потрібній послідовності.

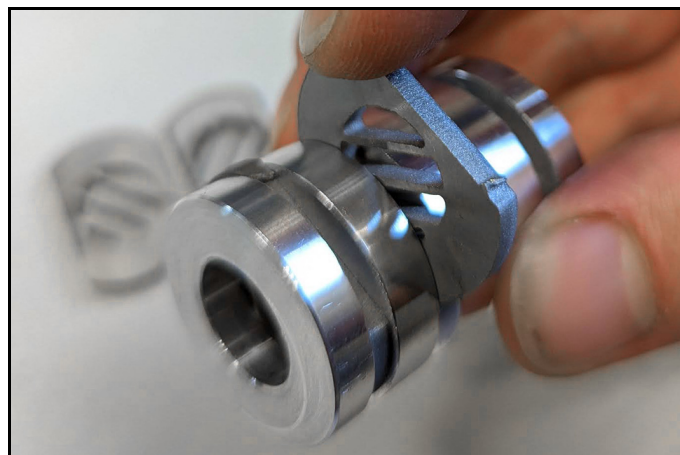

6. Під час встановлення переконайтеся, що перфоровані решітки знаходяться на одному рівні з монтажною втулкою на заокругленні.

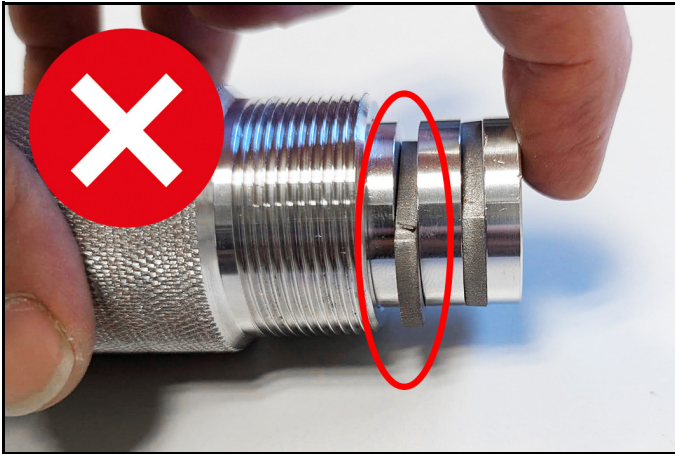

Вказівка

Щоб уникнути збоїв, повинні бути встановлені завжди усі 8 перфорованих решіток.

7. Після того, як всі перфоровані решітки будуть встановлені, вставити монтажні втулки в корпус.

Вказівка

Монтажні втулки оснащені допоміжними пристосуваннями для монтажу.

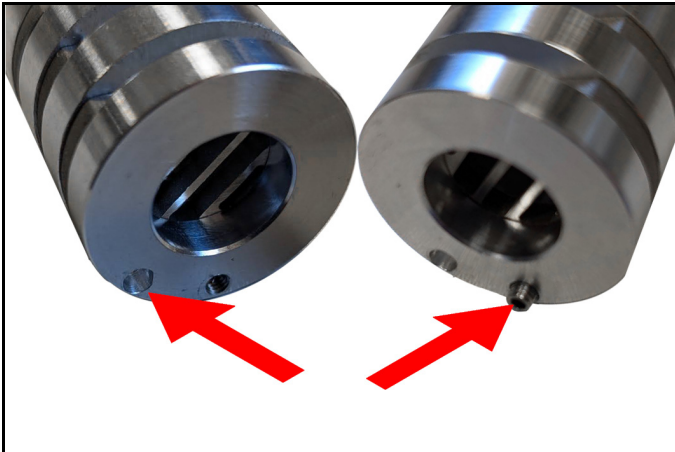

Дві монтажні втулки повернуті на 45° одна відносно одної. Для цього одна монтажна втулка має вкесний нарізний штифт, а інша - отвір. Коли обидві втулки вставляються одна в одну, вони мають правильне положення.

8. Спочатку вставити у корпус монтажну втулку з отвором.



9. Потім вставити іншу монтажну втулку в корпус. Вставити штифт в отвір.

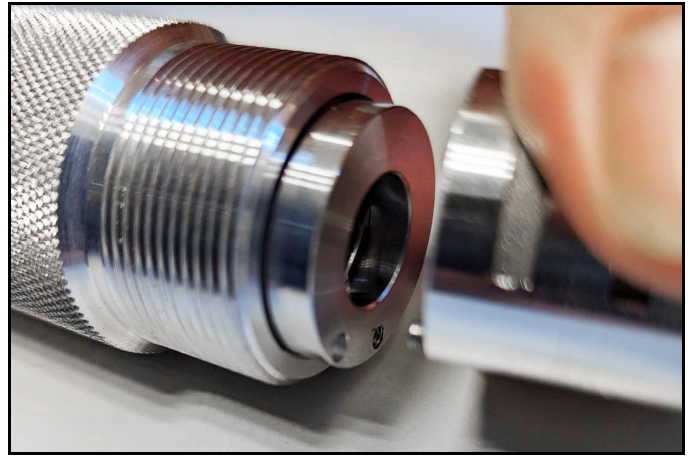

Вказівка

Якщо монтажні втулки встановлені правильно, поверхня втулки знаходиться на одному рівні з краєм корпусу.

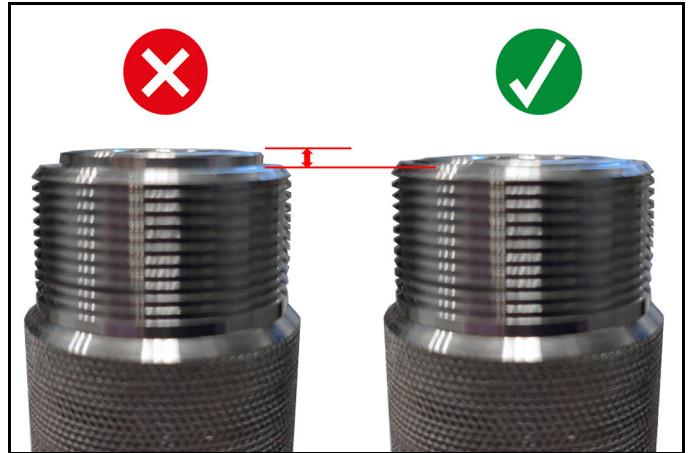

10. Коли монтажні втулки правильно встановлені, прикрутити кришку корпусу.

11. Монтаж скремблера на пристрій (див. главу «Монтаж скремблера на пристрій»)

Описание

⚠ ПРЕДПАЗЛИВОСТ

Материални щети поради неправилен монтаж
Възлагайте изпълнението на монтажа единствено на квалифициран за това специалист.

Указание

Трябва да спазвате също така инструкциите за експлоатация и инструкциите за безопасност на уреда, в който е монтиран комплектът за закрепване.

Употреба по предназначение

Скремблер приставката раздробява гранули сух лед, за обработка на чувствителни и меки повърхности. Гранулите се раздробяват, докато преминават през перфорираните решетки, монтирани в скремблера. Размерът на натрошените гранули може да се регулира чрез поставяне на перфорираните решетки в различни позиции. Скремблерът се завинтва между уреда и маркуча за сух лед и работи само механично.

Скремблерът е подходящ за инсталиране в следните устройства:

- IB L2P

Описание на комплекта за преустройство

Указание

При демонтаж/монтаж е необходимо да се спазват инструкциите в това ръководство и в инструкциите за експлоатация на уреда.

Указание

Монтажният комплект се доставя предварително сглобен. Ако трябва да се запази зададеният стандартен размер на гранулите (1x1 мм), монтирайте скремблера към уреда, както е доставен (вж. глава "Монтиране на скремблера към уреда").

Монтажният комплект съдържа следните компоненти:

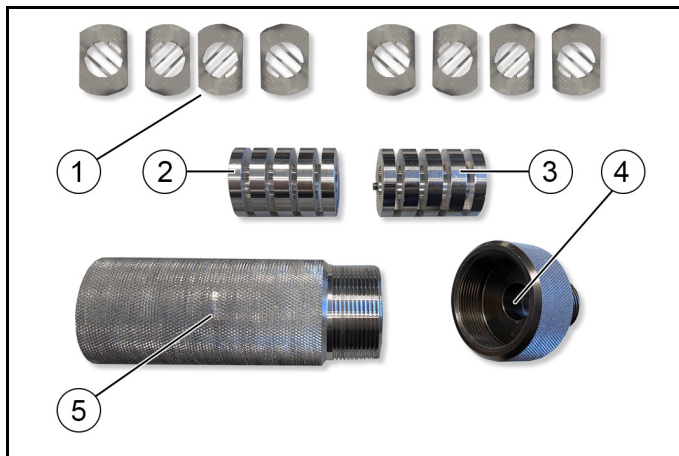

- ① Перфорирана решетка (8 броя)
- ② Монтажна втулка за перфорирана решетка (без винт)
- ③ Монтажна втулка за перфорирана решетка (с винт)
- ④ Капак на корпуса
- ⑤ Корпус

Акcesoари и резервни части

Използвайте само оригинални акcesoари и оригинални резервни части, по този начин осигурявате безопасната и безпроблемна експлоатация на уреда.

Информация относно акcesoари и резервни части ще намерите тук: www.kaercher.com.

Монтиране на скремблера върху устройството

1. Отстранете маркуча за сух лед от уреда.
2. Изключете електрическите съединения.

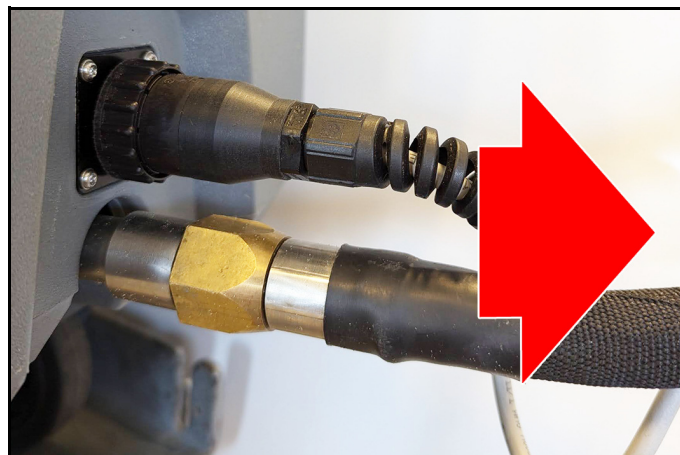

3. Завинтете скремблера плътно с ръка към връзката на маркуча за сух лед.

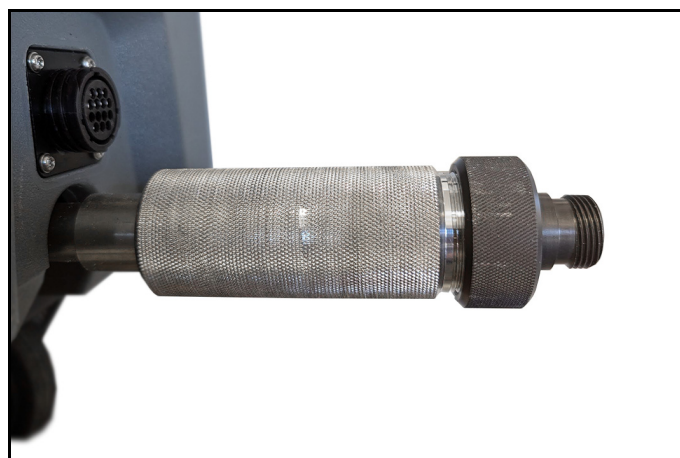

4. Завинтете маркуча за сух лед върху скремблера.
5. Установете електрическата връзка.

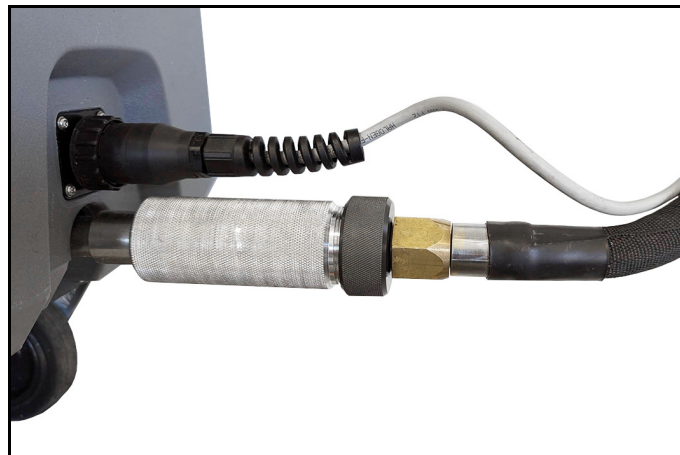

6. Стартирайте уреда и проверете дали размерът на гранулите е избран правилно.

Инсталацията вече е завършена. Ако размерът на гранулите не е подходящ за планираната употреба, задайте размера, както следва.

Задаване на размера на гранулите

⚠ ПРЕДПАЗЛИВОСТ

Опасност от нараняване поради студени повърхности

Студените части на уреда могат да причинят изгаряния на кожата

Преди да свалите скремблера, оставете устройството да загрее достатъчно.

1. Извадете скремблера.
2. Отвийте капака на корпуса.



3. Отстранете двете фиксиращи втулки за перфорираната решетка от корпуса.
4. Отстранете перфорираната решетка и я разположете отново.

Указание

Разположението на перфорираните решетки определя размера на гранулите. Възможни са следните комбинации:

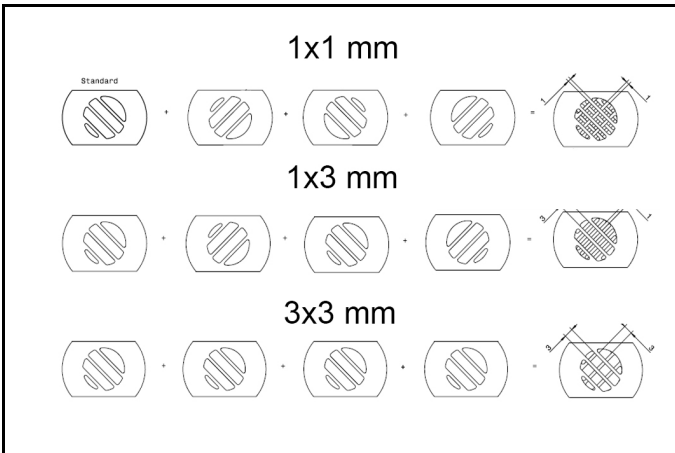

5. Поставете перфорираната решетка в монтажните втулки в желанния ред.

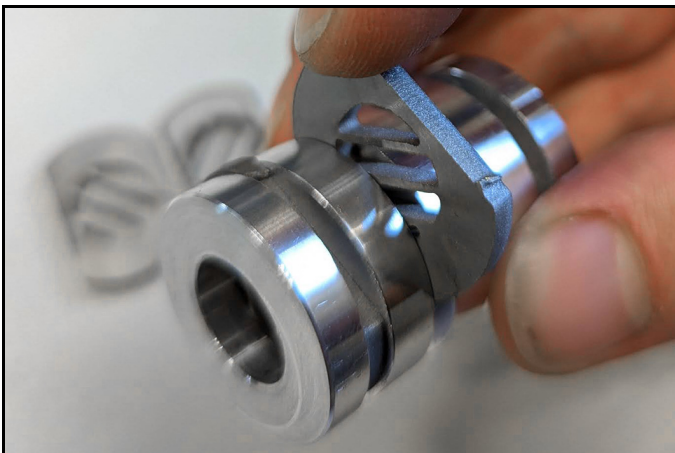

6. При поставяне се уверете, че перфорираната решетка е на едно ниво с монтажната втулка при закръглянето.

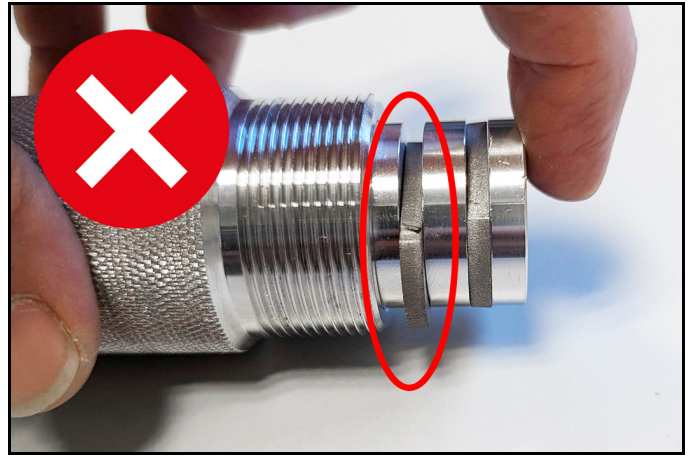

Указание

За да се избегнат неизправности, винаги трябва да се поставят всичките 8 перфорирани решетки.

7. След като всички перфорирани решетки са поставени, поставете монтажните втулки в корпуса.

Указание

Монтажните втулки са оборудвани с помощно приспособление за монтаж.

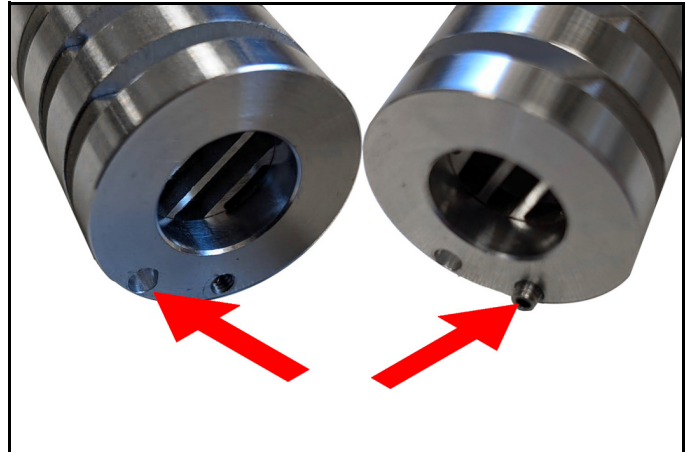

Двете монтажни втулки се завъртат на 45° една спрямо друга. За да се гарантира това, едната монтажна втулка има залепен винт, а другата - пробит отвор. Когато двете са поставени една в друга, втулките са правилно подравнени.

8. Първо поставете монтажната втулка с отвора в корпуса.



9. След това поставете другата монтажна втулка в корпуса.
Вкарайте винта в отвора.

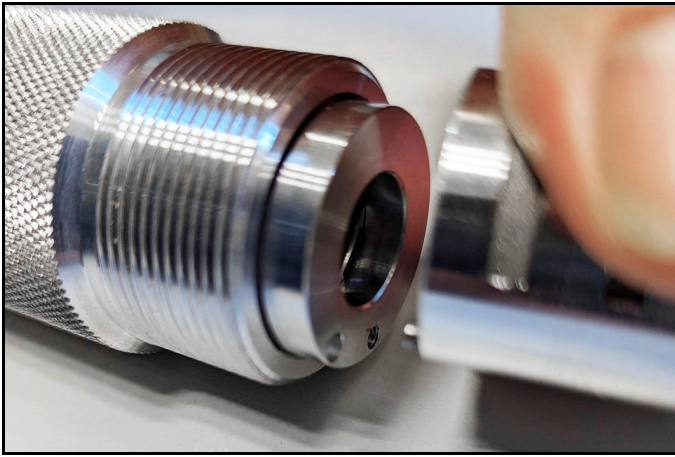

Указание
Ако монтажните втулки са монтирани правилно, повърхността на втулката е равна с ръба на корпуса.

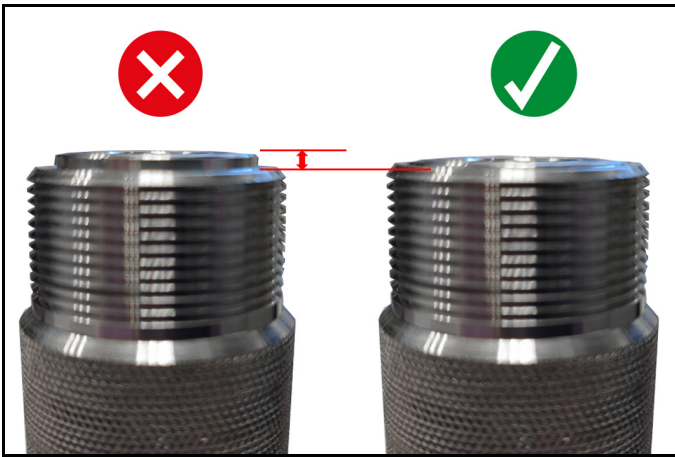

10. Когато монтажните втулки са правилно поставени, завийте обратно капака на корпуса.
11. Монтирайте скремблера на устройството (вж. глава "Монтиране на скремблера на устройството")

说明

△ 小心

安装不当可能会造成财产损失

请务必由合格的专业人员进行安装。

提示

请务必遵守与安装套件所用设备相关的操作手册和安全说明。

按规定使用

搅碎器安装套件可粉碎干冰颗粒，以便对脆弱和柔软的表面进行喷射清洁。

颗粒在流经搅碎器内置的筛网时被粉碎。

通过更换不同的筛网可以调整粉碎颗粒的大小。

搅碎器安装在设备与干冰软管之间，完全依靠机械方式运作。

搅碎器适合安装在以下设备中：

- IB L2P

改装套件说明

提示

在拆卸/安装时，请务必遵循本说明书以及设备操作手册中的注意事项。

提示

安装套件以预组装的形式交付。如果要保持设定的标准颗粒尺寸 (1x1 mm)，请将搅碎器以交付状态安装到设备上 (请参阅“将搅碎器安装到设备上”一章)。

安装套件包含以下组件：

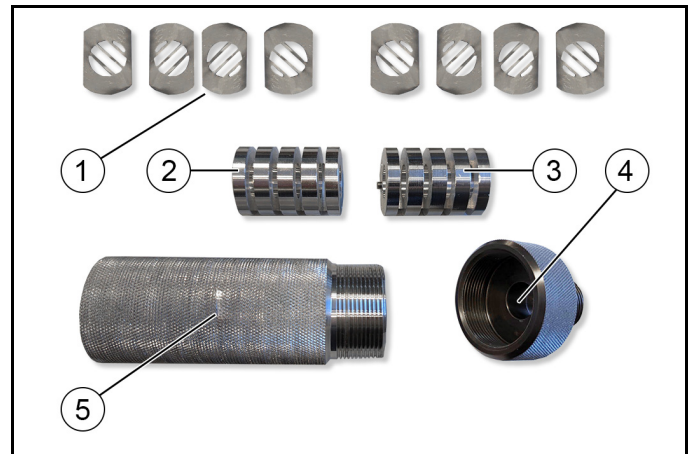

- ① 筛网 (8 个)
- ② 筛网安装套筒 (不含螺纹销)
- ③ 筛网安装套筒 (含螺纹销)
- ④ 外壳盖
- ⑤ 外壳

附件和备件

只允许使用原厂附件和备件，它们可以确保设备安全无故障地运行。

关于附件和备件的信息参见 www.kaercher.com。

将搅碎器安装到设备上

1. 从设备上拆下干冰软管。
2. 断开电气连接

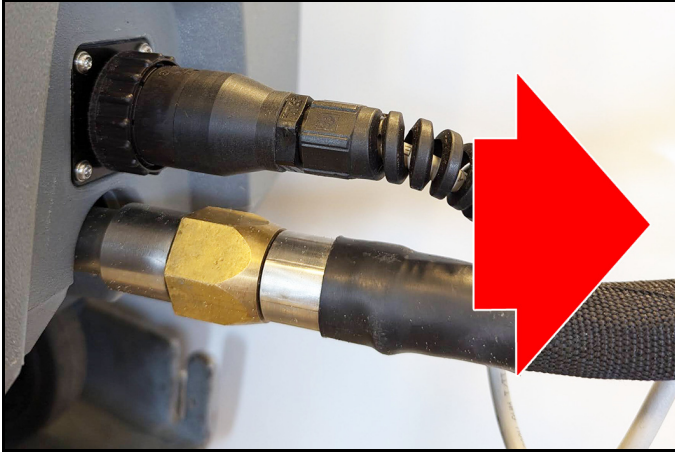

3. 将搅碎器手动拧紧到干冰软管的接口上。

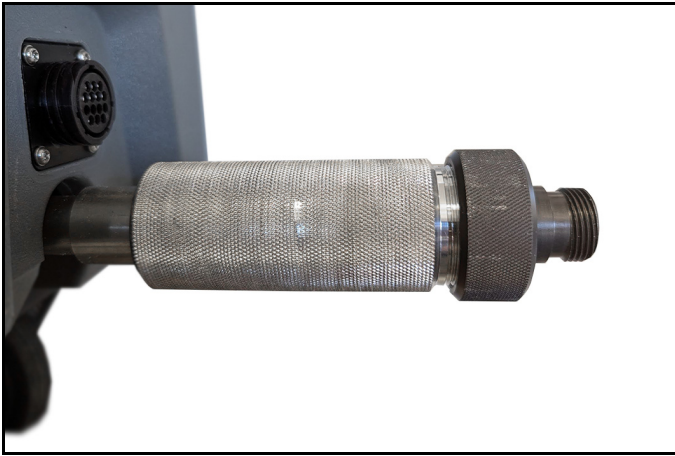

4. 将干冰软管拧到搅碎器上。
5. 建立电气连接。

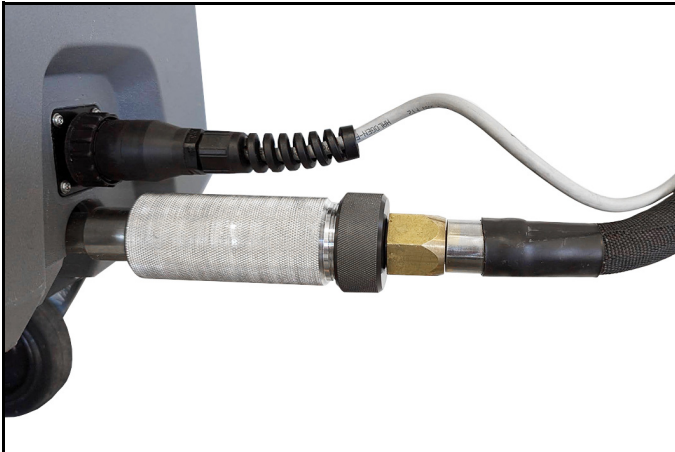

6. 将设备投入运行，并检查颗粒尺寸是否选择正确。安装工作已完成。如果颗粒尺寸不适合预期用途，请按以下方式进行调整。

设置颗粒尺寸

△ 小心

冷表面可能会造成受伤危险

冰冷的设备部件可能导致皮肤灼伤

在拆卸搅碎器之前，请确保设备充分加热

1. 拆卸搅碎器。
2. 拧下外壳盖。

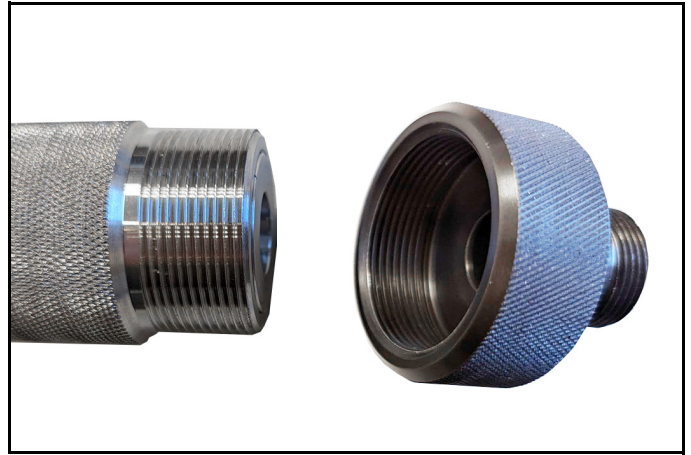

3. 将筛网的两个安装套筒从外壳中取出。
4. 取出筛网并重新排列。

提示

筛网的排列方式决定了颗粒尺寸。可能有以下组合：

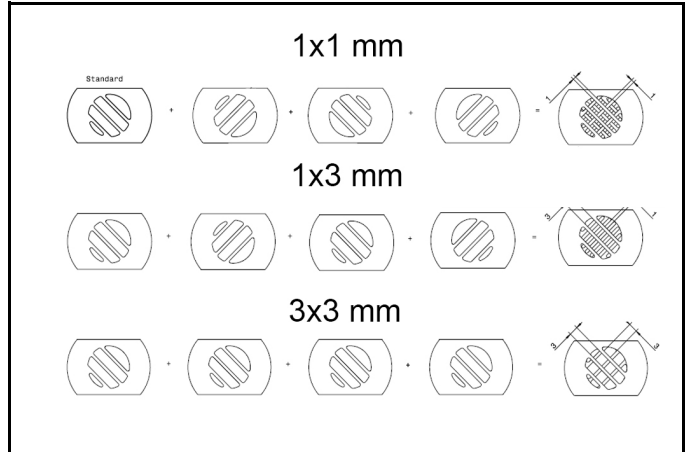

5. 将筛网按所需顺序插入安装套筒中。

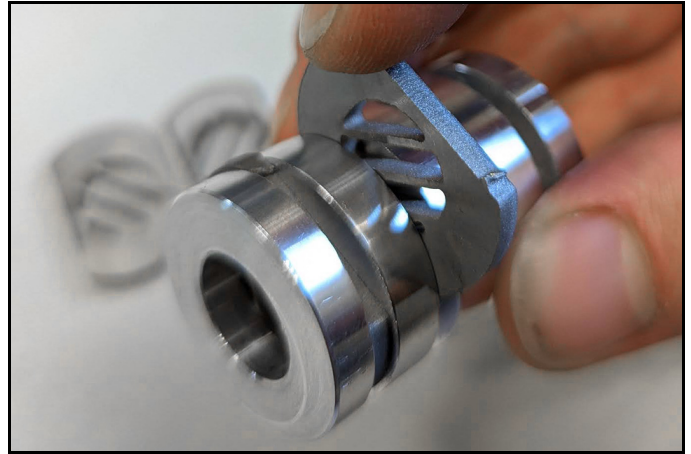

6. 在插入时，请确保筛网的圆形边缘与安装套筒紧密贴合。

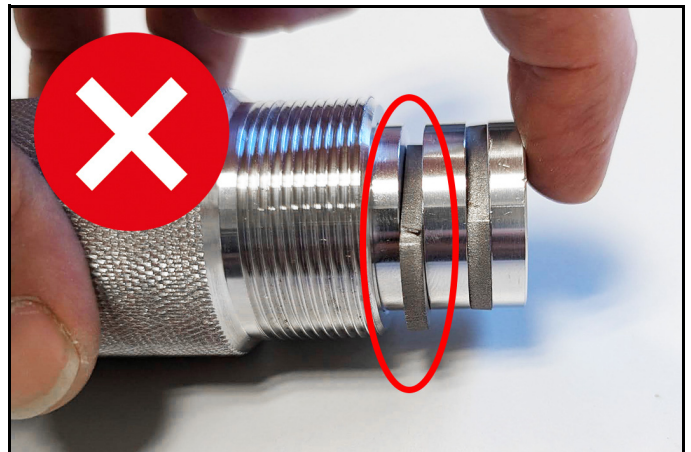

提示

为避免出现故障，必须始终安装所有 8 个筛网。

7. 当所有筛网都已装入后，将安装套筒插入外壳中。

提示

安装套筒配备了安装辅助工具。

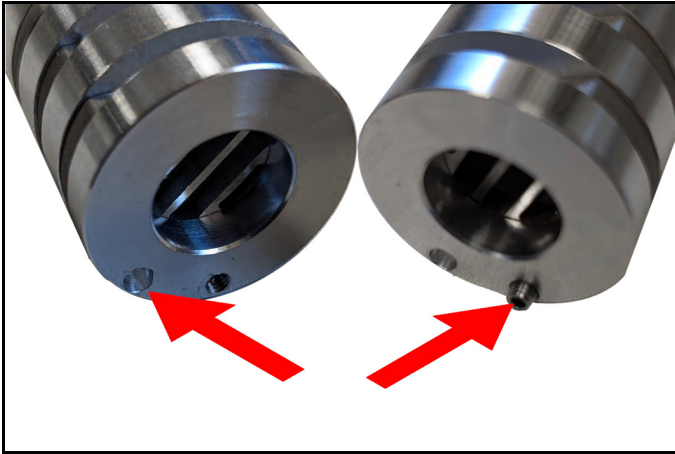

两个安装套筒相互旋转 45°。为确保这一点，一个安装套筒上嵌入了一个螺纹销，而另一个则设有一个孔。当两者相互插入时，套筒彼此之间将正确对齐。

8. 首先将带孔的安装套筒插入外壳。



9. 然后再将另一个安装套筒插入外壳。同时将螺纹销插入孔中。

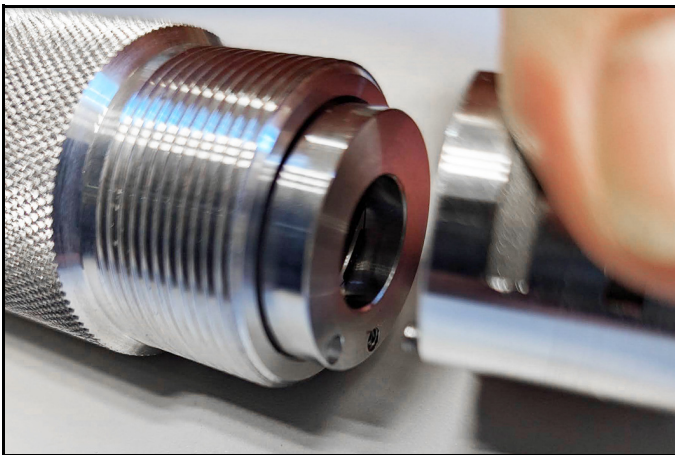

提示

如果安装套筒安装正确，则套筒表面与外壳边缘齐平。

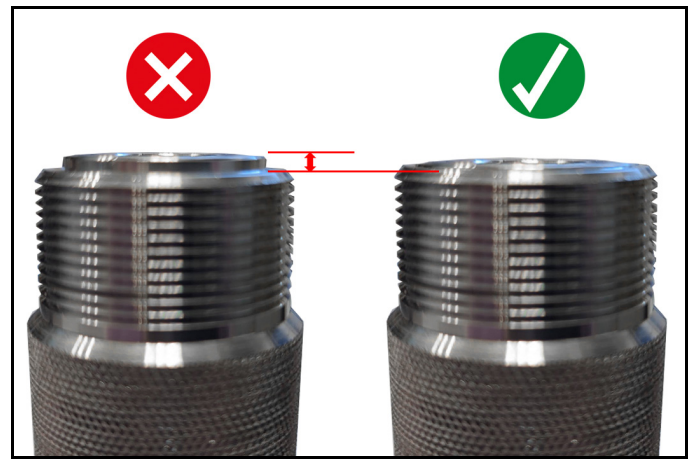

10. 当安装套筒正确装入后，可以将外壳盖重新拧上。

11. 将搅碎器安装到设备上（请参阅“将搅碎器安装到设备上”一章）

9. بعد ذلك، أدخل جلبة الاستقبال الأخرى في العلبة. أدخل الدبوس الملولب في الفتحة.

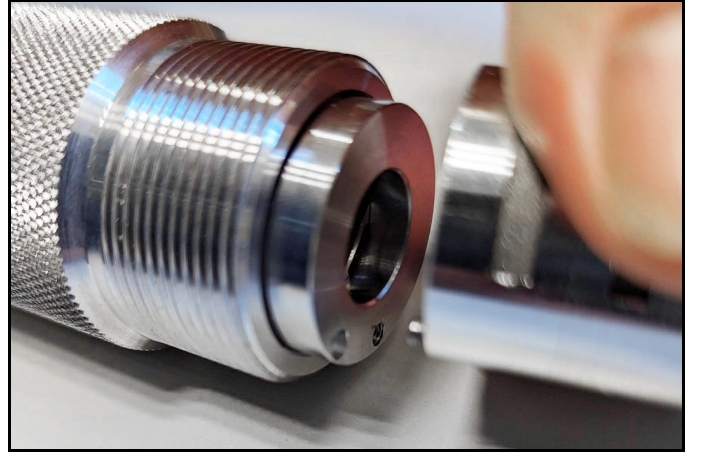

إرشاد
إذا تم تركيب جلب الاستقبال بشكل صحيح، يكون سطح الجلبة مستويًا مع حافة العلبة.

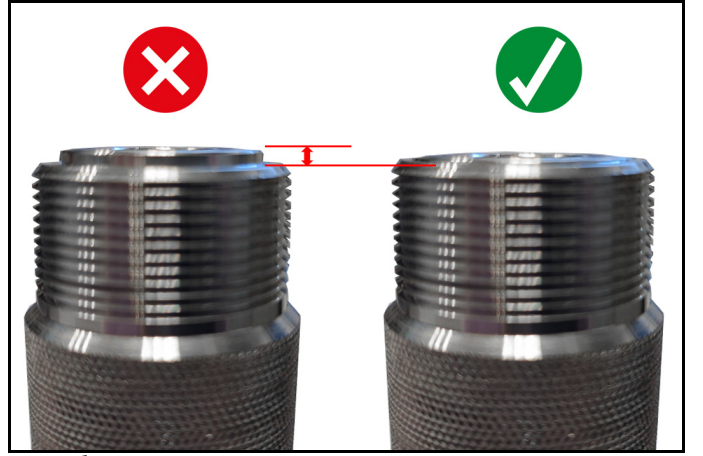

10. عند إدخال جلبة الاستقبال بشكل صحيح، اربط غطاء العلبة مجددًا.
11. تركيب جهاز Scrambler في الجهاز (انظر فصل "تركيب جهاز Scrambler في الجهاز")

6. عند الإدخال، تأكد أن الشبكات المثقبة محاذاة مع جلب الاستقبال عند المنحنى.

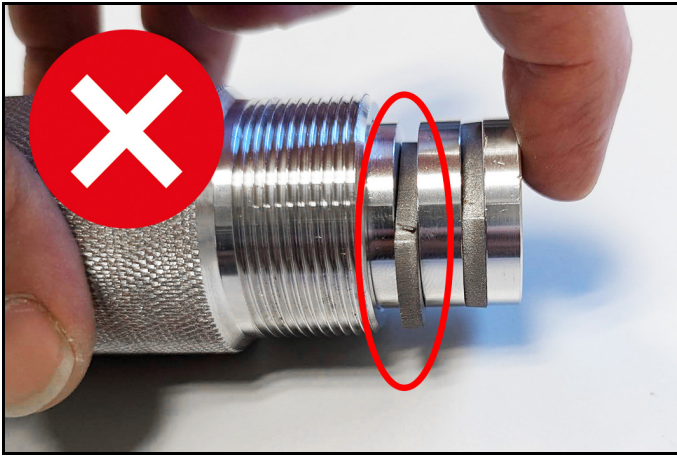

إرشاد

يجب دائما إدخال كافة الشبكات المثقبة الثمانية لتجنب حدوث أعطال.

7. عند إدخال جميع الشبكات المثقبة، أدخل جلب الاستقبال في المبيت.

إرشاد

جلب الاستقبال مزودة بأداة مساعدة على التركيب.

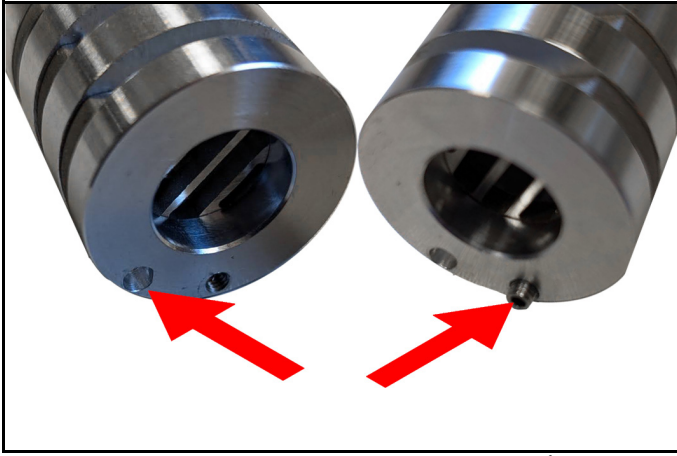

جلب الاستقبال مُدارة بزاوية 45° تجاه بعضها البعض. لضمان ذلك، تحتوي أحد جلب الاستقبال على دبوس ملولب ملصوق والآخر به ثقب. إذا تم إدخال كلا الجلبين في بعضهما، فإن الجلب تكون محاذاة بشكل صحيح تجاه بعضها.

8. أولا، أدخل جلب الاستقبال المزودة بفتحة في العلبه.



ضبط حجم الكريات

⚠ تنويه

خطر الإصابة بسبب الأسطح الباردة.

قد تسبب الأجزاء الباردة في الجهاز حدوث حروق بالجلد قبل إزالة جهاز Scrambler، اتركه يسخن بدرجة كافية

1. فك جهاز Scrambler.

2. قم بفك غطاء العلبه.



3. أزل كلا جلبتي التثبيت للشبكات المثقبة من العلبه.

4. أزل الشبكة المثقبة وأعد تركيبها.

إرشاد

ترتيب الشبكات المثقبة يحدد حجم الكريات. والمجموعات التالية متاحة:

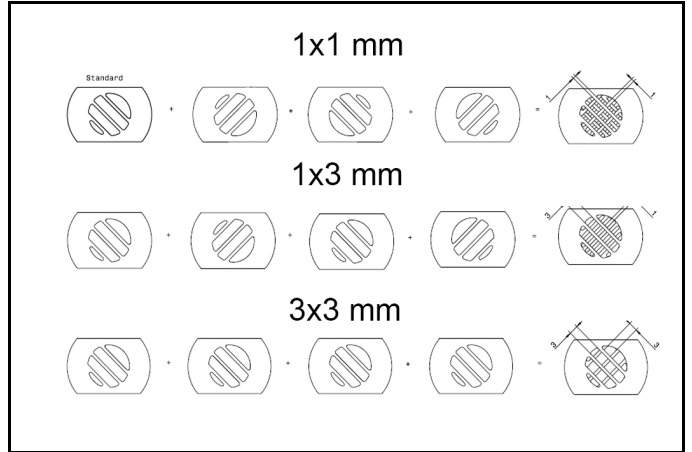

5. أدخل الشبكة المثقبة في جلب التثبيت بالترتيب المطلوب.

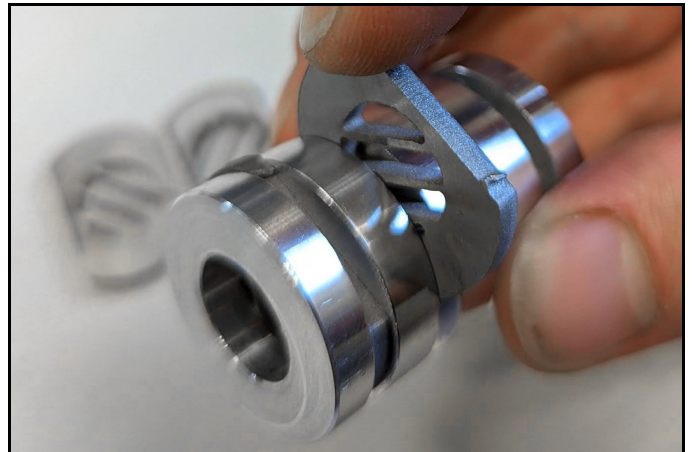

تركيب جهاز Scrambler على الجهاز

1. أفضل خرطوم الثلج الجاف عن الجهاز.
2. أفضل الوصلة الكهربائية

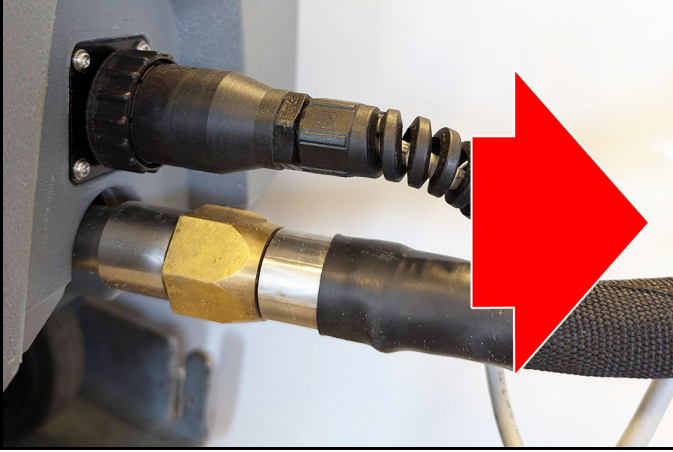

3. اربط جهاز Scrambler يدويًا بإحكام في وصلة خرطوم الثلج الجاف.



4. اربط خرطوم الثلج الجاف على جهاز Scrambler.
5. وصل الوصلة الكهربائية

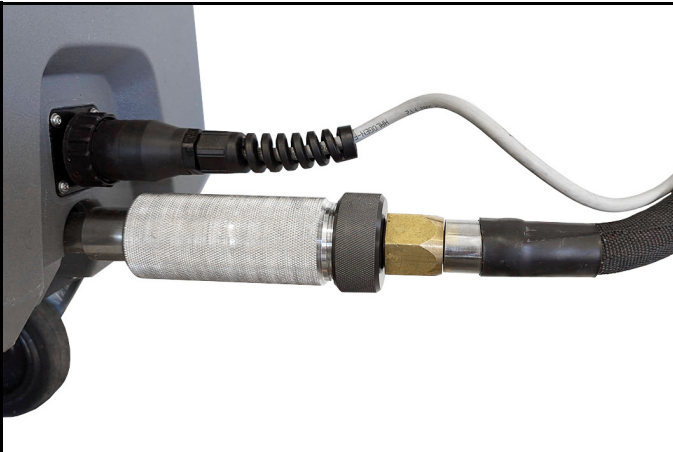

6. قم بتشغيل الجهاز وتحقق مما إذا كان قد تم تحديد حجم الكريات بشكل صحيح.

وبذلك يكون التركيب قد اكتمل. إذا كان حجم الكريات غير مناسب للاستخدام المحدد، فاضبط الحجم على النحو التالي.

الشرح

⚠ تنويه

أضرار مادية بسبب التركيب غير الصحيح
يجب ألا يتم التركيب إلا بالاستعانة بفني مؤهل.

إرشاد

يجب أيضًا مراعاة دليل التشغيل وتعليمات السلامة الخاصة بالجهاز الذي تم تركيب مجموعة التركيب به.

الاستخدام المطابق للتعليمات

تقوم ملحقات Scrambler بتقطيع كريات الثلج الجافة وبالتالي تعريض الأسطح الحساسة والناعمة للإشعاع.

يتم تمزيق الكريات أثناء تدفقتها عبر الشبكات المثقبة المدمجة في جهاز Scrambler.

يمكن ضبط حجم الكريات المقطعة عن طريق إدخال شبكات مثقبة لها شكل مختلف.

يتم تثبيت جهاز Scrambler بين الجهاز وخرطوم الثلج الجاف ويعمل ميكانيكيًا فقط.

جهاز المزج مناسب للتركيب في الأجهزة التالية:
IB L2P •

وصف مجموعة التعديل

إرشاد

عند الفك / التركيب، تأكد من اتباع الإرشادات الواردة في هذا الدليل وفي دليل تشغيل الجهاز.

إرشاد

يتم تسليم مجموعة التركيب مُجمعة بالفعل. إذا كان يجب الحفاظ على الحجم المعياري المحدد للكريات (1 × 1 مم)، فقم بتركيب جهاز Scrambler على الجهاز مثلما تم توريده (انظر فصل "تركيب جهاز Scrambler في الجهاز")
تحتوي مجموعة التركيب على المكونات التالية:

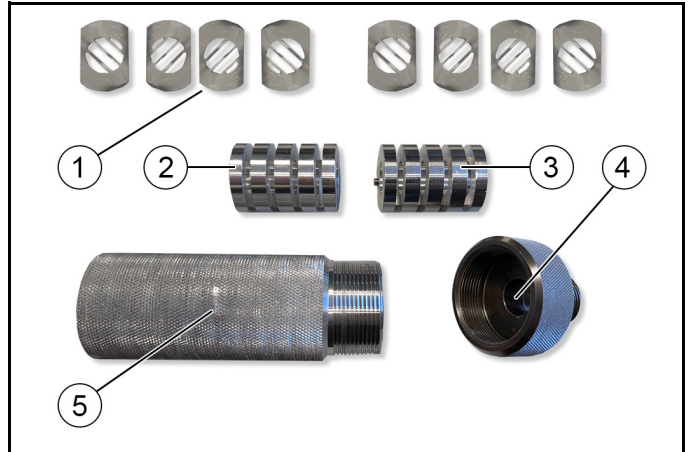

① شبكة مثقبة (8 قطع)

② غلاف تثبيت للشبكة المثقبة (دون برغي ملولب)

③ غلاف تثبيت للشبكة المثقبة (مع برغي ملولب)

④ سطح العلبة

⑤ العلبة

الملحقات التكميلية وقطع الغيار

استخدام الملحقات التكميلية الأصلية وقطع الغيار الأصلية فقط، والتي تضمن تشغيل الجهاز بشكل آمن وخالي من الاختلالات.

تجد المعلومات الخاصة بالملحقات التكميلية وقطع الغيار على الموقع
www.kaercher.com

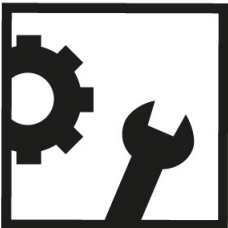

www.kaercher.com/dealersearch

Alfred Kärcher SE & Co. KG
Alfred-Kärcher-Str. 28-40
71364 Winnenden (Germany)

